

ҚАЗАҚСТАН РЕСПУБЛИКАСЫНЫҢ
ҒЫЛЫМ ЖӘНЕ ЖОҒАРЫ
БІЛІММИНИСТРЛІГІ

М.Х. ДУЛАТИ атындағы
ТАРАЗ Өңірлік Университеті

DULATY UNIVERSITY
ХАБАРШЫСЫ

Ғылыми журнал
2000 ж. наурыз айынан бастап жылына
төрт рет шығады



ISSN 2788-4724(print)
ISSN 2790-833X (online)

№ 4 (12)
Қазан - желтоқсан
2023 ж.

Бас редактор: **И.И. Бекбасаров**- т.ғ.д., профессор.

Редакция алқасы:

Н.В. Скоробогатова - псих.ғыл. канд., доцент, Ресей Федерациясы; **Э.Капаган** - PhD, Түркия; **С.Чавдарова-Костова** - PhD, профессор, Болгария; **П.С. Пойга** - техн.ғыл.д-ры, профессор, Беларусь Республикасы; **И. Сметанска** - PhD, Германия; **М.В. Дяденко** - техн.ғыл.канд., доцент, Беларусь Республикасы; **А. Гульбиние** - PhD, Литва; **ЭлдерТейшейраГомеш** - PhD, профессор, Португалия; **Г.Е. Санай** - пед.ғыл.канд., доцент, Dulaty University; **Ш.Т. Турдалиева** - псих.ғыл.канд., доцент, Dulaty University; **К.Б. Сматава** - псих.ғыл.канд., доцент, Dulaty University; **Н.Ә. Бейсен** - физ.-мат.ғыл.канд., қауымд. профессор, Dulaty University; **Б.К. Масалимова** - хим.ғыл.канд., қауымд. профессор, Dulaty University; **М.Б. Муратбеков** - физ.-мат.ғыл.д-ры, профессор, Dulaty University; **Г.З. Шаймерденова** - PhD, Dulaty University; **Л.Н. Есмаханова** - PhD, Dulaty University; **Г.Б. Нұрадин** - филос.ғыл.канд., доцент, Dulaty University; **С.У. Бақторазов** - тарих ғыл.канд., профессор, Dulaty University; **З.Т. Абдукаримова** – Заң ғыл.канд., доцент, Dulaty University; **А.Б. Бекенова** - заң ғыл.канд., доцент, Dulaty University; **Г.Б. Исабекова** - PhD, Dulaty University; **А.А. Аладьина** - фил.ғыл.канд., доцент, Dulaty University; **С.О. Құлбарақ** - Фил.ғыл.д-ры., профессор, Dulaty University; **С.Т. Дүйсенбаева** - техн.ғыл.канд., доцент, Dulaty University; **С.Т. Әбілдаев** - PhD, доцент, Dulaty University; **А.Ә. Сағындықов** - техн.ғыл.д-ры, профессор, Dulaty University; **А.О. Жатқанбаева** - PhD, доцент, Dulaty University; **Г.Б. Джумабекова** - PhD, доцент, Dulaty University; **А.Б. Мыңбаева** - техн.ғыл.канд., доцент, Dulaty University; **Б.Ж. Унайбаев** - техн.ғыл.д-ры, профессор, Екібастұз; **И.С. Бровка** - техн.ғыл.д-ры, профессор, Әуезов Университет; **А.А. Кабдушев** - PhD, Dulaty University.

Корректор және беттік өңдеу: Ұ. Сәменқызы

Редакция мекен-жайы: 080012, Тараз қаласы, Төле би көшесі, 60

Тел.: 8 7262 45-35-10.

<http://journals.dulaty.kz>; E-mail: vestnikdulaty@mail.ru

Тіркеу куәлігі: № KZ43VPY00028452 (29.10.2020 ж.)

Басуға қол қойылған күн 30.12.23. Форматы 70×180/16. Шартты баспа табағы 12,43.

Тираж 300 дана. Тапсырыс 915.

М.Х. Дулати атындағы Тараз өңірлік университетінің «Dulaty University» баспасы.
080012, Тараз қаласы, Сүлейменов көшесі, 11.

© М.Х. Дулати атындағы Тараз өңірлік университеті, 2023

МИНИСТЕРСТВО НАУКИ И
ВЫСШЕГО ОБРАЗОВАНИЯ
РЕСПУБЛИКИ КАЗАХСТАН

ТАРАЗСКИЙ РЕГИОНАЛЬНЫЙ
УНИВЕРСИТЕТ имени М.Х. ДУЛАТИ

**ВЕСТНИК
DULATY UNIVERSITY**

Научный журнал
Издается с марта 2000 г.
Выходит четыре раза в год



**ISSN 2788-4724 (print)
ISSN 2790-833X (online)**

**№ 4 (12)
Октябрь – декабрь
2023 г.**

Главный редактор: **И.И. Бекбасаров** - д.т.н., профессор

Редакционная коллегия:

Н.В. Скоробогатова - канд. псих. наук, доцент, Российская Федерация; **Э. Капаган** - PhD, Турция; **С. Чавдарова-Костова** - PhD, профессор, Болгария; **П.С. Пойта** - д-р техн. наук, профессор, Беларусь; **И. Сметанска** - PhD, Германия; **М.В. Дяденко** - канд. техн. наук, доцент, Беларусь; **А. Гульбиниене** - PhD, Литва; **Э.Т. Гомиш** - PhD, профессор, Португалия; **Г.Е. Санай** - канд. пед. наук, доцент, Dulaty University; **Ш.Т. Турдалиева** - канд. псих. наук, доцент, Dulaty University; **К.Б. Сматова** - канд. псих. наук, доцент, Dulaty University; **Н.А. Бейсен** - канд. физ.-мат. наук, ассоц. профессор, Dulaty University; **Б.К. Масалимова** - канд. хим. наук, ассоц. профессор, Dulaty University; **М.Б. Муратбеков** - д-р физ.-мат. наук, профессор, Dulaty University; **Г.З. Шаймерденова** - PhD, Dulaty University; **Л.Н. Есмаханова** - PhD, Dulaty University; **Г.Б. Нурадин** - канд. филос. наук, доцент, Dulaty University; **С.У. Бакторазов** - канд. ист. наук, профессор, Dulaty University; **З.Т. Абдукаримова** - канд. юр. наук, доцент, Dulaty University; **А.Б. Бекенова** - канд. юр. наук, доцент, Dulaty University; **Г.Б. Исабекова** - PhD, Dulaty University; **А.А. Аладина** - канд. фил. наук, доцент, Dulaty University; **С.О. Кулбарак** - д-р фил. наук, профессор, Dulaty University; **С.Т. Дуйсенбаева** - канд. техн. наук, доцент, Dulaty University; **С.Т. Абилдаев** - PhD, доцент, Dulaty University; **А.А. Сагындыков** - д-р техн. наук, профессор, Dulaty University; **А.О. Жатканбаева** - PhD, доцент, Dulaty University; **Г.Б. Джумабекова** - PhD, доцент, Dulaty University; **А.Б. Мынбаева** - канд. техн. наук, доцент, Dulaty University; **А.К. Кудабоева** - канд. техн. наук, доцент, Dulaty University; **Б.Ж. Унайбаев** - д-р техн. наук, профессор, Экибастуз; **И.С. Бровко** - д-р техн. наук, профессор, Ауезов Университет; **А.А. Кабдушев** - PhD, Dulaty University.

Корректор и компьютерная верстка: Ұ.Сәменқызы

Адрес редакции: 080012, г. Тараз, улица Толеби, 60, Тел.: 8 7262 45-35-10 <http://journals.dulaty.kz> E-mail: vestnikdulaty@mail.ru

Свидетельство о регистрации № KZ43VPY00028452 (29.10.2020 г.)
Подписано в печать 30.12.23. Формат 70×180/16. Усл. печ. л. 12,43. Тираж 300 экз.
Заявка 915.

Издательство «Dulaty University» Таразского регионального университета имени М.Х. Дулати. 080012, г. Тараз, ул. Сулейменова, 11.

© Таразский региональный университет им. М.Х. Дулати, 2023

MINISTRY OF SCIENCE AND HIGH
EDUCATION OF THE
REPUBLIC OF KAZAKHSTAN

M.Kh. DULATY TARAZ REGIONAL
UNIVERSITY

**DULATY
UNIVERSITYBULLETIN**

Scientific Journal
Published since March 2000
Published quarterly



ISSN 2788-4724 (print)
ISSN 2790-833X (online)

No.4 (12)
October – December
2023

Editor in chief: I.I. Bekbasarov – Dr. of Tech. Sci., Professor

Editorial board:

N.V. Skorobogatova - Cand. Psy. Sci., Associate Professor, Russian Federation; **E. Kapagan** - PhD, Turkey; **S. Chavdarova-Kostova** - PhD, Professor, Bulgaria; **P.S. Sing** - Dr. Tech. Sci., Professor, Belarus; **I. Smetanska** - PhD, Germany; **M.V. Dyadenko** - Cand. Tech. Sci., Associate Professor, Belarus; **A. Gulbinienė** - PhD, Lithuania; **E.T. Gomes** - PhD, Professor, Portugal; **G.E. Sanay** - Cand. Ped. Sci., Associate Professor, Dulaty University; **PC. Turdalieva** - Cand. Psy. Sci., Associate Professor, Dulaty University; **K.B. Smatova** - Cand. Psy. Sci., Associate Professor, Dulaty University; **N.A. Beissen** - Cand. Phys.-Mat. Sci., Associate Professor, Dulaty University; **B.K. Masalimova** - Cand. Chem. Sci., Associate Professor, Dulaty University; **M.B. Muratbekov** –Dr. Phys.-Math. Sci., Professor, Dulaty University; **G.Z. Shaimerdenova** - PhD, Dulaty University; **L.N. Esmakhanova** - PhD, Dulaty University; **G.B. Nuradin** - Cand. Philosophy Sci., Associate Professor, Dulaty University; **S.U. Baktorzov** - Cand. Hist. Sci., Professor, Dulaty University; **Z.T. Abdugarimova** - Cand. Legal entity Sci., Associate Professor, Dulaty University; **A.B. Bekenova** - Cand. Legal entity Sci., Associate Professor, Dulaty University; **G.B. Isabekova** - PhD, Dulaty University; **A.A. Aladyina** - Cand. Phil. Sci., Associate Professor, Dulaty University; **S.O. Kulbarak** - Dr. Phil. Sciences, Professor, Dulaty University; **S.T. Duisenbaeva** - Cand. tech. Sci., Associate Professor, Dulaty University; **S.T. Abildaev** - PhD, Associate Professor, Dulaty University; **A.A. Sagyndykov** - Dr. Tech. Sciences, Professor, Dulaty University; **A.O. Zhatkanbaeva** - PhD, Associate Professor, Dulaty University; **G.B. Dzhumabekova** - PhD, Associate Professor, Dulaty University; **A.B. Mynbayeva** - Cand. Tech. Sci., Associate Professor, Dulaty University; **A.K. Kudabayeva** - Cand. Tech. Sci., Associate Professor, Dulaty University; **B.Zh. Unaibaev** –Dr. Tech. Sci., Professor, Ekibastuz; **I.S. Brovko** - Dr. Sci., Professor, Auezov University; **A.A. Kabdushev** - PhD, Dulaty University.

Press-corrector and computer page makeup **U. Samenkyzy**

Editorial address: 080012, Taraz, Tole bi str., 60. Tel.: 8 7262 45-35-10.

<http://journals.dulaty.kz> E-mail: vestnikdulaty@mail.ru

Registration certificate № KZ43VPY00028452 (29.10.2020).

Signed in print 30.12.23. Form 70×180/16. Cond. print. sh. 12.43. Edition 300 copies. Application 915.

Printing House «Dulaty University» of M.Kh. Dulaty Taraz Regional University. 080012, Taraz, Suleymenov str., 11.

© M.Kh. Dulaty Taraz Regional University, 2023



ҚАЗАҚСТАН РЕСПУБЛИКАСЫ
ҒЫЛЫМ ЖӘНЕ ЖОҒАРЫ БІЛІМ
МИНИСТРЛІГІ



НАЦИОНАЛЬНЫЙ ЦЕНТР
ГОСУДАРСТВЕННОЙ
НАУЧНО-ТЕХНИЧЕСКОЙ
ЭКСПЕРТИЗЫ



Crossref

РОССИЙСКИЙ ИНДЕКС
НАУЧНОГО ЦИТИРОВАНИЯ



Science Index

МАЗМҰНЫ / СОДЕРЖАНИЕ / CONTENT

Филологиялық ғылымдар Филологические науки Philological sciences

ИбраеваЖ.Б., МаймаковаА.Д., ШашкинаГ.З. Междисциплинарный аспект изучения сказки.....	7
Altayeva G.A. Civic position of the author in the monument of old russian literature "The tale of Igor's campaign.....	20
Айнакулова Ж.Е. Ғылыми мәтінді ұйымдастырудың ерекшеліктері.....	26
Ваурам А., Коқ А. The analysis of the mirror prayer poem in HüseyinAkkaya's book «Poems passing through the mirror».....	30

Педагогика ғылымдары Педагогические науки Pedagogical sciences

Бермағанбетова А. Жоғары оқу орындарындағы интроверт студенттердің мінез-құлық ерекшеліктеріне сәйкес, оларды оқытудағы тиімді әдістер мен ұсыныстар.....	39
Орынбасар Б.Қ. Педагогикалық ілімдер жүйесі қалыптасуындағы Мұхаммед Хайдар Дулати еңбектерінің үлесі.....	45
Kerimbayeva R.K., ZhamirovaU.Sh., Abdrakhmanova A.T. The formation of future psychologist's diagnostic competence.....	56
Mesquita C. The essence of the formation of research competence in the training of future teachers.....	64

Психология ғылымдары Психологические науки Psychological sciences

Turdaliyeva Sh. Development of creative potential - as a psychological means of socializing the teenager.....	72
Kholodkova O.G. Cognitive and personal development of a child in the process of communication	79
Турсунгожинова Г.С. Экологиялық қолайсыз жағдайдағы тұлғалардың психологиялық ерекшеліктері.....	85

Жаратылыстану ғылымдары

Естественные науки

Natural Sciences

Садыкова М.Б., Мухтаров А.К.

Флавоноидтар негізінде биологиялық белсенді заттар өндірісі..... 91

Заң ғылымдар

Юридические науки

Legalsciences

Бектұрғанова Р.Ш., Кайпулдаева А.К.

Отбасындағы зорлық-зомбылықтардың алдын-алу және әйел құқықтарын қалыпқа келтіру..... 103

Михайлова А.И., Курилович М.П.

Теоретико-правовые основы формирования экологической культуры граждан в Республике Беларусь..... 108

Құламанова З., Жанкулов Т., Бектлеуова Г.

Шешендік сөздер танымы..... 118

Техникалық ғылымдар

Технические науки

Technical Sciences

Аязбай М.Д., Кулымбетова С.У., Байбол Б.Е., Мұхамеджан А.

Ілініс коэффициентін өлшеу әдісін жетілдіру..... 127

Экономикалық-экологиялық ғылымдар

Экономико-экологические науки

Economics and Environmental Sciences

Кадирбекова А.А., Молдашева А.Б.

Қонақжайлылық индустриясында блокчейн технологиясын пайдалану мәселелері..... 134

Филологиялық ғылымдар



Филологические науки



Philological sciences

МРНТИ 17.82.30

Ж.Б. Ибраева¹(*orcid - 0000-0003-1487-5513*) – основной автор,
А.Д. Маймакова²(*orcid - 0000-0001-5177-9307*),
Г.З. Шашкина³(*orcid - 0000-0001-5870-4308*)

^{1,2,3} Канд. фил. наук, доц.,

^{1,2}Казахский национальный педагогический университет им. Абая,
Алматы, Казахстан

³Евразийский национальный университет имени Л.Н. Гумилева, Астана, Казахстан
e-mail:¹igb1006@mail.ru

<https://doi.org/10.55956/CTUQ8752>

МЕЖДИСЦИПЛИНАРНЫЙ АСПЕКТ ИЗУЧЕНИЯ СКАЗКИ

Аннотация. В статье рассматривается ряд понятий, связанных со сказкой, дается обзор научной литературы в области социогуманитарных наук, для которых важны и гуманитарное знание, и синергетический подход, и философское звучание. Раскрывается понятие «сказковедение», изучающее сказки как жанр народной литературы и фольклора. Дается толкование понятия «сказкотерапия», подчеркивается ее ценность, заключающаяся в «лечении души», расширением знаний о жизни, ее законах и правилах, сопряжением своего жизненного опыта с народной мудростью, отражающейся в сказках. В статье описываются методики использования сказок в качестве инструмента воспитания и терапии, в связи с чем подробно рассматриваются новые возможности сказкотерапии в современном обществе. Работа имеет теоретическую и практическую значимость.

Ключевые слова: сказка, сказковедение, фольклористика, народная литература, герой.

Введение. Современное образование, и, в частности, педагогика включает в себя разнообразные средства воспитания, влияющие на детей и на взрослых. И особое место в этом процессе всегда занимали мифы, сказки, былины, предания, притчи, сохранившиеся с древности и имеющие фольклорное звучание. Они являются неотъемлемой частью социокультурной жизни общества, ведь передача информации из уст в уста, из поколения в поколение, через которую прослеживается связь времен, отражает душу и чаяния народа, его мечты и идеалы. Сейчас подобная передача опыта обозначается устоявшимся понятием - «социализация личности», которое в педагогике является одним из наиболее важных, способствующих усвоению правил, норм поведения и морали и применения их на практике и необходимых в обществе.

Исследования, посвященные жанру сказки, следует, прежде всего, искать в области филологии, в частности, - в фольклористике. А.Л. Гопорков указывал на то, что современная фольклористика – «самостоятельная интегративная научная дисциплина», которая связана с целым рядом наук гуманитарного и общественного профиля, предмет которой – устная вербальная традиция разных народов [1].

Один из первых ученых, исследовавших жанр сказки, был немецкий фольклорист Якоб Гримм. Братья Якоб и Вильгельм Гриммы собрали и изучили множество народных сказок, которые впоследствии стали известны как «Сказки братьев Гримм». Также известными исследователями сказок

являются русские фольклористы Александр Николаевич Афанасьев, русский собиратель фольклора, исследователь духовной культуры славянских народов, историк и литературовед, и Владимир Яковлевич Пропп, советский филолог, фольклорист, профессор Ленинградского университета, получивший мировое признание, именно он является основоположником сравнительно-типологического метода в фольклористике.

Условия и методы исследований. В процессе работы были применены общенаучные методы исследования: индукции, дедукции, анализа, синтеза, систематизации исследованного материала и др. В статье наряду с общенаучными методами исследования были использованы частнонаучные методы, такие, как методы целостного, концептуального, компонентного, контекстуального анализа.

Результаты исследований. Благодаря усилиям ведущих ученых возникла научная дисциплина - сказковедение, изучающая сказки как жанр народной литературы и фольклора. Она включает в себя анализ структуры, содержания, символики и истории сказок, а также их роль в культуре и обществе. Сказковедение также занимается сравнительным анализом сказок разных народов и культур, исследованием влияния сказок на литературу, искусство и культуру в целом.

Уточним еще раз, что сказка – это литературный жанр, который рассказывает о вымышленных событиях и персонажах. Воспитательное значение сказки заключается в том, что она помогает развивать в детях воображение, эмпатию, логическое мышление и моральные ценности. Сказки часто содержат уроки о том, что хорошо, а что плохо, и как нужно вести себя в жизни, и именно эти возможности сказки были в дальнейшем использованы в сказкотерапии.

Терапевтическое значение сказки заключается в том, что она может помочь людям разрешить свои эмоциональные проблемы и нарушения. Символика и метафоры, содержащиеся в сказках, могут помочь пациенту выразить свои чувства и проблемы, а также понять их глубинный смысл.

Говоря о понятии «сказкотерапия», следует подчеркнуть ее определенную терапевтическую ценность, заключающуюся в «лечении души», расширением знаний о жизни, ее законах и правилах, сопряжением своего жизненного опыта с народной мудростью, отражающейся в сказках, проведение параллелей своего внутреннего мира с миром героев фольклорной сказки, решение внутренних конфликтов и личных проблем.

Сказкотерапия была описана и исследовалась рядом зарубежных ученых, в том числе Йозефом Гуссерлемом, Бруно Беттельхаймом, Марией фон Франкенштейн и Лидией Корчак.

Во всем мире внимание педагогов и психологов привлек метод сказкотерапии, сказкотерапия выделилась в самостоятельное направление практической психологии и быстро завоевала значительную популярность.

Сегодня термин «сказкотерапия» не вызывает у практикующих психологов недоумения или вопросов. В средних учебных заведениях сказкотерапией занимаются многие практикующие психологи. Однако этот термин «сказкотерапия» до сих пор понимается психологами очень по-разному, и смыслы, вкладываемые в него, могут быть разными по своему содержанию, думается, что вариативность в раскрытии понятия – вполне объяснима, так как данное направление является сравнительно молодым и в этой связи малоисследованным, в силу чего еще раз подтверждается достаточно высокая степень уникальности нашего проекта. Остановимся на

ряде существующих определений данного понятия, которые стали наиболее распространенными.

Самое известное определение сказкотерапии - это метод психотерапии, основанный на использовании сказок и историй для лечения психических расстройств и проблем. Целью сказкотерапии является помощь человеку в решении своих проблем, путем анализа и интерпретации символов и образов, которые содержатся в сказках. Сказки используются как инструмент для самопознания, развития личности и преодоления трудностей.

В рамках сказкотерапии пациенту предлагается прочитать или послушать сказку, затем обсудить ее с терапевтом, который помогает перенести символику и сюжет сказки на реальную жизнь пациента. Такой подход позволяет выявить скрытые проблемы и конфликты, а также научиться решать их в конструктивном ключе. Сказкотерапия может использоваться как самостоятельный метод лечения, так и в комбинации с другими видами психотерапии.

Т.Д. Зинкевич-Евстигнеева, одна из наиболее авторитетных психологов в этой области, определяет сказкотерапию как совокупность методов передачи знаний о духовном пути души и социальной реализации человека.

Социальная реализация человека - это воспитательная система, совпадающая с духовной сущностью человека. Она также пишет о том, что сказкотерапия – это своеобразное открытие в человеческой душе знаний, в данный момент душа становится психотерапевтической. Зинкевич-Евстигнеева называет этот процесс поиском смыслов, который требует раскодирования знаний о мироустройстве, о взаимоотношениях в мире. Для ученого было важно указать, что данный процесс образует связь между поведением человека в реальной жизни и сказочными событиями, благодаря которому происходит объективация проблемных ситуаций. Процесс, по мнению исследователя, активизирует ресурсный потенциал личности. Значимость данным положениям автора придает «фокус» - экологическое образование, воспитание детей, что на сегодняшний день очень актуально. По мнению Т.Д. Зинкевич-Евстигнеевой, необходима терапия окружающей средой и особой обстановкой, подобной сказке, где способны раскрыться потенциальные возможности личности, которые не реализованы ранее. Автор оптимистично утверждает, о возможности реализации мечты. Интересно утверждение о подборе особенной сказки для каждого человека, проходящего через это процесс [2].

Данные аспекты представляют для нас несомненную значимость и важность, потому что раскрывают функциональный характер сказкотерапии [2].

А.В. Гнездилов считает, что сказкотерапия является своеобразным процессом вспоминания, процессом, при котором возвращается человеку гармоничное мироощущение [3].

Касаясь вопроса исторических основ возникновения сказкотерапии, остановимся на некоторых исторических фактах, послуживших распространению данного метода и его популяризации.

Сказкотерапия – это метод психотерапии, основанный на использовании сказок для достижения целей лечения. Он был разработан в 20-х годах XX века в Австрии и Германии психологом Вильгельмом Зеппе.

Этот метод продолжил свое развитие в первые десятилетия XX века благодаря работам немецкого психотерапевта Йоханны Хаммерлин. Она заметила, что сказки могут играть важную роль в лечении психологических

проблем и нарушений, так как они содержат символику и метафоры, которые могут помочь пациенту выразить свои эмоции и проблемы. Хаммерлин начала использовать сказки в своей работе с пациентами, а затем разработала метод сказкотерапии, который стал популярным в Европе и США. Сегодня, благодаря открытиям, сделанным Йоханной Хаммерлин, сказкотерапия используется в различных областях психотерапии, включая работу с детьми, подростками и взрослыми.

С тех пор метод сказкотерапии стал популярным во всем мире и используется как для работы с детьми, так и с взрослыми. Существует множество различных подходов к сказкотерапии, которые используются психологами и терапевтами по всему миру.

Обсуждение результатов исследований. Сказкотерапия - это метод психотерапии, который использует сказки и истории для помощи людям в решении их проблем. Сказкотерапия основана на предположении, что сказки содержат символы, которые могут помочь людям лучше понять свои эмоции и проблемы, а также научиться решать их.

Существует несколько основных характеристик сказкотерапии:

1. Использование сказок и историй. Сказки являются основой для сказкотерапии. Они могут быть классическими или созданными специально для конкретного случая.

2. Понимание символов. Символы в сказках помогают людям лучше понять свои эмоции и проблемы. Терапевт помогает пациенту расшифровать символы и применить их к своей жизни.

3. Интерпретация. Терапевт помогает пациенту интерпретировать сказку и применить ее к своей жизни. Он задает вопросы, чтобы помочь пациенту лучше понять свои чувства и проблемы.

4. Работа с эмоциями. Сказкотерапия помогает людям лучше понять свои эмоции и научиться управлять ими. Терапевт помогает пациенту раскрыть свои эмоции и найти способы решения проблемы.

5. Работа с подсознанием. Сказкотерапия позволяет пациенту работать со своим подсознанием, что может помочь ему лучше понять свои эмоции и проблемы.

Следует отметить, что ряд ведущих ученых постсоветского пространства, исследовавших вопрос сказкотерапии, излагают ее основные принципы и сущностные характеристики. Сделаем обзор ряда наиболее важных трудов.

В работе К.А. Михальченко «История развития и значение сказкотерапии как направления практической психологии» [4] рассказывает о том, как сказкотерапия стала одним из методов психотерапии. В статье описывается история развития сказкотерапии, начиная с работы немецкого врача Йозефа Якоби, который одним из первых начал использовать сказки в лечении психических расстройств. Далее автор статьи рассказывает о том, как сказкотерапия стала широко распространенной в России и других странах. Описывается, какие проблемы можно решить с помощью сказкотерапии, например, проблемы социальной адаптации, низкая самооценка, депрессия, тревожность и т.д.

В статье также приводятся примеры использования сказок в практике сказкотерапии и описывается процесс работы с клиентом. Автор статьи подчеркивает, что сказки могут быть полезны не только для детей, но и для взрослых людей, которые могут найти в них ответы на свои жизненные вопросы и проблемы.

В целом, статья дает представление о том, что такое сказкотерапия, как она работает и какие преимущества она может принести для людей, страдающих различными психическими расстройствами.

В работе И.В. Вачкова «Сказкотерапия. Развитие самосознания через психологическую сказку» [5] описывается методика использования сказок в качестве инструмента психотерапии для детей. Автор подчеркивает, что сказки могут помочь детям развить свое самосознание и научиться решать свои проблемы самостоятельно. В работе описываются основные принципы работы с клиентами, методики использования различных типов сказок в лечении различных психических расстройств. Ценным в работе является то, что автор приводит многочисленные примеры использования сказок в практике сказкотерапии, а также упражнения и задания для специалистов, в связи с чем обозначена практическая значимость работы, она является полезным ресурсом для педагогов, психологов и других специалистов, работающих с детьми. Ученый не случайно назвал сказкотерапию - лечением сказками, подчеркивая не психотерапевтическое, а психокоррекционное ее значение, в основе которого – развивающие цели. Важным условием развития ребенка является повышение самосознания.

Отметим, что одной из важнейших задач практической психологии образования сегодня считается создание оптимальных условий для естественного психического развития детей. Рассматривая развитие детей, нельзя забывать о важности их социального взаимодействия.

Для нас эта мысль является важной. Каждый из специалистов, будь то педагоги, психологи или психотерапевты, или учителя литературы, должны отыскивать свой «ресурс». Именно этот *интегративный подход* лежит в основе нашей статьи.

Для Вачкова важно, что сказкотерапия, как направление практической психологии, должна использовать метафорические ресурсы сказок для развития самосознания и построения особой идентичности. Подчеркнем важный для нас момент: используя метафорические ресурсы сказок, люди могут развивать самосознание и выстраивать особый уровень взаимодействия друг с другом.

Именно точность метафоры определяют эффективность сказкотерапии с детьми и взрослыми. Наиболее важные цели, достигаемые с помощью данного метода, носят психологический характер. Сказочные метафоры в силу своих особых свойств оказались способом установления взаимопонимания между людьми.

Построение эффективного взаимодействия субъектов в образовательной среде - то, над чем должны работать школьные психологи.

Следующая работа одного из ведущих специалистов современности - И.В. Вачкова «Сказкотерапия как направление в психотехническом подходе» [6] посвящена изучению сказкотерапии как метода работы с пациентами в рамках психотехнического подхода. Для нас в этом исследовании является ключевым, что автор выдвигает мысль о том, что сказкотерапия может быть эффективным средством для лечения психических расстройств, так как она позволяет пациентам выразить свои эмоции и переживания, а также помогает им развивать свои творческие способности и улучшать коммуникацию.

И.В. Вачков описывает различные методы работы со сказками, такие как "создание сказки", "работа с символами и образами", "использование метафор и аллегорий". Он также обращает внимание на то, что важно учитывать индивидуальные особенности каждого пациента при выборе

конкретного метода работы. Автор представляет примеры использования сказкотерапии в работе с пациентами, страдающими от различных фобий и страхов, а также в работе с пациентами, переживающими травмы и потери.

В целом, работа Вачкова представляет собой ценный вклад в изучение и применение сказкотерапии в психотехническом подходе. Он подчеркивает важность учета индивидуальных особенностей каждого пациента и разнообразия методов работы со сказками. Однако автор не уделяет достаточного внимания возможным ограничениям и недостаткам данного метода работы, что указывает на возможные перспективы дальнейшего исследования.

Сказкотерапия – ценное подспорье в построении эффективного взаимодействия субъектов в образовательной среде - то, над чем должны работать школьные психологи.

Книга «Практикум по сказкотерапии» Т.Д. Зинкевич-Евстигнеевой [7] является практическим руководством для специалистов, которые хотят использовать сказки в качестве метода психотерапии. В книге описываются основные принципы работы с клиентами, а также методики использования различных типов сказок в лечении различных психических расстройств. Автор книги подчеркивает, что сказки могут помочь людям развить свое самосознание и научиться решать свои проблемы самостоятельно. В книге приводятся многочисленные примеры использования сказок в практике сказкотерапии, а также упражнения и задания, которые помогут специалистам развивать свои навыки работы с клиентами. Подчеркнем, что данная работа представляет собой полезный ресурс для психотерапевтов, психологов и других специалистов, которые работают с людьми, страдающими психическими расстройствами.

Методическое пособие для специалистов по работе с детьми «Методика сказкотерапии» под авторством Е.Ю. Барабаш [8] предназначено для специалистов, работающих с детьми, и содержит описание методики использования сказок в качестве инструмента психотерапии. В пособии описываются основные принципы работы с клиентами, а также методики использования различных типов сказок в лечении различных психических расстройств. Автор подчеркивает, что сказки могут помочь детям развить свое самосознание и научиться решать свои проблемы самостоятельно. В пособии приводятся многочисленные примеры использования сказок в практике сказкотерапии, а также упражнения и задания, которые помогут специалистам развивать свои навыки работы с детьми. Пособие является полезным ресурсом для педагогов, психологов и других специалистов, работающих с детьми.

Интересной является работа «Сказкотерапия как способ снижения тревожности у детей с ОВЗ дошкольного возраста с нарушениями детско-родительских отношений», автором которой является Ю.В. Киретова [9].

Факты, подтверждающие актуальность исследования данного научного вопроса, связаны с повышением в последние годы повышения тревожности у детей, появление чувства страха и незащищенности, неуверенности в себе, беспокойства и эмоциональной неустойчивости. Гармоничное развитие ребенка и формирование целостной личности в детском возрасте определяет всю последующую жизнь.

Выделим основные факторы, влияющие на появление состояния тревожности, это отсутствие эмоционального контакта родителей с детьми или наоборот, чрезмерная интенсивность; родители, не принимающие своих

детей такими, какие они есть в действительности; неверие в способность ребенка быть самостоятельным, инициативным и ответственным; неуважение и недоверие ребенку; чрезмерное беспокойство и чрезмерная забота о ребенке тоже может оказать обратное воздействие. Можно сюда отнести и предъявление чрезмерных требований к ребенку без учета его истинных возможностей; реальная компетентность; копирование ребенком моделей семейной тревоги и др.

Исходя из опыта работы и анализа психологической литературы, мы смогли обратить внимание на следующие аспекты в своей работе с детской тревожностью, мы смогли остановиться на таких направлениях коррекционной работы, как сказкотерапия. Данное направление подтверждается нашей работой с детьми и взрослыми в этом направлении. Сказки эмоционально и гармонично развивают доверительные отношения, благодаря этому методу лучше выстраивается межличностная коммуникация, формируется свой собственный опыт. Происходит понимание чувств других людей и осознание своих собственных переживаний.

Рассказывая детям сказки, взрослые как бы погружаются в новый мир, невидимый мир. Сказки для детей похожи на консультирование взрослых, однако работа происходит на внутреннем, подсознательном уровне. Детские педагоги-психологи выделяют следующие типы сказок: медитативные, художественные, психокоррекционные и дидактические.

Дмитрий Александрович Кузьмин в своей работе «Сказкотерапия как метод культурно-психологического воздействия на личность: история и эволюция» рассматривает историю возникновения и развития сказкотерапии как метода лечения психологических проблем [10].

Автор подчеркивает, что сказки всегда были одним из основных способов передачи знаний и мудрости от поколения к поколению. Сказки содержат в себе не только развлечение и фантазию, но и глубокие символы и архетипы, которые могут помочь людям понять и преодолеть свои проблемы. Кузьмин описывает различные школы сказкотерапии, начиная от работы Карла Юнга и его учеников, до современных методик, использующих сказки для лечения детей и взрослых.

Исследователь также обращает внимание на то, что сказкотерапия может быть эффективным инструментом не только для лечения психологических проблем, но и для развития творческого мышления и воображения. В целом, работа Кузьмина представляет собой ценный вклад в изучение и применение сказкотерапии в практике психологической помощи.

Нас привлекла работа Ю.П. Кошелевой «Возможности сказкотерапии в работе консультанта с трудными жизненными ситуациями» [11], которая посвящена изучению возможностей использования сказок в работе консультанта при помощи людям, находящимся в трудных жизненных ситуациях. Автор подчеркивает, что сказки могут быть полезны в работе с клиентами, так как они позволяют легче и более эффективно выражать свои эмоции и переживания, а также понимать их. Кроме того, сказки могут помочь клиентам найти новые ресурсы и решения для своих проблем.

Автор представляет примеры использования сказок в работе с клиентами, такие как работа с детьми, страдающими от различных фобий и страхов, работа с людьми, переживающими травмы и потери, а также работа с людьми, испытывающими трудности в отношениях.

В целом, работа Кошелевой представляет собой ценный вклад в изучение и применение сказкотерапии в работе консультанта при помощи

людям, находящимся в трудных жизненных ситуациях. Она подчеркивает важность учета индивидуальных особенностей каждого клиента и разнообразия методов работы со сказками.

Работа М.М. Эркеновой «Сказкотерапия как средство сохранения и укрепления психологического здоровья детей и подростков» [12] посвящена изучению возможностей использования сказок в работе с детьми и подростками для сохранения и укрепления их психологического здоровья.

Автор подчеркивает, что сказки могут быть полезны в работе с детьми и подростками, так как они позволяют легче и более эффективно выражать свои эмоции и переживания, а также помогают развивать воображение и творческие способности.

Эркенова описывает различные методы работы с сказками, такие как «создание сказки», «работа с символами и образами», «использование метафор и аллегорий». Она также обращает внимание на то, что важно учитывать возрастные особенности каждого ребенка при выборе конкретного метода работы.

Исследователь представляет примеры использования сказок в работе с детьми и подростками, такие, как работа с детьми, страдающими от различных фобий и страхов, работа с детьми, переживающими травмы и потери, а также работа с детьми, испытывающими трудности в отношениях.

В целом, работа Эркеновой представляет собой ценный вклад в изучение и применение сказкотерапии в работе с детьми и подростками для сохранения и укрепления их психологического здоровья. Она подчеркивает важность учета возрастных особенностей каждого ребенка и разнообразия методов работы со сказками.

Работа Я.Н. Белявской «Сказкотерапия как один из методов повышения мотивации учения школьников» [13] посвящена изучению возможностей использования сказкотерапии для повышения мотивации учения школьников. А это одна из ключевых идей, которой руководствуются современные педагоги.

Ученый подчеркивает, что сказкотерапия может быть эффективным методом для стимулирования интереса к учебе, так как она позволяет детям развивать свою фантазию и творческие способности, а также помогает им лучше понимать и запоминать учебный материал.

Белявская описывает различные методы работы со сказками, она также подчеркивает важность учета возрастных особенностей детей и выбора соответствующих методов работы.

Автор представляет примеры использования сказкотерапии в работе с детьми разного возраста, которые страдают от разных проблем с учебой, таких, как отсутствие мотивации, трудности в запоминании материала, неуверенность в своих способностях.

Следует отметить, что работа Белявской представляет собой ценный вклад в изучение и применение сказкотерапии в образовании. Однако автор не уделил достаточного внимания возможным ограничениям и недостаткам данного метода работы, что указывает на возможные перспективы ее работы. Также работы на эту тему в образовательной практике требуют большего количества исследований и экспериментов для того, чтобы сделать выводы о реальной эффективности сказкотерапии в повышении мотивации учения школьников.

Работа О. Заширинской «Сказкотерапия в работе психолога» [14] посвящена изучению возможностей использования сказкотерапии в работе

психолога для решения различных проблем у детей и взрослых. Автор подчеркивает, что сказкотерапия может быть эффективным методом для работы с различными проблемами, такими, как тревожность, депрессия, страхи, проблемы в отношениях и т.д. Она описывает различные методы работы со сказками, такие как "создание сказки", "работа с символами и образами", "использование метафор и аллегорий". Она также подчеркивает важность учитывать индивидуальные особенности клиента и выбирать соответствующие методы работы.

Автор представляет примеры использования сказкотерапии в работе с детьми и взрослыми, которые страдают от разных проблем, таких, как тревожность, депрессия, страхи, проблемы в отношениях и т.д. Она также обсуждает возможные ограничения и недостатки данного метода работы.

В целом, работа Заширинской представляет собой ценный вклад в изучение и применение сказкотерапии в психологической практике. Она подчеркивает важность учета индивидуальных особенностей клиента и выбора соответствующих методов работы.

Подчеркнем, что работы на эту тему в психологической практике требуют большего количества исследований и экспериментов для того, чтобы сделать выводы о реальной эффективности сказкотерапии в решении различных проблем у детей и взрослых.

В рамках нашего проекта нет возрастных ограничений по использованию метода сказкотерапии.

Отметим возможность его использования в работе со студенческой аудиторией. В современном мире, где стресс и тревога стали обычным явлением в повседневной жизни, психологическая безопасность студента в образовательной среде вуза становится все более актуальной проблемой. Для решения этой проблемы можно использовать различные методы, одним из которых и является сказкотерапия.

Беря во внимание тот факт, что основная идея сказкотерапии заключается в том, что сказка является зеркалом человеческой жизни, отражающим ее проблемы, конфликты и решения.

Сказки могут помочь студентам осознать свои эмоции и переживания, а также получить новые способы мышления и поведения. Например, сказка о лягушке-царевне может помочь студенту, который чувствует себя непривлекательным или неуверенным в себе, увидеть, что настоящая красота находится внутри. Сказка о Красной Шапочке может помочь студенту, который часто поддается влиянию окружающих, научиться быть более самостоятельным и решительным [15].

Существует несколько методов работы со сказками в рамках сказкотерапии. Один из них – это создание сказки. Студент может написать свою собственную сказку, которая будет отражать его проблему или желаемый результат лечения. Другой метод – это работа с символами и образами, которые содержатся в сказке. Студент может анализировать и интерпретировать символы и образы, чтобы понять свои эмоции и переживания.

Однако, для достижения максимального эффекта, важно учитывать индивидуальные особенности студента и выбирать соответствующие методы работы.

Заключение. Подытожим, сказки – это не только источник вдохновения и удовольствия, но и мощный инструмент для работы с психологическими проблемами у детей и взрослых.

Основная идея сказкотерапии заключается в том, что сказка является зеркалом человеческой жизни, отражающим ее проблемы, конфликты и решения. Через работу с символами и образами, которые содержатся в сказках, пациент может раскрыть свои эмоции и переживания, а также получить новые способы мышления и поведения.

Существует несколько методов работы со сказками в рамках сказкотерапии. Один из них – это создание сказки. Пациент может написать свою собственную сказку, которая будет отражать его проблему или желаемый результат лечения. Другой метод – это работа с символами и образами, которые содержатся в сказке. Пациент может анализировать и интерпретировать символы и образы, чтобы понять свои эмоции и переживания. Третий метод – это использование метафор и аллегорий. Пациент может использовать метафоры и аллегории, чтобы описать свои переживания и эмоции, которые могут быть трудными для выражения словами.

Сказкотерапия может быть эффективна для решения различных проблем, таких как тревожность, депрессия, страхи, проблемы в отношениях и т.д. Она может помочь пациенту осознать свои эмоции и переживания, а также получить новые способы мышления и поведения.

Однако существуют некоторые ограничения и недостатки данного метода работы. Например, сказки могут быть интерпретированы по-разному разными людьми, что может привести к неправильному пониманию проблемы пациента. Также сказкотерапия может не подходить для всех пациентов, особенно для тех, кто не любит или не умеет работать с символами и образами.

В целом, сказкотерапия – это ценный метод работы с психологическими проблемами в образовательной среде. Она позволяет человеку раскрывать свои эмоции и переживания, а также получать новые способы мышления и поведения.

Однако для достижения максимального эффекта, важно учитывать индивидуальные особенности пациента и выбирать соответствующие методы работы.

Сказкотерапия может использоваться для лечения различных психологических проблем, таких как депрессия, тревожность, страхи и фобии. Она может быть полезной как для детей, так и для взрослых.

Список литературы

1. Топорков, А.Л. Фольклористика в междисциплинарном диалоге [Текст] / А.Л.Топорков // Труды Отделения историко-филологических наук РАН. – 2016. - С.23-41.
2. Зинкевич-Евстигнеева, Т.Д. Путь к волшебству. Теория и практика сказкотерапии [Текст] / Т.Д.Зинкевич-Евстигнеева. - СПб.: Златоуст, 1998. – 352 с.
3. Гнездилов, А.В. Авторская сказкотерапия. Дым старинного камина (сказки доктора Балзу) [Электронный ресурс]. – Режим доступа: https://lib.druzya.org/art-ter/.view-gnezdilov_art.txt.html. Дата обращения: 15.10.23.
4. Михальченко, К.А. История развития и значение сказкотерапии как направления практической психологии [Текст] / К.А. Михальченко // Психологические науки: теория и практика: материалы I Междунар. науч. конференция. – М.: Буки-Веди, 2012. – С. 42-45.

5. Вачков, И.В. Сказкотерапия: Развитие самосознания через психологическую сказку [Текст] / И.В. Вачков. - М.: Ось-89, 2007. - 144 с.
6. Вачков, И.В. Сказкотерапия как направление в психотехническом подходе [Текст] / И.В. Вачков, В.В. Архангельская, А.А. Голзицкая, Н.В. Кисельникова, Е.А. Семенова. - М.: ФБГНУ «Психологический институт РАО», 2018. - 258 с.
7. Зинкевич-Евстигнеева, Т.Д. Практикум по сказкотерапии [Текст] / Т.Д. Зинкевич-Евстигнеева. - СПб.: ООО «Речь», 2000. - 310 с.
8. Барабаш, Е.Ю. Методика сказкотерапии // Методическое пособие под авторством подготовлено в рамках социально-значимого проекта «Лаборатория интерактивных добровольческих технологий» при поддержке Правительства Ставропольского края – Ставрополь: «Ставропольская краевая общественная детская организация «Союз детей Ставрополья», 2022. – 25 с.
9. Киретова, Ю.В. Сказкотерапия как способ снижения тревожности у детей с ОВЗ дошкольного возраста с нарушениями детско-родительских отношений [Электронный ресурс]. – Режим доступа: <http://rsps-samara.ru/specialist/dobr/materials/Kiretova.Skazkoteparia.pdf>. Дата обращения: 15.10.23 г.
10. Кузьмин, Д.А. Сказкотерапия как метод культурно-психологического воздействия на личность: история и эволюция [Текст] / Д.А. Кузьмин // Вестник Московского государственного университета культуры и искусств. – 2015. – №. 5 (67). – С. 159-164.
11. Кошелева, Ю.П. Возможности сказкотерапии в работе консультанта с трудными жизненными ситуациями [Текст] / Ю.П. Кошелева // Вестник Московского государственного лингвистического университета. Образование и педагогические науки. – 2021. – №. 1 (838). – С. 202-219.
12. Эркенова, М.М. Сказкотерапия как средство сохранения и укрепления психологического здоровья детей и подростков [Текст] / М.М. Эркенова // Вестник Пятигорского государственного лингвистического университета. – 2012. – №. 4. – С. 304-308.
13. Белявская, Я.Н. Сказкотерапия как один из методов повышения мотивации учения школьников [Текст] / Я.Н. Белявская. – М.: Редакционная коллегия, 2019. – 80 с.
14. Заширинская, О. Сказкотерапия в работе психолога [Текст] / О. Заширинская. – СПб: Litres, 2022. - 170 с.
15. Мурадян, Е.Б. Психологическая безопасность студента в образовательной среде вуза: пространство сказкотерапии [Текст] / Е.Б. Мурадян // Modern Psychology. – 2018. – Т. 1. – №. 2 (2). – С. 83-91.

Материал поступил в редакцию 29.10.23

Ж.Б. Ибраева¹, А.Д. Маймакова², Г.З. Шашкина³

^{1,2}Абай атындағы Қазақ ұлттық педагогикалық университеті,
Алматы, Қазақстан,

³Л.Н.Гумилев атындағы Еуразия ұлттық университеті, Астана, Қазақстан

ЕРТЕГІНІ ЗЕРТТЕУДІҢ ПӘНАРАЛЫҚ АСПЕКТІСІ

Аңдатпа. Мақалада ертегіге байланысты бірқатар ұғымдар қарастырылады, гуманитарлық білім, синергетикалық тәсіл және философиялық дыбыс маңызды болып табылатын әлеуметтік-гуманитарлық ғылымдар саласындағы ғылыми әдебиеттерге шолу жасалады. Ертегілерді халық әдебиеті мен фольклорының жанры ретінде зерттейтін "ертегілену" ұғымы ашылады. "Ертегі терапиясы" ұғымына түсінік беріледі, оның құндылығы "жанды емдеуде", өмір туралы білімді кеңейтуде, оның

заңдары мен ережелерінде, өмірлік тәжірибесін ертегілерде көрінетін халық даналығымен ұштастыруда көрсетілген. Мақалада ертегілерді тәрбие мен терапия құралы ретінде қолдану әдістері сипатталған, осыған байланысты қазіргі қоғамдағы ертегі терапиясының жаңа мүмкіндіктері егжей-тегжейлі қарастырылған. Жұмыстың теориялық және практикалық маңызы бар.

Тірек сөздер: әлемніңертегі, ертегі, фольклортану, халық әдебиеті, батыр.

Zh.B. Ibraeva¹, A.D. Maimakova², G.Z.Shashkina³

^{1,2}*Abai University, Almaty, Kazakhstan,*

³*L.N. Gumilyov Eurasian National University, Astana, Kazakhstan*

INTERDISCIPLINARY ASPECT OF THE STUDY OF FAIRY TALES

Abstract. The article examines a number of concepts related to the fairy tale, provides an overview of the scientific literature in the field of socio-humanitarian sciences, for which humanitarian knowledge, a synergetic approach, and a philosophical sound are important. The concept of "fairy-tale studies", which studies fairy tales as a genre of folk literature and folklore, is revealed. The interpretation of the concept of "fairy tale therapy" is given, its value is emphasized, which consists in "healing the soul", expanding knowledge about life, its laws and rules, combining one's life experience with folk wisdom reflected in fairy tales. The article describes the methods of using fairy tales as a tool of education and therapy, in connection with which the new possibilities of fairy-tale therapy in modern society are considered in detail. The work has theoretical and practical significance.

Keywords: fairy tale, fairy-tale studies, folklore, folk literature, hero.

References

1. Toporkov, A.L. Fol'kloristika v mezhdisciplinarnom dialoge [Folklore studies in interdisciplinary dialogue] Proceedings of the Department of Historical and Philological Sciences of the Russian Academy of Sciences. - 2016. - pp. 23-41. [in Rus]
2. Zinkevich-Evstigneeva, T.D. Put' k volshebstvu. Teoriya i praktika skazkoterapii [The Path to Magic. Theory and practice of fairy tale therapy]. - St. Petersburg: "Zlatoust", 1998. – 352 p. [in Rus]
3. Gnezdilov, A.V. Author's fairy tale therapy. The smoke of an old fireplace (tales of Dr. Baloo) [Electronic resource]. – Access mode: https://lib.druzya.org/art-ter/.view-gnezdilov_art.txt.html. Date of application: 15.10. 23. [in Rus]
4. Mikhailchenko, K.A. Istoriya razvitiya i znachenie skazkoterapii kak napravleniya prakticheskoy psihologii [The history of development and the significance of fairy tale therapy as a direction of practical psychology] Psychological Sciences: Theory and Practice: materials of the I International Scientific Conference. – Moscow: Buki-Vedi, 2012. – pp. 42-45. [in Rus]
5. Vachkov, I.V. Skazkoterapiya: Razvitie samosoznaniya cherez psihologicheskuyu skazku [Fairy tale therapy: The development of self-awareness through a psychological fairy tale]. - M.: Axis-89, 2007. - 144 p. [in Rus]
6. Vachkov, I.V. Skazkoterapiya kak napravlenie v psihotekhnicheskome podhode [Fairy tale therapy as a direction in the psychotechnical approach]. – M.: FBGNU "Psychological Institute of RAO", 2018.-258 p. – 2018. – p. 53. [in Rus]
7. Zinkevich-Evstigneeva, T.D. Praktikum po skazkoterapii [Practicum on fairy tale therapy]. - St. Petersburg: LLC "Speech, 2000. – 310 p. [in Rus]

8. Barabash, E.Y. Metodika skazkoterapii [Methods of fairy tale therapy] // The methodological manual under the authorship was prepared within the framework of the socially significant project "Laboratory of interactive volunteer technologies" with the support of the Government of the Stavropol Territory - Stavropol: "Stavropol Regional public children's organization "Union of Children of Stavropol" 2022 – 25 p. [in Rus]
9. Kretova, Yu.V. Skazkoterapiya kak sposob snizheniya trevozhnosti u detej s OVZ doskol'nogo vozrasta s narusheniyami detsko-roditel'skih otnoshenij [Fairy tale therapy as a way to reduce anxiety in children with disabilities of preschool age with violations of child-parent relations] [Electronic resource]. – Access mode: <http://rspc-samara.ru/specialist/dobr/materials/Kiretova.Skazkoterapia.pdf>. Date of application: 15.10. 2023 [in Rus]
10. Kuzmin, D.A. Skazkoterapiya kak metod kul'turno-psihologicheskogo vozdejstviya na lichnost': istoriya i evolyuciya [Fairy tale therapy as a method of cultural and psychological impact on personality: history and evolution] Bulletin of the Moscow State University of Culture and Arts. – 2015. – No. 5 (67). – Pp. 159-164. [in Rus]
11. Kosheleva, Yu. P. Vozmozhnosti skazkoterapii v rabote konsul'tanta s trudnymi zhiznennymi situatsiyami [The possibilities of fairy tale therapy in the work of a consultant with difficult life situations] Bulletin of the Moscow State Linguistic University. Education and pedagogical sciences. – 2021. – No. 1 (838). – Pp. 202-219. [in Rus]
12. Erkenova, M.M. Skazkoterapiya kak sredstvo sohraneniya i ukrepleniya psihologicheskogo zdorov'ya detej i podrostkov [Fairy tale therapy as a means of preserving and strengthening the psychological health of children and adolescents] Bulletin of Pyatigorsk State Linguistic University. - 2012. – No. 4. – pp. 304-308. [in Rus]
13. Belyavskaya, Ya. N. Skazkoterapiya kak odin iz metodov povysheniya motivacii ucheniya shkol'nikov [Fairy tale therapy as one of the methods of increasing the motivation of schoolchildren's teaching]. - Editorial Board. – 2019. – 80 p. [in Rus]
14. Zashirinskaya, O. Skazkoterapiya v rabote psihologa [Fairy tale therapy in the work of a psychologist]. – St. Petersburg: Liters, 2022.- 170 p. [in Rus]
15. Muradian, B. Psihologicheskaya bezopasnost' studenta v obrazovatel'noj srede vuza: prostranstvo skazkoterapii [Psychological safety of the student in the educational environment of the university: space withotherapy] Urgant. – 2018. - I. 1. – No. 2 (2). - P. 83-91. [in Rus]

IRSTI 17.71.01

G.A. Altayeva (orcid - 0000-0003-0676-9307)

Candidate of Philological Sciences, Assoc. Professor
M.Kh. Dulaty Taraz Regional University, Taraz, Kazakhstan
e-mail: gulnara1969@mail.ru

<https://doi.org/10.55956/KOTB2911>

CIVIC POSITION OF THE AUTHOR IN THE MONUMENT OF OLD RUSSIAN LITERATURE "THE TALE OF IGOR'S CAMPAIGN"

Abstract. In this article the questions of authenticity of the monument of Old Russian literature of the twelfth century "The tale of Igor's campaign" are considered. The problem of authenticity and authorship of this work does not lose relevance to the present day, because the original work itself has not survived, and a copy of the literary monument burned during a fire in Moscow. Famous literary scholars have worked on these questions. The article is an analysis of these sources. The author of the article conducts a holistic literary analysis of the work. The interest of the work lies in the fact that in terms of artistic features, depth of author's thought, historical parallels and hints the unknown author stands above his compatriots. The author expresses very bold thoughts, demonstrates a progressive outlook, condemning the recklessness of the princes and urging them to unity.

Keywords: civic position, Old Russian literature, unity, artistic image, problem of authorship, monumental historicism, literary character.

Introduction. "The tale of Igor's campaign" - one of the highly artistic works of Old Russian literature. The historical basis of the monument was the campaign of Prince Igor of the small Novgorod-Severe principality against the Polovtsians at the end of the nineteenth century, which ended in the defeat of the Russian army. Many centuries have passed since that moment, but to this day in literary studies disputes about the authenticity and authorship of this monument of Old Russian literature have not subsided. Literary researchers continue to argue about who is the author of the "Tale". The unresolved nature of these problems determines the relevance of this study.

Conditions and methods of research. In this article we will investigate the issues of authenticity of the monument of Old Russian literature "Tale", as well as the problem related to the image of the author in the mentioned work. In connection with such an object and subject of research we will apply comparative, inductive, deductive methods and the method of holistic analysis of the artwork.

Research results. In the course of research work on this problem we came to certain results. First of all, we studied the question of why the question of the authenticity of the "Tale" was so acute. In the course of studying a sufficiently large number of sources, we found the following facts. The original itself has not survived. Musin-Pushkin got his hands on the already rewritten version. Then he made two copies, one of which he presented to Empress Catherine the Great, which burned later during a fire in Moscow in one thousand eight hundred and twelve. Thus, there is no original. But why suddenly the copy appears exactly in the eighteenth century. As is known, during this period Russia was a backward country compared to Western European countries. It lagged behind European states

by almost a century. The great reformer Tsar Peter the Great wanted to raise Russia to the same level as the developed countries of Western Europe. To this end, he sought to completely change the image of patriarchal boyar Russia. He began to bring it closer to the countries of Europe. He carried out a number of reforms and won brilliant victories during wars. He sent the children of the boyars abroad to learn everything there, including various crafts. It was a time of great achievements. Later, during the reign of Empress Catherine, Russia had to prove to the whole world that it was a great power with a powerful potential and a glorious past, developed art. And suddenly, exactly in such a period, when Russia so needed proof of its glorious past, suddenly, as if by magic, ancient monument of fiction - "The tale of Igor's campaign" appears [1]. This gave rise to doubts about its authenticity, because this work was found as if it had been ordered. It was necessary to prove that Russia had a developed culture, and such a work was found here.

The second important point that interested us is the question related to the authorship of this work. This question was studied in detail by Dmitry Likhachev, a famous researcher and connoisseur of Old Russian literature.

Olzhas Suleimenov's scientific work "AziYa" is very interesting for us. This multifaceted work by Olzhas Suleimenov is written in a marvelous language. Here the scientific style is intertwined in an original way with the artistic, or more precisely, the journalistic style. The author of the scientific work analyzes the image of the author in the monument of Old Russian literature. And we are in solidarity with his well-founded arguments. In his work Olzhas Suleimenov proves the authenticity of "The Tale of Igor's Campaign"[2]. The authenticity of this source was also proved by Dmitry Likhachev[3]. The work presents before us an erudite, literarily gifted man who knows the history of his people very well. When one reads "Tale," one finds many allusions there to historical events that took place both in the distant and not-so-distant past. Only a person who lived in this era could know about all these events in such detail. To people of a different historical period many hints and circumlocutions may be quite incomprehensible. This is also one of the arguments in favor of the authenticity of the "Tale".

Discussion of the results. Next, regarding the author's image. In order to characterize the author of the work, it is necessary to dwell more thoroughly on the style of monumental historicism. The history of Old Russian literature of the early period is characterized by the style of monumental historicism. During this period, genres of literature were represented by two large groups: religious and historical literature. It is also worth noting that Old Russian literature did not know what literary fiction was. The literature of this period is characterized by an attitude of authenticity. Therefore, in the Old Russian literature of this period there were no fictional characters, the heroes of literary works could only be historical figures. And the heroes were depicted polarly, that is, if it is a positive character, he is positive in everything, if it is a negative character, he was depicted only in black colors. Moreover, if it is a native man, i.e. a prince, he was always portrayed only as a positive character. If it was an enemy, it was only portrayed as a negative character. Besides, it should be emphasized that according to the requirements of the style of monumental historicism only major historical events that left a great trace in the formation and development of the state were depicted.

Now let us return to the question of the work "The Tale of Igor's Campaign". As we have already emphasized above, the historical basis of the work is the unsuccessful campaign of Prince Igor against the Polovtsians. Shortly before this

event the Kiev prince Svyatoslav has collected around itself many Russian princes and by united efforts has organized a campaign against Polovtsians. In this large battle Prince Svyatoslav has gained a brilliant victory, thanks to the fact that it was a united campaign. Thus, Prince Svyatoslav strengthened military glory of Russian princes. Prince Igor did not take part in this campaign. Then he decided himself to organize a military campaign against the Polovtsians. But he was not thinking about Russia and its prosperity. He pursued personal goals, wanted to become famous and occupy the throne of Kiev. Thus, he thought not about the Motherland, not about the welfare of the Russian people, but about himself, about his personal ambitions, he wanted to occupy the throne of Kiev. As chronicle sources say, Prince Igor was defeated, he and his son were taken prisoner, later escaped from captivity. What were the consequences of this campaign? After the defeat of Prince Igor, the attacks of the Polovtsians on Russia became more frequent. As history shows, after some time the Mongol-Tatar hordes captured Russia, which later paid tribute for a century and a half. We can probably say, one of the reasons for this great tragedy of Russia is the disunity, the lack of unity among the Russian princes.

Let us return to the monument "The Tale of Igor's Campaign". This work stands apart; it is completely different from other works.

First, the choice of the main character, the little-known Prince Igor. He did not care about his country; he pursued his own ambitious goals: to become famous and to become the prince of Kiev. It was because of his shortsighted plan that Rus suffered and began to be invaded. It turns out he's far from a positive character. He caused harm to his country. If you read the work carefully, you can conclude that the main enemy of Russia is not external enemies, but such princes as Igor, who by their actions cause irreparable damage to the motherland. This is unheard of courage for Old Russian literature. After all, no one, before the author of "The Tale of Igor's Campaign," wrote about petty princes who did not become famous for anything special in Russia, but on the contrary, caused harm. Never before in literature has a Russian prince been practically portrayed as a negative character. It took great civic courage to write such a work in such a difficult and cruel time [4].

Further, it is necessary to dwell on the poetic manner and on the authorial position of the Old Russian scribe. Having begun the story about the campaign of Prince Igor, the author compares himself with Bayan. Bayan is an ancient Russian storyteller. He performs heroic songs about glorious Russian bogatyrs, singing his songs to the accompaniment of psaltery. He uses a huge number of pictorial and expressive means to describe the exploits of Russian princes. The author contrasts his style of writing with the manner of the storyteller Bayan and claims that he will not use various artistic means to glorify the exploits of Russian princes, but will write the truth. His courage deserves sincere admiration.

Moreover, we can say that it is in his work that the origins of true fiction originate. What is the difference between true fiction, and other forms of art. By the fact that a true artist is never in the business of instruction. He never says what is bad and what is good. He does not state his position directly. The reader himself must, by carefully reading the works, analyzing each image, try to reveal the author's intention. Frank edifications are characteristic only of the fable genre. The author of the fable writes explicitly about moral standards. Here, for example, is the fable "The Wolf and the Lamb": "The strong always blame the powerless, / That's why we look for dark examples in history, / but we don't write history, / but the way fables talk about". Next comes the story of how the wolf ate the lamb, thus proving the validity of the statement stated at the beginning of the

fable [5]. Almost all of I.A. Krylov's fables have a similar structure: in the beginning there is a moral maxim, then there is a proof of this thought - the actual plot of the fable. A work of fiction is constructed in a completely different way. The author never expresses his position directly. The world created by the artist is similar to objective reality. But - this is not an objective world, but an artistic world created by the author according to special laws. In a work of fiction, every detail is created to help the reader understand the author's thought. We can say the same about the author of "The Tale of Igor's Campaign". He is a truly talented artist. When we read the text, we notice that not once does he explicitly state his true feelings about the events and the characters. So, for example, he awards Prince Igor and his brother Vsevolod with appropriate epithets, writes about their fearlessness, courage and bravery. Often we read the word, "Glory!" In reality it is not so. In the portrayal of Russian princes, and especially of the main characters of the "Tale" - Igor and Vsevolod, we will find features of the epic style and the style of monumental historicism familiar to us from chronicles. Yes, through the introduction of authorial digressions, such as the golden dream of Svyatoslav, the conversation of Prince Svyatoslav with other boyars, the author expresses his own position, condemning the unwise campaign of Prince Igor, which brought to naught all the efforts of the Russian princes. But when describing the princes Igor and Vsevolod - Igor's brother, the author remains faithful to the literary tradition of the style of monumental historicism. This is the reason why author describes Prince Igor and Vsevolod as courageous, brave and strong.

In relation to the main characters. The author shows true civic courage. Criticism of the prince's actions is completely unacceptable in the late twelfth century. Only a person with high civic responsibility is capable of such a thing. The author of the "Tale" goes beyond reality, against the background of the fate of the Russian land, animosity between princes, feudal fragmentation - all this goes into the background. It would be more accurate to say that this work is devoted not just to a military campaign, praising the glory of Russian arms and Russian princes. This is the cry of the soul, this is the pain of a true patriot, a citizen worried about the future of his people, his country, his land. This is not just a picture of the historical past, historical reality, it is a fiery call for unity, for the joint defense of the native land.

The literature of ancient Russia of the early period did not know authorship. Most of the historical works were anonymous. The name of the author of "The Tale of Igor's Campaign" is also unknown. No one can say for sure who the author of the "Tale" was. The controversy hasn't subsided to this day. Perhaps he was a participant of Igor's campaign, maybe he was just a resident of Kiev, or of the Novgorod-Seversk Principality. But one thing is clear that this is a very talented, erudite man, but, most importantly, he was a true patriot, a man with an active life position, a brave, courageous man.

Conclusion. The analysis of sources allowed us to come to interesting conclusions that the monument of Old Russian literature "The Tale of Igor's Campaign" stands apart from other works of fiction. One of the monumental figures of Old Russian literature is the image of the author, who is characterized by a progressive outlook wrote a very brave work, in which he condemned the reckless actions of the princes and appealed with a fiery call to all the boyar family to unite and create a strong state.

References

1. Bushuyev, S.V., Mironov, G.E. History of the Russian State: Historical and Bibliographical Essays. Book one. IX - XVI centuries. – Moscow: Kinzhnaya palata, 1991. – 544 p.
2. Suleymenov O. AziYa. Gryphon Publishing House. 2005, p. 272
3. Likhachev D.S. History of Russian literature X-XVII centuries- M.:Prosveshchenie. 1979
4. History of Russia. Course of lectures on the history of Russia from ancient times to the present day / Edited by B.V. Lichman – Ekaterinburg: UGTU, 1993. – p. 333
5. Krylov I.A. Fables. Poems. Bely Gorod Publishing House. - 2019. p. 384.

Material received on 31.10.23

Г.А. Алтаева

М.Х. Дулати атындағы Тараз өңірлік университеті, Тараз, Қазақстан

«ИГОРЬ ПОЛКИ ТУРАЛЫ СӨЗ» ЕЖЕЛГІ ОРЫС ӘДЕБИЕТІ ШЫҒАРМАСЫ НЕГІЗІНДЕГІ АВТОРДЫҢ АЗАМАТТЫҚ ҰСТАНЫМЫ

Аңдатпа. Мақалада XII ғасырдағы ескі орыс әдебиеті ескерткішінің "Игорь полкі туралы сөз" түпнұсқалығы қарастырылады. Бұл жұмыстың түпнұсқалығы мен авторлығы мәселесі бүгінгі күнге дейін өзектілігін жоғалтпайды, өйткені түпнұсқаның өзі сақталмаған және Мәскеудегі өрт кезінде әдеби ескерткіштің көшірмесі өртеніп кеткен. Бұл мәселелермен белгілі әдебиеттанушы зерттеушілер жұмыс істеді. Мақала көрсетілген дереккөздерді талдау болып табылады. Мақала авторы шығармаға тұтас әдеби талдау жүргізеді. Шығармаға қызығушылық мынада: көркемдік ерекшеліктері, авторлық ойдың тереңдігі, Тарихи параллельдер мен кеңестер бойынша белгісіз автор өз отандастарынан жоғары тұрады. Автор өте батыл ойлар айтады, дүниетанымның прогрессивтілігін көрсетеді, князьдердің абайсыздығын айыптайды және оларды бірлікке шақырады.

Тірек сөздер: азаматтық ұстаным, ескі орыс әдебиеті, бірлік, көркем образ, авторлық мәселе, монументалды историзм стилі, әдеби кейіпкер.

Г.А. Алтаева

Таразский региональный университет имени М.Х.Дулати, Тараз, Казахстан

ГРАЖДАНСКАЯ ПОЗИЦИЯ АВТОРА В ПАМЯТНИКЕ ДРЕВНЕРУССКОЙ ЛИТЕРАТУРЫ "СЛОВО О ПОЛКУ ИГОРЕВЕ"

Аннотация. В статье рассматриваются вопросы подлинности памятника древнерусской литературы двенадцатого века «Слово о полку Игореве». Проблема подлинности и авторства указанного произведения не теряет актуальности до настоящего времени, поскольку сам оригинал произведения не сохранился, а копия литературного памятника сгорела во время пожара в Москве. Над данными вопросами работали известные исследователи-литературоведы. Статья представляет собой анализ указанных источников. Автор статьи проводит целостный литературный анализ произведения. Интерес к работе заключается в том, что по художественным особенностям, глубине авторской мысли, историческим параллелям и намекам неизвестный автор стоит выше своих соотечественников.

Автор высказывает очень смелые мысли, демонстрирует прогрессивность мировоззрения, осуждая безрассудство князей и призывая их к единению.

Ключевые слова: гражданская позиция, древнерусская литература, единение, художественный образ, проблема авторства, стиль монументального историзма, литературный персонаж.

FTAMP 12.01.07

Ж.Е. Айнақулова (orcid-0000-0003-0978-5329)

Гуманитарлық ғылымдар магистрі, аға оқытушы
М.Х. Дулати атындағы Тараз өңірлік университеті, Тараз қ., Қазақстан
e-mail: ai.zhanat@mail.ru

<https://doi.org/10.55956/YDNU1751>

ҒЫЛЫМИ МӘТІНДІ ҰЙЫМДАСТЫРУДЫҢ ЕРЕКШЕЛІКТЕРІ

Аңдатпа. Мақалада ғылыми мәтінді ұйымдастырудың ерекшеліктері қарастырылып, ғылым тілі, ғылымдағы ойлау, ғылыми стиль туралы баяндалды. Ғылыми сөйлеу стилінің айрықша ерекшелігі - терминдер жүйесінің болуы айқындалды. Мақала термин сөзі белгілі бір салада немесе ғылыми білімнің басқа саласында ғылыми ұғымды білдіретін сөз, сөз тіркесі, аббревиатура екендігі расталды. Сонымен қатар, ғылыми стильдің белгілері - берілген ақпараттың дәлдігі, дәлелдің сенімділігі, баяндаудың логикалық дәйектілігі, маман адресатқа ерекше назар аударып отырып, форманы нақтылауы жайында айқындалды.

Тірек сөздер: термин, ғылыми стиль, логикалық дәйектілік, ақпарат, ғылым тілі, ғылымдағы ойлау, дәлел.

Кіріспе. Ғылыми стильмен жұмыс жасау барысында әр функционалды стильдің өзіндік объективті стиль қалыптастырушы факторлары бар екенін түсіну қажет. Ғылыми сөйлеу ғылыми сөйлеу стилінің ерекшелігін анықтайтын ғылыммен және ғылыми ойлаумен тікелей байланысты. Оның негізгі белгілері - дерексіздік және баяндаудың қатаң қисындылығы. Ғылым тілі ойдың ең дәл, логикалық және бір мәнді көрінісіне бағытталған. Ғылымдағы ойлаудың негізгі формасы тұжырымдама, оның мақсаты ғылыми стиль заңдылықтарын анықтау. Сөйлеу көптеген терминдермен және белгілі бір үлгілермен ерекшеленеді, олар оның күрделі ғылыми стилінің лингвистикалық ерекшеліктерін жасайды, оның күрделілігі мен көп функционалдығын анықтайды [1].

Ғылыми стиль келесі сипаттамаларға ие:

- объективтілік;
- абстрактілік;
- зияткерлік;
- қысқарту (қысқалық).

Зерттеу шарттары мен әдістері. Ғылыми стильдің белгілері - берілген ақпараттың дәлдігі, дәлелдің сенімділігі, баяндаудың логикалық дәйектілігі, маман адресатқа ерекше назар аударып отырып, форманы нақтылауы.

Тілдің осы функционалды саласында міндетті стилистикалық нормаларды қолдану қатаң реттеледі, олардың бұзылуы автордың ғылыми және сөйлеу мәдениетіне күмән тудырады.

Ғылыми стильдегі мәтіндерді жасау кезінде осы жанрдың барлық негізгі талаптарын қатаң сақтау қажет:

1. Ғылыми мәтіннің құрылымы анық, материалдың тұсаукесері дәйекті болуы керек. Соңында қорытынды жасалады, талдау әрқашан қорытындылардың болуын болжайды.

2. Ғылыми мәтінді ұсыну тәсілі. Ғылыми мәтін әрқашан жекеше түрде емес, негізінен монолог түрінде жазылады.

3. Осы білім саласына тән ғылыми мәтіннің лексикасы. Терминологиямен қатар қарастырылып отырған функционалды стильде қолданылатын бірқатар сөздер мен өрнектер бар. Мысалы:

- тән;
- сәйкесінше;
- негізінде;
- сондықтан;
- қолдану;
- қатысты;
- пайдалануды болжайды және т.б. [2].

4. Ғылыми мәтіндегі мысалдар. Бұл стильдің мәтіні ғылыми дәлелді мысалдарды қолдануды талап етеді немесе жоғарыда айтылған болжамдарды жоққа шығарады.

5. Ғылыми мәтіннің күрделілігі. Қол жетімділік ғылыми мәтінге басымдық бермейді. Ол кең аудиторияға емес, құзыретті адамдардың тар шеңберіне арналған. Ғылыми стиль үшін сөйлемдердің қарапайымдылығы тән емес, сондықтан күрделілігі орташа сөйлемдерді қолдану ұсынылады. Қарапайым сөйлемдер күрделі сөйлемдерге қарағанда әлдеқайда аз қолданылады (салалас және сабақтас).

6. Тілдік бірліктерді мұқият таңдау. Сленг пен жаргонға жол берілмейді. Кез келген жаргонды ғылыми баламамен ауыстыруға болады.

7. Ғылыми мәтінде басқа адамдардың жарияланымдары мен еңбектерін пайдаланған кезде мәтін авторы міндетті түрде сілтеме жасауы керек. Сілтемелер қосымшаларды, сызбаларды және кестелерді де көрсете алады. Ғылыми мәтіннің соңында қосымшаларды, суреттерді және кестелерді көрсетіңіз. Ғылыми мәтіннің соңында, әдетте, мәтіннің өзінде сілтеме жасалған әдебиеттер мен басқа дереккөздердің тізімі көрсетіледі. Сілтемелер ГОСТ Р 7.0.5-2008 сәйкес ресімделеді.

8. Көп жағдайда ғылыми талаптарды рәсімдеу әр түрлі нормативтік құжаттармен реттеледі (мысалы, ГОСТ).

9. Ғылыми мәтіннің толықтығы. Белгілі бір мәтінде қарастырылған сұрақ немесе мәселе ешқандай сұрақ қалдырмайтындай толық қарастырылуы керек.

Зерттеу нәтижелері және оларды талқылау. Ғылым тілі абстрактілі, жалпыланған. Ғылыми мәтіннің бұл қасиеті лексикалық деңгейде айқын көрінеді. Ғылыми лексика негізінен дерексіз мағынаға ие (мысалы, интерпретация, гипербола, теория және т.б.).

Ғылыми мәтіндегі күнделікті қолдану саласының сөздері терминологиялық (жалпыланған) мағынаға ие бола алады (мысалы, шанышқы, шыны, түтік және басқалары сияқты техникалық терминдер).

Ғылыми сөйлеу стилінің айрықша ерекшелігі - терминдер жүйесінің болуы. Термин - бұл белгілі бір салада немесе ғылыми білімнің басқа саласында ғылыми ұғымды білдіретін сөз, сөз тіркесі, аббревиатура.

Терминдерге ерекше талаптар қойылады. Олар бір мәнді және стилистикалық бейтарап болуы керек. Шығу тегі бойынша терминдер қазақша немесе кірме сөздерден болуы мүмкін [3].

Қазіргі әлем өте тез өзгеріп, дамып келеді. Ғалымдар оны зерттеумен айналысады, осыған байланысты олар қоршаған әлем туралы көптеген жаңа ақпарат пен әр түрлі мәліметтер алады. Ғылыми-техникалық білімнің өсуі

нәтижесінде тілдерде пайда болатын жаңа сөздердің 90% - дан астамы арнайы сөздерден тұрады. Кейбір ғылыми салаларда терминдер саны мамандандырылмаған сөздер санынан едәуір асып түседі.

Терминге қойылатын талаптар:

- жүйелілік;
- терминнің контекстен тәуелсіздігі;
- терминнің қысқалығы;
- терминнің абсолютті және салыстырмалы бірегейлігі;
- терминнің қарапайымдылығы мен түсініктілігі;
- терминді енгізу дәрежесі.

Қорытынды. Ғылыми мәтіндерде сөздерді қалыптастырудың ұлттық модельдері белсенді қолданылады (макро, микро, интерьер, метр, график микросхема, нанотехнология, интернет, көп мәдениеттілік және т.б.).

Ғылым шындықтың құбылыстарын анықтайды, оларды атайды, нәтижесінде ғылым тілі номинативті болады. Ғылыми сөйлеу мәнері бірліктері тілдерінің ең көп саны зат есімдер мен сын есімдерден тұрады, үшінші орында етістік тұрады.

Әдебиеттер тізімі

1. Балашова, Л.В. Орыс тілі курсы: фонетика, сөзжасам, морфология және емле: синтаксис және тыныс белгілері: орыс.тіл. және қарым-қатынас мәдениеті [Мәтін] / Л. В. Балашова, В. В. Дементьев. - Саратов: Лицей, 2005. - 1054 б.
2. Балуев, А. Якутия халықаралық жобаларды дамытуда [Электронды ресурс] / А. Балуев // Комсомольская правда. - 2019 жылғы 17 Қыркүйек. Қолжетімділік режимі: <https://www.kuban.kp.ru/daily/27030/409398>. Жүгінген күні: 15.09.23
3. Болотнова, Н.С. Мәтіннің коммуникативті стилі: сөздік-тезаурус [Мәтін] / Н. С. Болотнова. – М.: Ғылым, 2009. - 384 б.

Мақала редакцияға 31.10.23 түсті.

Ж.Е. Айнақұлова

Таразский региональный университет им. М.Х. Дулати, г. Тараз, Казахстан

ОСОБЕННОСТИ ОРГАНИЗАЦИИ НАУЧНОГО ТЕКСТА

Аннотация. В статье рассмотрены особенности организации научного текста, сообщается о языке науки, мышлении в науке, научном стиле. Приводится описание отличительной особенности стиля научной речи, включающий систему терминов. Описывается, что термин - это слово, фраза, обозначающая научное понятие в определенной области или в другой области научного знания. Приводятся отличительные черты научного стиля - точность передаваемой информации, достоверность аргумента, логическая последовательность изложения, конкретность формы с особым вниманием к адресату-специалисту.

Ключевые слова: термин, научный стиль, логическая последовательность, информация, язык науки, мышление в науке, аргументация.

Zh.E. Ainakulova

M.Kh.Dulaty Taraz Regional University, Taraz, Kazakhstan

FEATURES OF ORGANIZATION OF SCIENTIFIC TEXT

Abstract. The article examines the features of the organization of a scientific text, reports on the language of science, thinking in science, and scientific style. A description of a distinctive feature of the style of scientific speech, including a system of terms, is given. It is described that a term is a word, a phrase denoting a scientific concept in a certain field or in another field of scientific knowledge. The distinctive features of the scientific style are presented - the accuracy of the transmitted information, the reliability of the argument, the logical sequence of presentation, the concreteness of the form with special attention to the addressee-specialist.

Keywords: term, scientific style, logical sequence, information, language of science, thinking in science, argument.

References

1. Balashova, L.V. Orys tili courses: phonetics, sozhasam, morphology zhene emle: syntax zhane tynys belgileri: orys.til. zhane karym-katynas madenieti [Russian language course: phonetics, word formation, morphology and spelling: syntax and punctuation: Russian language. and communication culture]. - Saratov: Lyceum, 2005. - 1054 p.
2. Baluev, A. Yakutia halykaralyk zhubalardy damytuda [Yakutia is developing international projects] // Komsomolskaya pravda. - September 17, 2019 – Access mode: <https://www.kuban.kp.ru/daily/27030/409398>
3. Bolotnova, N.S. Mätinniñ kommwnikatıvti stili: sözdik-tezawrws [Communicative style of the text: dictionary-thesaurus]. - Moscow: Nauka, 2009. — 384 p.

IRSTI 17.71.01

A. Bayram¹ (orcid - 0000-0002-2756-4039) – main author

A. Koç² (orcid - 0000-0001-9029-7095)

^{1,2} Doctoral students

^{1,2} Kastamonu University, Turkey

e-mail: ¹ariffbayram18@gmail.com, ²aleynaakoc@gmail.com

<https://doi.org/10.55956/MJOW8091>

THE ANALYSIS OF THE MIRROR PRAYER POEM IN HÜSEYİN AKKAYA'S BOOK POEMS «PASSING THROUGH THE MIRROR»

Abstract. Hüseyin Akkaya, born in Sivas in 1955, worked as a professor at Cumhuriyet University since 2004 and retired. In addition to being an academic, his interest in poetry has never ended due to his childhood curiosity. After his first poem, Beli Gül, he wrote his poems with the theme of "mirror". "When I started writing poems centered on the mirror nine years ago, I did not expect that there would be so many of them." "I think my poem, "Living in Mirrors", which I first wrote in 2012, must have been born from a fertile source because it paved the way for other mirror poems." He describes his arrival in this way. "Mirror", which has an important place as a symbol in poetry, has been used by many poets from divan literature to the present day. The "Mirror" symbol has appeared in poems both in mystical and human terms. Akkaya, on the other hand, wrote his poem called "Mirror Prayer" as a Sufi style in his book where he compiled his poems on the symbol of "mirror".

Roman Ingarden and Nicolai Hartmann are two important names in the ontological analysis method, which is one of the poetry analysis methods. Ingarden stands out in dividing assets into layers, and Hartmann stands out in dividing these layers into real and unreal asset areas. Under the guidance of this information, İsmail Tunalı examined the layers of existence in his book titled Art Ontology. The poem "Mirror Prayer" mentioned in this study was analyzed ontologically according to the layers of existence in İsmail Tunalı's book titled Art Ontology.

Keywords: Hüseyin Akkaya, Mirror, Art Ontology, Layers of existentialism.

Introduction. In this study, Hüseyin Akkaya's poem named "Mirror Prayer" was analyzed by using the "Layers of Being in the Work of Literature" section of İsmail Tunalı's book titled Art Ontology. Tunalı [1] explains the necessary layers for a literary work in general, in order to preserve the internal unity of the literary work and to preserve its main character, as follows:

1. Word sounds and the sound structures formed based on them and indicating a higher level;
2. Different degrees of semantic unity layer;
3. Layer of different schematic views;
4. The layer of depicted things (objects, people and events) and their destiny.

Hüseyin Akkaya's poem "Mirror Prayer" in his work Poems Passing through the Mirror was analyzed according to the layers of art ontology.

Ayna Duâsı	Mirror Prayer
Aynaları ağartan bir yüzüm olsun Rabbim	Lord, may I have a face that makes the mirrors cleaned
Gün doğmadan seherin şavkıileyı kanan	Bathed in the light of dawn before sunrise
Rengârenk çemberlerden uçarak geçmeliyim	I have to fly through colorful hoops
Rûhum bir kuşolmalı Sîmurg'akanatlan	

Dünyadan dörtün suradâir bende ne varsa Alıp da karanlı ğakarışiversegölgem Sûretim sır içindeeriyip de kaybolsa Her baktığımaynada rûhumu gore bilsem	My soul must be a bird that flies to Simurg Everything I have about the four elements of the world If my shadow takes it and mixes with the darkness Even if my form melts into the secret and disappears If only I could see my soul in every mirror I look at
---	---

Conditions and methods of research. Tunalı [1] Roman Ingarden “gives importance to the sound structures of words. Because, this layer has a constructive and founding value in terms of the polyphony of the work due to its aesthetic properties. He explains the preliminary structure by saying, "Aesthetic value characters that emerge in the sound layer of the language join this polyphony of the work and enrich it." “As physical entities, we think of words as a layer of sound. This sound layer is an indispensable element of every word. Especially, when it comes to poetry and lyrical poetry, the importance of this becomes more evident. Because, a poem is primarily based on the rhythm of individual sounds, and especially in lyric poetry, the sound element is an indispensable, compulsory element [1].” In this sound layer, the external appearance of the poem is discussed. In other words, this layer is the material layer and the poem is examined visually and aurally. In this part, structures such as meter, rhyme, redif, letter, alliteration and assonance that provide harmony in the poem are physically examined.

The poem "Mirror Prayer" was written in a certain harmony in terms of sound layer. This harmony is achieved by syllabic meter. The poem is written in 14-syllable meter, in quatrains and two stanzas. The poet used rhyme and rhyme in poetry. It is written in cross rhyme and the rhymes are in abab order. The redifs and rhymes in the poem are as follows; wash-an/wings-an first -a full rhyme, second -an redif, Rabb – am / I must pass full rhyme, var-sa/get lost-saredif, shadow-em/seeable-em full rhyme. The poem also makes use of assonance and alliteration. Alliteration was made with the sounds “a” and “e” and assonance was made with the letters “n” and “l”. The poem consists of 8 lines, 45 words and 240 letters. The art of simile (beautiful simile) was used with the song of dawn in the second line of the first stanza. He also resorted to the art of allusion (reminding) with Simurg in the fourth line of the first stanza.

Tunalı [1] states that the unity of meaning layer in the background structure is above the language and sound structure, and the meaning is tightly connected with the word and word sound. Additionally, Tunalı [1] states that the meaning layer, that is, the semantic layer, closest to the sound layer in the structure we mentioned in the preliminary structure, is the meaning layer of the words. In this semantic layer, the way the words in the poem are combined and used in the poem and the meaning in which these words are used in the poem are examined. Generally, words are evaluated not according to their dictionary meaning, but according to the meaning the poet gives to the word.

Research results. One of the poems that Hüseyin Akkaya wrote about a mirror in his poetry book titled Poems Passing through the Mirror is "Mirror Prayer". The poet states that the mirror is one of the indispensable symbols for poetry. “The book consists of the first three poems. It consists of seven parts, each section separated by a verse selected according to the content, and includes forty poems. For this reason, the poet says the following about the book: "Three, seven

and forty/They became a group in this book." [3] " In this book, which includes forty poems, the "Mirror prayer", as mentioned by the poet, is included in the sixth chapter, separated by the verse "May I have a face that makes mirrors white", which is also mentioned in this poem.

The reason why the poet writes poems about the mirror symbol is that he wants to reflect his mental state and these changing mental states with positive and negative aspects through the mirror. Durukan [4] stated that the mirror, like all symbols, gains different meanings depending on where it is used in the Sufi framework, and that in Sufi belief, the universe and human beings are vehicles that reflect God, and by establishing a symbolic similarity with the reflecting function of the mirror, humans and the universe are the mirror of God. states that it is considered as The poet used the reflecting function of the mirror in many of his poems, as in his poem "Mirror Prayer". Pala [5] states that in Sufism, everything exists with its opposite, and that the objects reflected in the mirror are just shadows, so that God created man as a mirror and sees the beauty of his own self in him. With the "mirror" used in the poem, man does not actually see himself, but God who created him. The mirror symbol in Akkaya's poems was also used in this sense, God behind the mirror was pointed out and attempts were made to reach him.

In this context, the reason why the name of the poem is "Mirror Prayer" and the prayer to God in its content are related to each other. In the first line of the poem, when the poet looks at the mirror by saying "May I have a face that makes mirrors white", the creator's request for his face to be white emerges. "The image in the mirror is nothing but a shadow imitating the original. If Allah wishes, He withdraws His light from the mirror and leaves all beings in darkness. However, God wanted to watch His own reflection on man and created him as a mirror of his eternal beauty and power [6]." The poet conveyed his prayer to the creator behind the mirror, asking him to grant him his own light. Additionally, Akça [7] states that "mirror" is frequently used as an object reflecting God's light in mystical and religious texts. Accordingly, the poet prays to God to see this light when he looks in the mirror. It also includes a reference to the phrase "don't let me down" and the wish to appear before God in a clean and pure manner, without shame.

With the second line, "Washing with the dawn's light before sunrise", he wants to realize his wish to be cleansed with the first light of the morning and have his face white by washing it with this light. Human beings see the world as it is reflected in the mirror of their heart; if this mirror is dirty, what they see will be bad; if it is clean, it will be good and beautiful [6]. Thus, the poet wishes for God to illuminate him with his light through the reflecting function of the mirror, and to be cleansed with the light coming from the mirror by looking at it.

The "colorful circles" in the line "I must fly through colorful circles" symbolize the rainbow. The rainbow, also known as *alkım*, *ebekuşağı*, *ebemkuşağı*, is seen as a metaphorical area, a door opening upwards to make wishes come true. The person who passes through the middle of the rainbow with this door is closest to God and makes the wish come true more easily [8]. The poet wants to increase the possibility of his prayer to God being accepted in the first two lines by passing through the rainbow through this door.

The word meaning of Simurg in the line "My soul must be a bird, with wings to Simurg" is "thirty birds". This bird, which has many names, is called Anka by the Arabs, Simurg by the Iranians, and *Zümrüdüankâ* (*Sîmurg u Ankâ*) in Turkish, which is born from the combination of both words [8] Akkaya [2] Simurg has a mythological name that evokes positive connotations in our culture. Stating that it

is an incorporeal bird, he also mentions that it is believed that whoever lands on his head or whose shadow falls on that person will attain happiness and happiness, and that he was even seen offering companionship to Sheikh Galib, who was on a journey to the unseen world. This bird, which does not exist in reality, has been used as a symbol in fairy tales, epics and mystical works, and according to rumors, the nest of this bird is on Mount Kaf, which does not exist in reality, is made of emeralds and is thought to be located on the border of the world [9].

The Phoenix bird, Simurg, is also the symbol of renewal and rebirth. He achieves this rebirth by burning himself and rising from his ashes. It does this through fire. Fire symbolizes rebirth. Light prevails over the light and ash-catching properties inherent in fire, and the rebirth that occurs by burning in this fire becomes a kind of immortality symbol of the Phoenix bird [10]. This rebirth is also mentioned in the third stanza of Hüseyin Akkaya's poem "Growing Old in Mirrors". The line "I am preparing for a brand new birth" [3] points to Simurg's rebirth from his ashes. In addition, Akkaya includes Simurg and Mount Kaf in many poems in his book *Poems Passing through the Mirror*. In the poem "We", "We are the Phoenix of love on the mountain of Qaf" [3], in the poem "Illusion", "I crossed the mountains of Kaf, I was saying in a moment" [3], in the poem "Unfinished tale", "I became emerald colored in the space of Anka" [3]. These poems, in which Simurg is used as a symbol, are positive poems and symbolize hope.

Additionally, in Feridüddin Attar's work *Mantiku't Tayr* "With the Language of Birds or Bird Language", Simurg is described as follows; "You thirty birds came here, thirty birds appeared; If you came more or less, you would still appear the same; This place is a mirror. As a result, they all perish in Simurgh; there is no way, no passenger, no guide anymore. The shadow disappears in the sun. Thirty birds who have reached the desired range realize that the Simurgh they are looking for is themselves [11]." As described in the work, these thirty birds, called Simurg, want to choose a sultan for their own country, and at the end of this journey they go on to reach God, they realize through the mirror that the sultan and God are actually themselves. By using Simurg's journey of finding himself in his poetry, the poet aimed to reach the one behind Mount Qaf, that is, God. Gürses [12] states that C. G. Jung generally expresses great quests, discoveries, salvations and great actions with the hero (stage) archetype. The process experienced by the hero in the stage archetype is similar to the story of Simurg told by Attar in that the heroes travel in their inner world, and that place, the collective unconscious, is the archetypal treasure that will enable one to become an individualized, integrated mature person, and God is there [12].

The "four elements" mentioned in the first line of the second stanza, "Whatever I have of the four elements of the world/If my shadow takes away and mixes with the darkness" are "fire, air, water, earth", also called *anâsır-ıerbaa*. It is accepted that these "four elements" were used in the creation of man. "It was believed that human beings were created from soil obtained from the mixture of clay and water, cooked in fire, and at the last stage, air, that is, their souls, was blown into their bodies [13]." In the second verse, he wants his shadow to disappear in the darkness along with the "four elements" mentioned in the first verse. Shadow [14] points to the dark side of the unconscious that needs to be confronted. Quoting Storr, Kavut [15] states that the shadow, which Jung defines as the negative side of the personality, means the sum of the person's underdeveloped functions, personal unconscious contents, and unpleasant qualities that he wants to hide. Based on this, the poet wants to destroy this bad side of him in the dark. On

the other hand, along with the four elements that describe the existence of the human body, its desire for its shadow to become dark is also associated with death. In Akkaya's poem "Giant mirror", in the line "The shadow suddenly swelled inside me" [1], he talks about the shadow, as in this line, and uses it in the same sense, explaining that this shadow is an aspect that a person must suppress.

The wish in the third line of the second stanza, "If my form melts into the secret/If I can see my soul in every mirror I look at", also indicates death. It also refers to the secret behind the mirror that provides its visibility. Şengök [6] states that the secret behind the mirror shows people themselves and what is human and is a hidden truth that cannot be told to everyone. What makes a mirror a mirror is the secret behind it, and what makes a person human is the soul in his body. Based on this, the secret of the mirror and the human soul are similar to each other. Considering that it is stated in the previous verses that the person behind the mirror is God, it also means that the secret is God and his form disappears by integrating into God. His wish to see his soul in the mirror in the last verse indicates that he disappears from God and can see his soul clearly and cleanly in every mirror after death.

Discussion of the results. Tunalı [1] states that another layer in the background is character or spiritual characteristics, and what is in question here is not the behavior and actions of people, but the spiritual attitudes and characters in the background. While writing this poetry book, Hüseyin Akkaya was influenced by the mirror symbol mentioned in one of the poems written by Bıçakçı İbrahim Usta, one of the wise people of Sivas. He first wrote the poem "Living in mirrors" under the influence of Master İbrahim. He completed the remaining poems in seven years and brought them together in this book. Sufi thought is dominant in the poem "Mirror Prayer", in which the poet uses the mirror symbol. He used the mirror as a tool to reach God and prayed to God through the mirror. The image he sees in the mirror is not himself, but God himself, whose soul he says he wants to see. Akkaya brings Sufism with these poems. Revealed its direction.

This layer indicates the existence of a universal message and idea in the work. The idea of Ene'l Hak is dominant in this poem of the poet. In this thought, the message of one's integration with God and disappearing within God is dominant. The story of Simurg in the poem also points to this idea. The words of Yunus Emre, "There are within me, within me", actually reflect the content of this poem. This quote of Yunus Emre is also mentioned in the line "I watched myself for a long time inside me" [1] in the first stanza of Hüseyin Akkaya's poem "Giant Mirror". These two poems are similar in terms of content along with this saying. This idea is also dominant in the poet's poem called "Mihman".

Mihman	Mihman
Ayna gibidir ev içi	Home is like a mirror
Eviç mâkamında	In Eviç maqam
Dalgalanır durulur	It fluctuates and stops
Kim sâkin olursa derununda	Whoever is calm is in his inner world
O incecik camlarda	In those thin glasses
Kendini değil	not yourself
Ev sâhibini bulur	The house finds its owner

Especially in the last four verses, it explains that a person can see God in the mirror, not himself. He showed his Sufi side with the idea of Ene'l Hak in these poems.

Conclusion. “Mirror” is frequently used as a symbol in the poem. This symbol, used in different meanings, takes the poem to a higher level. The mirror symbol, used in human and Sufi subjects, also appears in Hüseyin Akkaya's Sufi book, Poems Passing through the Mirror. The desire to reach God and get lost in God finds a place in the poem "Mirror Prayer". This mystical view is handled successfully in the poem. Simurg is an important symbol used to reach God. It is thought that one of its feathers will bring luck when it touches a person. Moreover, when viewed from a Sufi perspective, at the end of their journey of searching for a sultan and God, they realize through the mirror that the sultan and God are themselves. This is the idea of Ene'l Hak. It indicates integration and extinction within God. The rainbow symbol is also a door to your wishes being accepted. He passes through this door and asks for his prayer to be accepted. Fire, air, water and earth, known as Anasır-ıerbaa, are the four basic elements in the creation of man. He wishes for these elements to disappear in the shadow, that is, to disappear and die and for the purity of his soul to emerge.

Hüseyin Akkaya successfully reflected the Sufi view with these symbols he used in this poem he wrote.

References

1. Tunalı, I. Sanat ontolojisi [Ontology of art]. - Istanbul: Istanbul University Faculty of letters publications, 1971
2. Akkaya, H. Bir şiirin hikayesi [The story of a poem] // Book introduction and evaluation hikmet-academic literary journal, 2021. December, p. 397-406.
3. Akkaya, H. Aynadan geçen şiirler [Poems that pass through the mirror]. – Istanbul, 2019.
4. Durukan, Sh. Şiirin aynası aynanın hafızası [The mirror of poetry the memory of the mirror] // Journal of social and humanities research, 2018. Vol. 19, No. 41.
5. Pala, I. Ansiklopedik divan şiiri sözlüğü [Encyclopedic dictionary of divan poetry]. - Istanbul: Publications of the Ministry of Culture, 1989.
6. Şengök, Y. Cahit Sıtkı Tarancı'nın şiirinde ayna motifi [The mirror motif in the poetry of Cahit Sıtkı Tarancı] Master's thesis, Istanbul Kültür University Institute of Social sciences, Istanbul.
7. Akça, H. Necip Fazıl'ın “Aynalar yolumu kesti” şiirine hermenötik bir yaklaşım ve şiir dilinin fonksiyonları [A hermeneutic approach to necip fazil's poem “mirrors cut my way” and the functions of poetic language] // Journal of Turkish language and literature, Vol.61, No.1, p. 1-20.
8. Erdem, S. Ankâ [Anka] Islamic encyclopedia. Istanbul, Islamic research center, 1991. Vol. 3, p. 198-200.
9. Güler, Z. Şeyh Galib divanında ankâ-simurg sembolü [The phoenix-simurg symbol on the Sheikh Ghalib divan] // International journal of language academy, 2014. Vol. 2/1. p. 63-72.
10. Kartal, S. Kafiye özlem [Rhyme longing] // Folklore academy journal, 2021 Vol. 4, No. 3, p. 439 – 451.
11. Sevgi, H. Ahmet [Akhmet] Islamic encyclopedia. Islamic research center, p. 29-30.
12. Gürses, I. Jung'cu arketip teorisi bağlamında tasavvufî öykülerin değerlendirilmesi: sîmurg örneği [Evaluation of sufi stories in the context of jungian archetype theory: the case of the simurg] // Journal of the faculty of theology of Uludag University, 2007 Vol. 16, No. 1.
13. Erdal, T. Türk ve dünya mitlerinde insanın yaratılışı ve toprak [The creation of man and the earth in Turkish and world myths] // Journal of the institute of turkic studies-January, 2018.
14. Türkileri, N. Jungçu arketipler bağlamında astro-mitik ikilikler [Astro-mythical dualities in the context of jungian archetypes, documentary] Special issue, pp. 274-284.

15. Kavut, S. Carl Gustav Jung: kavramları, kuramları ve düşünce yapısı üzerine bir inceleme [Carl Gustav Jung: a review of his concepts, theories and thought structure] // International journal of cultural and social research (UKSAD), 2020, Vol.6 No. 2. p.681-695

Material received on 20.12.23

А. Байрам¹, А. Коч²

^{1,2} *Кастамону университеті, Түркия*

ХУСЕЙН АККАЙДЫҢ «АЙНА АРҚЫЛЫ ӨТЕТІН ӨЛЕҢДЕР» КІТАБЫНДАҒЫ «АЙНА ДҰҒАСЫ» ӨЛЕҢІН ТАЛДАУ

Аңдатпа. 1955 жылы Сиваста дүниеге келген Хусейн Аккая 2004 жылдан бастап Кумхуриет университетінде профессор болып жұмыс істеді және зейнетке шықты. Академик болумен қатар, оның поэзияға деген қызығушылығы оның балалық қызығушылығына байланысты ешқашан тоқтаған емес. "Бели гүл" атты алғашқы өлеңінен кейін ол "айна" тақырыбында өлеңдерін жазды. "Тоғыз жыл бұрын мен айнаға арналған өлеңдер жаза бастағанда, мен олардың көп болатынын күткен жоқпын." Менің ойымша, менің 2012 жылы алғаш рет жазған "айнадағы Өмір" өлеңім құнарлы көзден шыққан болуы керек, өйткені ол басқа айна өлеңдеріне жол ашты. "Ол өзінің келуін осылай сипаттайды. Поэзияда символ ретінде маңызды орын алатын "айна" диван әдебиетінен бастап бүгінгі күнге дейін көптеген ақындармен қолданылған. "Айна" символы өлеңдерде мистикалық жағынан да, адам тұрғысынан да пайда болды. Екінші жағынан, Аккая өзінің кітабында сопылық стильдегі "Айна дұғасы" атты өлеңін жазды, онда ол "айна" символы туралы өлеңдерін жинады.

Роман Ингарден мен Николай Хартман-онтологиялық талдау әдісіндегі екі маңызды есім, бұл поэзияны талдау әдістерінің бірі. Ингарден активтерді қабаттарға бөлу арқылы ерекшеленеді, ал Хартман бұл қабаттарды нақты және нақты емес активтерге бөлу арқылы ерекшеленеді. Осы ақпаратты басшылыққа ала отырып, Исмаил Тунали өзінің "өнер онтологиясы" атты кітабында болмыс қабаттарын зерттеді. Осы зерттеуде айтылған "Айна дұғасы" өлеңі Исмаил Туналидің "өнер онтологиясы" кітабындағы болмыс қабаттарына сәйкес онтологиялық тұрғыдан талданды.

Тірек сөздер: Хусейн Аккая, Айна, өнер онтологиясы, экзистенциализм қабаттары.

А. Байрам¹, А. Коч²

^{1,2} *Университет Кастамону, Турция*

АНАЛИЗ СТИХОТВОРЕНИЯ «ЗЕРКАЛЬНАЯ МОЛИТВА» В КНИГЕ ХУСЕЙНА АККАЯ «СТИХИ, ПРОХОДЯЩИЕ СКВОЗЬ ЗЕРКАЛО»

Аннотация. Хусейн Аккая, родившийся в Сивасе в 1955 году, работал профессором в университете Кумхуриет с 2004 года и вышел на пенсию. Помимо того, что он был ученым, его интерес к поэзии никогда не прекращался из-за его

детской любознательности. После своего первого стихотворения "Бели Гюль" он написал свои стихи на тему "зеркало". "Когда девять лет назад я начал писать стихи, посвященные зеркалу, я не ожидал, что их будет так много." Я думаю, что мое стихотворение "Жизнь в зеркалах", которое я впервые написал в 2012 году, должно быть, родилось из благодатного источника, потому что оно проложило путь для других зеркальных стихотворений". Он описывает свое прибытие таким образом. "Зеркало", занимающее важное место как символ в поэзии, использовалось многими поэтами от диванной литературы до наших дней. Символ "Зеркала" появлялся в стихах как в мистическом, так и в человеческом плане. Аккая, с другой стороны, написал свое стихотворение под названием "Зеркальная молитва" в суфийском стиле в своей книге, где он собрал свои стихи о символе "зеркало".

Роман Ингарден и Николай Хартманн - два важных имени в методе онтологического анализа, который является одним из методов анализа поэзии. Ингарден выделяется разделением активов на слои, а Хартманн выделяется разделением этих слоев на области реальных и нереальных активов. Руководствуясь этой информацией, Исмаил Тунали исследовал слои существования в своей книге под названием "Онтология искусства". Стихотворение "Зеркальная молитва", упомянутое в этом исследовании, было проанализировано онтологически в соответствии со слоями существования в книге Исмаила Тунали "Онтология искусства".

Ключевые слова: Хусейн Аккая, Зеркало, онтология искусства, слои экзистенциализма.

Педагогикалық ғылымдар



Педагогические науки



Pedagogical sciences

FTAMP 15.81.21

А. Бермағанбетова (orcid - 0009-0001-6829-0468)

Магистрант
Astana IT University, Астана қ., Қазақстан
e-mail: ainelbermaganbet@gmail.com

<https://doi.org/10.55956/HKLV3944>

ЖОҒАРЫ ОҚУ ОРЫНДАРЫНДАҒЫ ИНТРОВЕРТ СТУДЕНТТЕРДІҢ МІНЕЗ-ҚҰЛЫҚ ЕРЕКШЕЛІКТЕРІНЕ СӘЙКЕС, ОЛАРДЫ ОҚЫТУДАҒЫ ТИІМДІ ӘДІСТЕР МЕН ҰСЫНЫСТАР

Аңдатпа. Қазіргі уақытта жоғары оқу орындарындағы (ЖОО) интроверт білімгерлердің мінез-құлық ерекшеліктерін оқу процесінде ескеріп, оларға жеке тәсілдерді қарастыру өзекті болып отыр. Өйткені оларға ұялшақтық, ұяндық, тұйықтық секілді сипаттар тән, әсіресе аудитория алдында сөйлеуге, сұрақтарға ауызша жауап беруге, топтық жобаларға қатысуға мәжбүр болған жағдайда өздерін мазасыз сезінеді. Сайып келгенде олардың сабақ кезінде белсенділік танытпай, кері байланыс бермеуі себепті, оқытушыларға интроверт білімгерлердің тақырыпты қаншалықты түсінгендерін анықтау қиынға соғады. Сондықтан интроверт студенттердің мінез-құлық ерекшеліктеріне ЖОО-да көңіл бөліну керек. Зерттеу мақаласында интроверт білімгерлерді оқытуда жеке тәсілдің қолданылуы анықталады. Сонымен қатар, батыс зерттеушілерінің жұмыстарына контент-анализ жасалынып, интроверт студенттерді оқытудың тиімді әдістері мен ұсыныстары беріледі.

Тірек сөздер: интроверт, жоғары оқу орындары, мінез-құлық, оқыту процесі.

Кіріспе. Студенттер үшін жоғары оқу орнында білім алу өздерінің білімдерін одан әрі жетілдіруге, тәжірибе алуға, рухани, тұлғалық және зияткерлік қасиеттерін шыңдауға мүмкіндік беретіні сөзсіз. Осы орайда студенттердің әртүрлі ерекшеліктерін атап өтіп, олардың жеке тұлғалық айырмашылықтарын, қабілеттерін ескеруіміз қажет. Өйткені оқу процесін қабылдау білімгерлердің психологиялық тұлғалық түрінің ерекшеліктеріне де байланысты [1].

Әдетте экстраверттер жалғыздықты ұнатпайды, үнемі өзге адамдармен қарым-қатынас жасағанды қажет етеді, "күліп, көңіл көтеруді" қалайды. Ал интроверттер болса, керісінше, жалғыздықты, оңашалануды ұнататын адамдар. Олар алдын ала жоспарлауға бейім, өз сезімдерін қатаң бақылауда ұстайды, сирек агрессивті әрекет етеді, тез ашуға салынбайды [2].

Адамның мінез-құлқы оның қарым-қатынас орнату қабілетіне әсер ететіні сөзсіз. Сондықтан, ең алдымен, интроверт және экстраверт білімгерді анықтап алуымыз керек, әйтпесе интроверт білімгерлер дұрыс бағаланбай қалуы мүмкін [3]. Ал зерттеуші М. Ариф Рахман Хақим интроверт білімгерлерді оқытуда оларға теориялық пәндерден гөрі, тәжірибелік тәсілдердің көбірек ұнамды екенін айтып отыр. Оның зерттеулері бойынша, интроверттерге нақты тақырып беріп, оларды шағын топтарға бөлу арқылы, олардың білімге деген қызығушылығын арттыруға болады [4].

Интроверт білімгерлер еңбексүйгіштік пен байсалдылық арқылы оқуға ден қояды. Ал экстраверт білімгерлер көбінесе әлеуметтік белсенділік танытады. Сондықтан интроверт білімгерлердің оқу үлгерімі экстраверттерге қарағанда айтарлықтай жоғары деңгейде болады [5].

Бұл зерттеу интроверт білімгерлер үшін оқу бағдарламасы мен стратегиясын тиімді етуге нұсқаулықтар мен тексерілген әдістерді ұсынып, оқытушылардың білім беру процестерінде интроверт білімгерлерге жаңа оқу әдісін қолдануға және олардың оқу процесіне деген қызығушылығын арттыруды мақсат тұтып отыр.

Материалдар мен әдістер, нәтижелер. Бұл зерттеуде батыс зерттеушілерінің еңбектерін негізге ала отырып, оларға контент-анализ жасалынды. Зерттеу төңірегінде үш мақала негізге алынды.

Зерттеушілер Д. Беррусс пен Л. Кенциги интроверт студенттердің ерекшеліктері, көп жағдайда, назардан тыс қалатынын, тіпті олардан “жылы шырайлы” болуға талап қойғанын атап өтті. Оқытушылардың басым бөлігі экстраверт болып келеді және олар интроверт студенттерін мүлдем түсінбей, оларды проблемасы бар білімгерлер деп ойлайды. Шын мәнінде, олар тек тұлға ерекшеліктері басқа адамдар. Сонда мұндай білімгерлерге оқыту әдісін оларға лайықты етіп бейімдеу керек пе? Осы сұраққа жауап іздеген зерттеушілер мынадай тұжырымға келеді:

- оқытушы, ең алдымен, білімгерлерінен интроверсия немесе экстрроверсия дисфункционалын ажырата білу керек;

- оқу әдістерін дайындағанда олардың ерекшеліктерін бейімдеу қажет (тыныштыққа және шағын топтарға деген қажеттіліктері);

- ең бастысы, оқу стратегияларын ескеріп оқыту қажет, мәселен, өз бетімен жұмыс, шағын топтық оқыту, бірлескен оқу іс-шаралары, ойындар, пікірталас, күнделік жүргізу, тыныш уақыт өткізу және кітап клубтары т.б.

Интроверттерге жауап беруге біраз уақыт берген дұрыс оған қоса олардан не күтілетінін алдын-ала ескертіп, орындай алатын тапсырма көлемін ықшамды етіп беру керек [6].

Ал Сиэтл университетінің профессоры Л. Мартин, интроверттер мен экстрроверттерге тиімді білім беру тәсілін, ең алдымен, өзінен бастаған. Ол өзінің тиімді құралдары мен әдістерін ойлап тапқан. Біріншіден, ол интроверттер мен экстраверттердің физиологиялық айырмашылықтарын түсіндіруге тырысты. Яғни, мидағы бөлінетін дофамин, адреналин және ацетилхолин секілді химиялық әрекеттесудің ерекшеліктерінен бастады. Дофамин - бұл өзімізді жақсы сезінуге мүмкіндік беретін гормон, ол интроверттерде аз мөлшерде болғандықтан және олар дофаминді аз көлемде керек ететіндіктен, оның көбеюін туғызатын шу секілді тәуекелдерден аулақ болуға тырысады. Ал адреналин болған кезде дофамин көп бөлініп, интроверттер шамадан тыс толқулар мен алаңдаушылықты сезінеді. Сол себептен оларға көпшіліктің алдында сөйлеу, жобаларын қорғау қиынға түседі. Интроверттердегі ацетилхолин жолы мидың алдыңғы бөлігіне барып, есте сақтау, ойлау және сезімдер үшін жауап беретін аймақтар арқылы өтеді және осы себепті оларға алған ақпаратты қорытуға бірнеше уақыт қажет болады. Осы ерекшеліктерді түсіну арқылы, оқытудың тиімді әдістемелерін қолдануға болатынын назарға алады.

Оқытушы 1-суретте көрсетілгендей, техника бойынша басты фигура емес, ол "біз" тобы мен "мен" жеке тұлға арасындағы тақырыпты шығармашылық тұрғысынан түсінуге тырысатын модель. Барлығы өзара

ынтымақтасып, тақырыпты түсінуге әрекет етеді. Тақырыпты барынша ашу үшін дискурс жасалынады, ойын түрінде топтарға бөлінеді.



I – оқытушы – өзгереді – It – тақырып
You – білімгер – өзгереді – We – біз (топ)
It – тақырып – өзгереді – Me – оқытушы

Сурет 1. "Біз" тобы мен "мен" жеке тұлға моделі

Қол көтергізіп жауап алу арқылы білімгерлердің білімін біз тек сол сұрақтың жауабына байланысты бағалай аламыз. Бірақ бұл әдіс тақырыпты қаншалықты түсінгені туралы ауқымды түсінік бере алмайды. Сондықтан объективті қысқа сұрақ-жауап комбинациясын пайдалана отырып, әрбір білімгердің берілген тақырыптың қай бөлігін оқығанын, түсінгенін оңай анықтауға және жеке кері байланыс беру арқылы, оларды қолайсыз жағдайға қалдырмауға тырысуға болады. Оқушыларға топтағы әртүрлі рөлдерді анықтауға және бөлуге көмектесіңіз. Әрқайсысының мықты жақтарын қолданыңыз. Мәселен, презентация жасау, жазу, сурет салу, көпшілікте сөйлеу, барлығына өздеріне ұнайтын нәрсені таңдауға мүмкіндік беріңіз. Олардың әрқайсысының жобаға қосқан үлесін ескере отырып бағалаңыз [7].

Зерттеушілер М. Кондон, Л. Рут-Сахд интроверттер сұраққа жауап беру кезінде ұзақ мерзімді есте сақтау жадынан ақпаратты алып айтады, сондықтан да олардың жауап беруін біраз күту керек немесе оларға дайындалуға уақыт беру керек деген ойды ұсынады.

Оқытушыларға интроверт білімгерлерді оқытуда төмендегідей кеңестер мен ұсыныстар келтіреді:

- тұйықтық пен ұялшақтықты тұлғаның заңды және қалыпты қасиеттері ретінде қабылдаңыз. Интроверт білімгерлерді ақымақ, тез түсінбейді, қызығушылығы жоқ деп қабылдамаңыз;

- сабақ уақытының белгілі бір уақытын интроверт немесе ұялшақ білімгерлерге арнап бөліңіз. Бейнебаян көру, лекцияны тыңдау, ойлануға уақыт беру, талқылау және тыныштықта жеке жобаларды жасауға мүмкіндік беріңіз;

- интроверт білімгерлерге талқылауға арналған тақырыптарды алдын ала хабарлап қойыңыз. Оларды кездейсек тақтаға шақырудан немесе қол көтергізіп жауап алудан аулақ болыңыз;

- білім алушылардың әрқайсысының ерекшеліктеріне қарай бағалау критерийлерін өзгертіңіз, олармен бірлесіп қойылған мақсатқа қол жеткізіңіз;

- интроверт білімгерлердің мінез-құлық дағдыларын жақсартуға тырысыңыз (мысалы, сабақта сұрақтарға жауап беру және презентацияны қорғауға қатысу). Бірақ көпшілік алдында оларды сынаудан сақ болыңыз;

- қажет болса сабақ тақырыбы ретінде интроверсия және ұялшақтық туралы негізгі ақпаратты қосуды қарастырыңыз;

- білімгерлер өздерінің негізгі оқу саласына қанағаттанбағанын білдірсе, оларды академиялық кеңес беру кеңсесіне жіберіңіз [8].

Кестеде осы үш мақалада қайталанған ұсыныстар мен нұсқаулықтар келтірілген.

Кесте 1

Ұсыныстар мен нұсқаулықтар

№	Мақала авторы	Мақала атауы	Қайталанатын ұсыныстар мен кеңестер
1	Д. Беррусс, Л. Кенциг	Дарындыларға әсер ететін жиі ұмытылатын фактор	Оқытушы, ең алдымен, білімгерлерінен интроверсия немесе экстрроверсия дисфункционалын ажырата білу керек
2	Л. Мартин	Оқытуға байланысты кеңестер: интроверттер мен экстраверттерге арналған оқу стратегиялары	Білімгер интроверттерге талқылауға арналған тақырыптарды алдын ала хабарлап қойыңыз.
3	М. Кондон, Л. Рут-Сахд	Интроверт және ұялшақ білімгерлер: Ең жақсы Оқытушылар мен аға оқытушыларға арналған практикалық нұсқаулар	Оларды кездейсек тақтаға шақырудан немесе қол көтергізіп жауап алудан аулақ болыңыз. Объективті сұрақтар мен қысқа жауап сұрақтарының комбинациясын пайдалана отырып, олардың оқу процесін қалай түсінгенін біліңіз. Тақырыпты барынша ашу үшін дискурс жасаңыз, ойын түрінде топтарға бөліңіз. Көпшілік алдында қысқаша немесе дұрыс емес жауап берсе де оларды сынға алмаңыз. Шағын топтарға бөліп, тапсырма беріңіз, бірақ бағалауда барлығының үлесін ескеріңіз. Тапсырма немесе сұрақ қойғанда шамалы ойлануға уақыт беріңіз

Ескерту: дереккөз негізінде [1].

Қорытынды. Зерттеу барысында батыс ғалымдарының осы тақырып аясында жазылған мақалаларына контент-анализ жасалынды. Олардың көпшілігі жеке зерттеулерінің тәжірибелерін ұсынып, интроверт білімгерлердің оқу процесіндегі ерекшеліктеріне байланысты ұсыныстар мен нұсқаулықтар ұсынды. Олардың жұмыстарын зерттеу кезінде интроверт

білімгерлерді де оқу процесіне белсенді қатысуға биімдеуге болатынын байқадық, тек дұрыс тәсілдер мен әдістерді қолдану абзал. Адамгершілік, сыйластық пен түсінушілік таныту арқылы көздеген мақсатқа қол жеткізуге болады. Бұл тақырып қазіргі таңда да өзектілігін жойған жоқ, керісінше, оқытушылар оған бұрынғыдан да алаңдатушылық танытуда. Себебі әртүрлі білімгерлердің оқу процессінде олардың қажеттіліктерін қанағаттандырып, оларға сапалы және жоғары дәрежедегі білім беру оқытушылардың алдарына қойған үлкен мақсаты болып отыр.

Әдебиеттер тізімі

1. M. Condon, L. Ruth-Sahd, Responding to introverted and shy students: Best practice guidelines for educators and advisors // Open Journal of Nursing, 2013, 3, 503-515, <http://dx.doi.org/10.4236/ojn.2013.37069>
2. Pannapacker, W. (2012) Screening out the introverts. The Chronicle of Higher Education, 58, 1-9.
3. E. Gleason, The Experience of Introverted Students on a Residential College Campus // Pillars at Taylor University, 2016. <https://pillars.taylor.edu/mahe>
4. Dewaele, J.M., & Furnham, A. (1999). Extraversion: The Unloved variable in applied linguistic. Research Language Learning, 49, 509–544. <https://doi:10.1111/0023-8333.00098>.
5. Durosaro, I., 2014. Relationship between introversion-extroversion and academic achievement among secondary school students in Oyo State.
6. M. Arif Rahman Hakim, Experienced Efl Teachers' Challenges and Strategies in Teaching Speaking for Introvert Students // European Journal of Social Sciences, ISSN 1450-2267 Vol. 48 No 4 August, 2015, pp.437-446, <http://www.europeanjournalofsocialsciences.com/>
7. Muza, S.H., Sagir Muhammad, H. S. Aliero, Extroversion, Introversion and Introversion and student's academic performance of senior secondary schools in Jega local government area of Kebbi state, Nigeria // International Journal of Advanced Academic Research, ISSN: 2488-9849 Vol. 6, Issue 4, April 2020, researchgate.net
8. D. Burruss, L. Kaenzig, Introversion: The often forgotten factor impacting the gifted // The Virginia Association for the Gifted Newsletter. 1999 Fall 21(1).
9. L. Martin, Tips for Teaching: The Brain Game Teaching Strategies for Introverted vs. Extroverted Students

Мақала редакцияға 31.10.23 түсті.

А.Бермаганбетова

Astana IT University, Астана, Қазақстан

ЭФФЕКТИВНЫЕ МЕТОДЫ И РЕКОМЕНДАЦИИ ПО ОБУЧЕНИЮ СТУДЕНТОВ-ИНТРОВЕРТОВ В ВЫСШИХ УЧЕБНЫХ ЗАВЕДЕНИЯХ В СООТВЕТСТВИИ С ИХ ПОВЕДЕНЧЕСКИМИ ОСОБЕННОСТЯМИ

Аннотация. В настоящее время актуальным становится рассмотрение индивидуальных подходов к ним с учетом особенностей поведения обучающихся-интровертов в высших учебных заведениях в процессе обучения. Потому что им присущи такие черты, как застенчивость, замкнутость, особенно они чувствуют себя беспокойными, когда им приходится выступать перед аудиторией, отвечать на вопросы устно, участвовать в групповых проектах. В конечном итоге, из-за того, что они не проявляют активности и не дают обратной связи во время урока, преподавателям трудно определить, насколько хорошо интровертные студенты

понимают эту тему. Поэтому в вузе следует уделять внимание особенностям поведения студентов-интровертов. Вопросы исследования: определяется применение индивидуального подхода в обучении студентов интровертов. Кроме того исходя из контент-анализа работ западных исследователей, будут предоставлены эффективные методы и рекомендации по обучению студентов-интровертов.

Ключевые слова: интроверт, высшее учебное заведение (ВУЗ), поведение, процесс обучения.

A. Bermaganbetova

Astana IT University, Astana, Kazakhstan

EFFECTIVE METHODS AND RECOMMENDATIONS FOR TEACHING INTROVERTED STUDENTS IN HIGHER EDUCATION INSTITUTIONS IN ACCORDANCE WITH THEIR BEHAVIORAL CHARACTERISTICS

Abstract. Currently, it is becoming relevant to consider individual approaches to them, taking into account the peculiarities of the behavior of introverted students in higher educational institutions in the learning process. Because they have such traits as shyness, shyness and isolation, they especially feel restless when they have to speak to an audience, answer questions verbally or participate in group projects. Ultimately, due to the fact that they are not active and do not give feedback during the lesson, it is difficult for teachers to determine how well introverted students understand this topic. Therefore, the university should pay attention to the peculiarities of the behavior of introverted students. Research questions: the application of an individual approach in teaching introverted students is determined. Based on the content analysis of the works of Western researchers, effective methods and recommendations for teaching introverted students will be provided.

Keywords: introvert, university, behavior, learning process.

Reference

1. E.Gleason, The Experience of Introverted Students on a Residential College Campus // Pillars at Taylor University, 2016. <https://pillars.taylor.edu/mahe>
2. Dewaele, J.M., & Furnham, A. (1999). Extraversion: The Unloved variable in applied linguistic. *Research Language Learning*, 49, 509–544. <https://doi:10.1111/0023-8333.00098>.
3. Durosaro, I., 2014. Relationship between introversion-extroversion and academic achievement among secondary school students in Oyo State.
4. M. Arif Rahman Hakim, Experienced Efl Teachers' Challenges and Strategies in Teaching Speaking for Introvert Students // *European Journal of Social Sciences*, ISSN 1450-2267 Vol. 48 No 4 August, 2015, pp.437-446, <http://www.europeanjournalofsocialsciences.com/>
5. Muza, S.H., Sagir Muhammad, H. S. Aliero, Extroversion, Introversion and Introversion and student's academic performance of senior secondary schools in Jega local government area of Kebbi state, Nigeria // *International Journal of Advanced Academic Research*, ISSN: 2488-9849 Vol. 6, Issue 4, April 2020, researchgate.net
6. D. Burruss, L.Kaenzig, Introversion: The often forgotten factor impacting the gifted // *The Virginia Association for the Gifted Newsletter*. 1999 Fall 21(1).
7. L. Martin, Tips for Teaching: The Brain Game Teaching Strategies for Introverted vs. Extroverted Students

8. M. Condon, L. Ruth-Sahd, Responding to introverted and shy students: Best practice guidelines for educators and advisors // Open Journal of Nursing, 2013, 3, 503-515, <http://dx.doi.org/10.4236/ojn.2013.37069>

FTAMP 06.81.23

Б.Қ. Орынбасар (orcid -0009-0000-8342-1713)

Магистрант, аға ғылыми қызметкер

*М.Х. Дулати атындағы Тараз өңірлік университеті, Тараз қ., Қазақстан
e-mail: bagi1986@mail.ru*

<https://doi.org/10.55956/JKTQ3416>

ПЕДАГОГИКАЛЫҚ ІЛІМДЕР ЖҮЙЕСІ ҚАЛЫПТАСУЫНДАҒЫ МҰХАММЕД ХАЙДАР ДУЛАТИ ЕҢБЕКТЕРІНІҢ ҮЛЕСІ

Аңдатпа. Мақалада шығыс жұлдыздарының бірі, қазақ елінің тарихын жазған ең бірінші адам – Мұхаммед Хайдар Дулат еңбектерінде жетекшілік ететін педагогикалық ойлар талданады. Автордың "Тарих-и Рашиди" деген тарихи-әдеби шығармасы мен "Жаһаннаме" поэмасы бар. Екеуінің жанры бөлек болғанмен, мақсаты мен идеясы үндес келеді. Жаһандану заманында діңгегі берік болу үшін жастарға орта ғасыр шығармаларын таныстырып қана қоймай, олардың тұлғалық дамуына негіз болатын асыл қазынаны таныту зерттеудің өзектігін көрсетеді. Мұхаммед Хайдар Дулаттың өзі де көпке өнеге ұлы тұлға. Оның еңбектеріндегі педагогикалық ілімнің бастаулары ислам мәдениеті мен халықтық педагогикадан нәр алады. Оның еңбегі жастарды отансүйгіштікке, имандылыққа, білімді болуға, әділдікке, шыншылдыққа баулиды. Мақалада "Тарих-и Рашидидің" зерттелу жайы, педагогикалық ойлары, сопылық ілімнің бастаулары айтылды. Зерттеудің мақсаты – Мұхаммед Хайдар Дулат еңбектерінің педагогикалық қырын анықтау, оқытуда автордың әңгімелерін қолдануға мүмкіндік беру. Білім беру мен тәрбиелеуде тұлғатану бағыты бойынша "Тарих-и Рашидидегі" Моғолстан хандарының тұлғасын нысанаға алуға болады. Осы орайда білім алушыларға "Сұлтан Саид ханның мақтан естерлік қасиеті және ерекше мінезі жайында әңгіме" тарауы ұсынылды.

Тірек сөздер: ислам педагогикасы, философиялық-педагогикалық концепциялар, тарихи еңбек, рухани тәрбие, М.Х.Дулати.

Кіріспе. Педагогика ілімінің қалыптасуы өте ертеден бастау алғаны белгілі. Дәл педагогикалық еңбек деп намдалмаса да ізгілік идеясына құрылған трактаттар мен рубаилар, адамгершілікті ту еткен шығармалар ертедегі қаламгерлердің басты тақырыбы болған. Педагогика – тәрбие туралы ғылым. Анығын айтқанда, тәрбиелей отырып, білім беру. Педагогика ілімдер жүйесінің қалыптасуында құнды еңбек қалдырған әл-Фараби бабамыз "білімсіз берілген тәрбие қауіпті" деген еді. Ғылым даму үшін оның ең бастауында тұрған еңбектердің негізгі идеяларын ұғынған жөн. Біздің даму тарихымыз түркі әлемімен тығыз байланысты. Түркі әлеміне аттары мәшһүр әл-Хорезми, Рудаки, Бируни, әл-Фараби, Қорқыт, Фирдоуси, Ибн Сина, Жүсіп Баласағұн, Қайқаус, Имам Ғазали, Сүлеймен Бақырғани, Махмуд Қашғари сынды ойшылдардың еңбектерінде педагогикалық ойлардың асыл қазынасы жатыр. Адамзаттың ең асыл арманы өзінен кейінгі ұрпақты өнегелі тәрбиесі мен өрелі ойы болғанын қаласа, ол тәрбиенің тамыры тереңде жатқан ұлттық құндылықтармен сабақтас болғаны жөн. Шығыс ойшылдарының шығармалары жақсы әдеп пен әдетке, адамгершілік қасиетке, шыншылдық пен туралықты насихаттайды. Осы орайда, ұлттық педагогикалық ілімнің қалыптасуын зерттеу үшін шығыс жұлдыздарының бірегейі – Мұхамед Хайдар Дулат шығармаларын қарастыруға болады. Ойшылдың әйгілі "Тарихи рашиди" және "Жаһаннаме" деген екі еңбегі бар.

Зерттеуші Б.Иманбекова қазақ жеріндегі педагогикалық ойлардың тарихын жіктегенде, М.Х.Дулатты хандық дәуірге жатқызады. Себебі, ол – қазақ хандығының құрылуын көзімен көріп, соны кітапқа анық етіп жазған ең бірінші адам. Керей мен Жәнібек бастаған халықтың Шу-Қозыбас жерінде мәслихат еткенін де суреттеп берген. Бұл "Тарихи-и Рашидидің" құндылығын асқақтата түседі. М.Х.Дулаттың осы еңбегі – көпқырлы. "Тарих-и Рашидиді" парсы тілінен қазақ тіліне аударған әдебиеттанушы, тілші-ғалым Ислам Жеменей "Орталық Азияның XVI ғасырдағы атақты тарихшысы, әдебиет майталманы және мемлекет қайраткері Мырза Мұхамед Хайдар Дулаттың (1499-1551) өмірі мен шығармашылығын зерттеу мен зерделеу – әдебиеттану, тарих, философия, дінтану, лингвистика ғылымдары алдындағы үлкен міндет" деген еді [1]. Осы уақытқа дейін М.Х.Дулаттың шығармалары түрлі салада зерттеліп келді. Тілші-ғалымдар Ж.Манкеева, Ә.Ыбырайым, Д.Жебешова, т.б. лингвистикалық қырынан зерттесе, әдебиеттанушылар Ә.Дербісәлі, И.Жеменей, Н.Келімбетов, Ж.Дәдебаев, т.б. әдеби қырын қарастырған. Философия тарихына қатысты "М.Х.Дулати шығармашылығындағы ұлттық тарих философиясын зерделеудің концептуалдық негіздері" [2], білім беруге байланысты "Білім беру жүйесінде ұлттық тәрбиені қалыптастыру маңыздылығы" [3] және т.б. мақалалар жарық көрген. Ойшылдың педагогикалық ойларын түсініп, оның шығармаларын талдауға тырысқан П. Қарқабаева, Д. Алиева деген жас зерттеушілер бар. Д. Алиева осы бағытта диссертация қорғап, Қазақстандағы педагогикалық ғылымының қалыптасуындағы М.Х. Дулаттың рөлін көрсете білді [4]. Қазіргі жаһандану дәуірі бізге өз діңгегімізден айырылмай ұстау керектігін ұқтырып, ұлттық идеология мен менталитеттің қажеттігін сездірді. Осы орайда А.Сейдімбектің: "Көшпелілер мәдениетінде толып жатқан "измдердің" кездеспейтіндігін, идеал тұрақтығын, соның арқасында мыңдаған жылдар бойы сыртқа еліктеуден гөрі іштей шыңдалудың басым болғандығын, сөйтіпжалпыдамзаттық мәдениетте өзіндік дара бітімімен көзге түсетінін әлгіндей қасиеттерден іздеу керек" [5] деген сөзі ойға оралады. М.Х.Дулаттың шығармашылығы ұлттық тарих пен тәрбиенің, ислам педагогикасының қалыптасуында үлкен мәнге ие. Зерттеуімізде ойшылдың екі үлкен еңбегін қазіргі педагогикалық көзқараспен талдап көреміз. Зерттеудің мақсаты педагогикалық ілімдер жүйесіндегі М.Х. Дулат шығармашылығының үлесін анықтау, құндылығын ашу, тұлғатану бағыты бойынша Моғолстан хандарының образына шолу жасау.

Зерттеу шарттары мен әдістері. IX-XIII ғғ. Таяу және Орта Шығыс жерлеріндегі педагогикалық ой қалыптасу кезеңі – шығыстану ғылымында Шығыс Ренессанс дәуірі саналады. Ерте заманның билеушілері мен хандарын, тарихта аты қалған ұлы тұлғалардың жан-жақты білімді, қолы қарулы, жүрегі кең, ақыл-парасаты кемел болып келетінін байқаймыз. Тарихта хан деген аты қалса да оның өнерлі, музыкаға әуес, сөз өнерін жетік меңгерген шешен екенін толық тани бермейміз. Алайда олар осы салада өз еңбектерін жазып кетуді ұйғарған. Сондай жан-жақты әрі ақын, әрі қолбасшы, әрі қоғам қайраткері, тарихшы Мұхамед Хайдар Дулаттың өмірі күрес пен тартыста өткен еді. Жастайынан білімді Мырза Хайдар атақты Бабырдың тәрбиесін алған еді. Басынан өткен небір оқиғадан соң М.Х.Дулат сол кездегі Моғолстан хандары туралы еңбек жазуды ұйғарады. "Тарих-и Рашидиде" 1346-1546 жж. тарихи деректер қана емес, кейіпкерлердің психологиялық күйі, ислам дінін дәріптеу, т.б. тақырыптар қамтылған. М.Х.Дулат аталмыш еңбекті жазу үшін өзінің алдындағы құнды еңбектерді

пайдаланған. Ұлықбектің "Ұлыс арба", Жовейнидің "Тарих-е Жаһангошай", Шарафеддин Әли Иәзидің "Зафарнаме", Мостуфидің "Тарих-е Гозиде", Фәзлोलланың "Жәми-ат тауарих", "Жам-е Гити Нәмай" деген шығармаларға сүйенді. Бұл еңбектерге тарихи деректерге сілтеме жасау, не содан үзінді келтіріп отырған. Олардың еңбектері қазірдің өзінде өткір педагогикалық проблемаларды көрсетті. Шығыстың энциклопедияшыларының педагогикалық көзқарастары өзіне тән ерекшелігі тұлғаның әр алуан дамуына ерекше назар аудару болды. Яғни өзіне дейінгі еңбектерді толықтырған тарихи-әдеби шығарма етіп жазылған. Сонымен қатар, Мырза Хайдардың педагогикалық бағытын түсіну үшін ол өмір сүрген уақыт пен білім алған мекеннің, тұлғалық даму жолындағы ортаның әсерін білген жөн. М.Х.Дулат – атақты дулат тайпасының өкілі, қолдарында билік болған, ханның күйеу баласы деген атағы бар текті ортадан шыққан. Ол ислам дінін берік ұстанған жан. Сондықтан оның еңбектерінде мінажат деген арнайы бөлім бар. Аллаһты мадақтап, өзінің мүсәпірлік күйін түсіне білген құлдардан еді. Ислам педагогикасының кәусар бұлағынан нәр алған тарихшы-қаламгер ел басқарушының қандай болуы керек деген сауалға 10 түйінді тұжырым жасайды, сақ болуы тиіс 7 күнәні айтады, тарихи тұлғалардың қасиеттері туралы айтады. Зерттеуде философиялық, тарихи-педагогикалық әдебиеттерді талдау, М.Х. Дулати шығармашылығы туралы өткен және қазіргі авторлардың пікірлерін сараптау, алынған мәліметтерді өңдеу әдістері қолданылды.

Зерттеу нәтижелері. Мұхаммед Хайдар Дулатидың философиялық-педагогикалық көзқарастарының қалыптасуының идеялық бастаулары ғалым өмір сүрген кезеңнің әлеуметтік факторларына тікелей байланысты. Ортағасырлық мәдениет жалпы білімге деген ұмтылыспен сипатталады. Бақуатты отбасылар арасында балаларды жан-жақты тәрбиелеуге үлкен мән берілді. Мұхаммед Хайдар Дулатидың тамаша білім алып, мемлекеттік салада айтарлықтай жетістіктерге жетуіне бір жағынан беделді отбасыдан шығып, білімнің қолжетімді болуы да өз септігін тигізді. Мырза Хайдардың әкесі туралы да аңыздар бар. Ө.Күмісбаев "Шығыс шайырлары" атты еңбегінде [6]: "Айталық, әкесі Мұхаммед Хусейін Гурган айтулы әскери қолбасшы ғана емес, өз заманының ірі тарихшыларымен, философтарымен, жазушыларымен араласап тұрған зерделі, өркениетке қол созған білімді кісілердің бірі саналатын" дейді. Екінші жағынан, ойшылдың тағдырында өз заманының білімді адамдарымен тығыз жеке қарым-қатынасы және кейінгі орта ғасырларға тән ерекше философиялық ізденісі үлкен рөл атқарды.

Дулати дүниетанымы мен адамгершілік ұстанымдарының қалыптасуында рухани тәлімгер, әкесінің өзіне тауып берген алғашқы ұстазы үлкен рөл атқарды. Ол Хафиз Мирим деген ақылды, тақуа адам еді. Ғалым ұстазы туралы: «Расында, ол тақуа, Құранды жатқа оқитын, қарапайым, түрлі қасиеттерді бойына сіңірген кісі еді. Құранды назды әуенмен оқитын, арабша жазуды білетін. Әкем оны ерекше бағалаған. Маған да Құран мен каллиграфияны үйретті», - деп жазады [7].

М.Х.Дулатидың сопылықтың гуманистік мұраттары, ортағасырлық философтардың космополиттік идеялары негізінде қалыптасқан дүниетанымдық концепциясы оның педагогикалық көзқарастарының негізі болды. Мұхаммед Хайдар Дулати мұрасы педагогикалық ілімдер тарихында әлі өз орнын ала қоймағанымен, ойшылдың шығармашылығы айтарлықтай көп қырлы және көп мағыналы екені даусыз. Ғалым өз еңбектерінде ғалам, әлем мәселелеріне қатысты қызықты философиялық аспектілерді қозғайды.

Сондай-ақ, сенім мен парасаттың арақатынасы, отбасы тәрбиесі, оқыту мен тәрбиелеудің маңыздылығы, мұғалім мен оқушы арасындағы қарым-қатынас туралы тамаша педагогикалық ойлар айтылады. Ал ғалымның атақты шығармасы «Тарих-и Рашиди» кітабында мамандардың назарын аударуға тұрарлық бай әдеби-лингвистикалық материалдар бар.

Ғалымның педагогикаға қатысты арнайы еңбектер қалдырмағаны белгілі. Бұл фактінің қарапайым түсіндірмесі бар. Педагогика ғылыми танымның ерекше саласы ретінде тек XVII ғасырда ғана көзге түсті, сол уақытқа дейін философия аясында жемісті және қарқынды дамыды. Педагогикалық терминдер арнайы бөлінбеді, бірақ соған қарамастан, ерте орта ғасырлардың өзінде-ақ жас ұрпақты тәрбиелеу мен оқытудың белгілі бір принциптері, идеялары, ережелері мен нормалары болды, олар ғылыми трактаттармен бекітіліп, оқу құралы ретінде қарастырылды [8]. Одан кейінгі ғасырларда ғұламалардың бәрі де өз еңбектерінде педагогика мен психология мәселелерін көтеріп, оларды шешу жолдарын ұсынды. Орта ғасырлардағы ағартушы, озық мемлекет және қоғам қайраткерлерінің бірі, педагогикалық ой-пікірлері өз шығармашылығында біршама көрнекті түрде көрініс тапқан ойшыл-ғалым М.Х. Дулати да бұл дәстүрді айналып өтпеді. Осылайша ғылыми ортада Мырза Мұхаммед Хайдар Дулати «Тарих-и Рашиди» тарихи еңбегінің авторы ретінде танылды. Дегенмен, «Тарих-и Рашидидің» тарихи мазмұнының астарында терең философиялық аспекті де айқын аңғарылады.

М.Х. Дулатидың педагогикалық идеяларын білдіретін ең маңызды еңбегі XV-XVI ғасырларға тиесілі «Тарих-и Рашиди» (30-дан астам тізімдер мен түркі тіліне аудармалары бар) еңбегі болды. Бұл туынды ғалымның замандастары – тарихшылар, философтар (Ахмад Рази, Бабыр, Махмұд ибн Уәли) жоғары бағалаған әйгілі еңбек. Қашқар билеушісі Рашид ханның атына жазылған Дулатидың бұл еңбегі сол күндердің өзінде-ақ бүкіл әлемге әйгілі болды.

Ғұлама өзінің атақты «Тарих-и Рашиди» тарихи трактатында рухани тәлімгер ретінде адам мәселесін, оның ғаламдағы, қоғамдағы орнын, өзін-өзі жетілдіру мәселелерін, ақиқатқа апарар жолды, тәрбие мәселелерін қозғап, адам баласына деген көзқарасын негіздейді. Ерте орта ғасырлардағы көптеген шығыс ғалымдарының ғылыми еңбектері секілді Мырза Мұхаммед Хайдар Дулатидың бұл еңбегі де оқу-тәрбие құралы ретінде қызмет етті. Өзбек ғалымы Х.Х. Тілешев былай деп жазады: «... Шығыс ғалымдарының кез келген ғылыми трактатында ғылыми ой-пікірлермен қатар педагогикалық ой-пікірлер, адамгершілік нұсқаулар, білімді тәжірибеде қалай қолдану керектігі туралы кеңестер бар. Психологиялық-педагогикалық пайымдаулар ғылыми мазмұнды құруда да, беру тәсілінде де көрініс тапты. Шығыстың ғылыми ой-пікірінің дамуының бұл сипатты белгісі «Тарих-и Рашиди» тарихи кітабына да тән. М.Х. Дулатидың тарихи баяндауы жастарға білім мен тәрбие беру мәселелеріне қатысты философиялық ой толғауларымен, тәрбиелерімен және практикалық кеңестерімен ұштасады» [9].

Дәстүр бойынша әрбір философ абстрактілі метафизикалық мәселелермен қатар практикалық міндеттерге де еріксіз бет бұрды, оның бірі, сөзсіз, жас ұрпақты тәрбиелеу, ғасырлар бойы жинақталған рухани және материалдық тәжірибені беру, ғылымды болашақ ұрпақ үшін теориялық және практикалық тұрғыдан дайындау. Мұхаммед Хайдар педагогиканың жалпы мәселелерін арнайы дамытпай-ақ, тәрбиелік аспектісін өз еңбегінің маңызды мақсаты деп қарастырды.

Тәрбиелік аспекті автордың ұрпаққа мемлекет тарихы, ұлы бабалардың ерліктері, туған халқының салт-дәстүрі, әдет-ғұрпы туралы білімді жеткізуге деген ұмтылысынан байқалады. Нағыз ұстаз, рухани тәлімгер болған Мұхаммед Хайдар Дулати кітабының ұрпаққа тәрбие беретін мықты құрал ретінде қабылданып, ізгі істерге жетелейтін, «жаман істерден тыйып», имандылыққа, парасаттылыққа тәрбиелеуге септігін тигізетін құнды еңбек екені сөзсіз. Дулати шығармашылығының тәрбиелік негіздерін қазіргі ұстаздардың тәрбие құралдарының арсеналын толықтыра алатын педагогикалық білімнің қайнар көзі ретінде қарастыруға болады.

Педагогикалық ілім тарихында адамгершілік категориялары мен ізгі қасиеттері бар кемел тұлғаны тәрбиелеу дәстүрлі тақырыпқа айналған. Қоғамдық мұрат мәселесін шеше отырып, М.Х.Дулати ізгілік пен биік адамгершілік қасиеттерімен ерекшеленетін «иманды» хан бейнесінде ұсынады. «Кемел адам» идеясының басы сопылық мәдениеттен бастау алады. Сопылар түсінігінде «Кемел адам» – ол үшін өмірдің мәні болып табылатын ақиқатты тану жолын таңдаған адам. Мұхаммед Хайдар концепциясы ең алдымен «Кемел тұлғаның» ізгі мінезі, әлеуметтік болмысы маңызды екенін алға тартқан сопыларға қарағанда, Шығыс философтарының идеяларына жақынырақ.

Мырза Мұхаммед Хайдар Дулатидың педагогикалық көзқарастарына сопылықтың озық және батыл идеяларының өзіндік әсері болды. Сопылық ілім ғалымның ұмтылыстарының гуманистік бағытын, еркін ойлауын, демократиялық көзқарасын айқындады. Сопылар адамды және оның ең жақсы рухани қасиеттерін дәріптеп, адамдарды жақсылық пен әділеттілікке, жомарттыққа, даналыққа, еңбексүйгіштікке, адалдыққа, нәпсі ләззаттарынан аулақ болуға, ұсақ-түйекке қанағат етуге шақырған. Бұл прогрессивті тенденциялар сопылық идеяларды өте танымал етті.

Мұхаммед Хайдар Дулати өз кітабында орта ғасырларда адам тәрбиесінде жетекші рөл атқарған дін мәселелеріне жиі тоқталады. Тарихи білімі терең философтың сопылық мұраттарға адалдығы ғалымның философиялық-педагогикалық концепциясын айқындаған дүниетанымының демократиялық, гуманистік сипатын айғақтайды. Кемел тұлға ұғымы, әділ билеуші туралы ой толғаулар Шығыс философиялық-педагогикалық ой-пікірлерінің тарихында түйінді орын алады. Шығыс гуманистеріне ілесе отырып, М.Х.Дулати әлеуметтік әділеттілік мәселесін өз еңбегінде гуманизм, адамгершілік, әділеттілік тұрғысынан шешуге тырысады [10].

Шығыс гуманистері сияқты Дулати да білім беруді адамның интеллектуалдық қабілетін қалыптастыратын, адамгершілікке, бақытқа жетелейтін сенімді бағдар деп есептейді. Ортағасырлық ойшылдардың педагогикалық концепциясының орталық өзегі, адамгершілік, білім, шындық пен адам жанын зерттеудің, тәрбие мәселелерін зерттеудің кілті болып табылатын парасат идеясы да М.Х. Дулати теориясының өзегін құрайды. Педагогикалық ілімдер үшін дәстүрлі тұлғаны тағайындау, бақыт туралы мәселені Мырза Хайдар жеке тұлғаның әлеуметтік мәні тұрғысынан әділеттілік, гуманизм, мейірімділік сынды адамгершілік категорияларына бөлу арқылы шешеді. Дулати теориясы, біздің ойымызша, ғалымның, мемлекет қайраткерінің жеке адамдарға, әртүрлі әлеуметтік топтарға, мемлекеттің саяси-әлеуметтік өміріндегі құбылыстарға жалпы адамзаттық құндылық қатынасын білдіретін философиялық кредосы. Ерте орта ғасыр ғалымдарының педагогикалық тұжырымдамаларының басқа да көптеген аспектілері М.Х.Дулати еңбегінде, әсіресе, еңбекке баулу, эстетикалық

тәрбие беру мәселелері, мұғалім мен оқушы арасындағы қарым-қатынас мәселесінде жіті қарастырылады. Көптеген іргелі орта ғасыр ғалымдары мен Мырза Мұхаммед Хайдардың ойлары мен идеяларының үндесуі де осы тұстан байқалады.

Мырза Хайдар оқырманын ислам дініне қатысты имандылық негізінде тәрбиенің мән-маңызына көңіл бөліп келгенін түсіне аламыз. Сол себептен "Тарих-и Рашиди" тек қана тарихпен шектелмей, әдеби шығарма ретінде қоғамның жамандықтан арылып, жақсылыққа беттеуін көздейді[11].

Ғылыми нәтижелерді талқылау. "Тарих-и Рашидиді" оқып отырып, ислам дінінің құндылықтарын түсінеміз. Исламның Азия елдеріне келуі мен таралуы жайында дінге шақырушының өз аузынан шынайы оқиғалар мен келелі кеңестерді оқимыз. Ислам діні – ізгілік пен мейірімге толы, адамзат пен жаратылыстың қадірін ұқтыратын, мына дүниедегі адамның ең басты миссиясын көрсететін жол. Гуманистік педагогиканың негізі ислам дінінен тарағаны анық. Мырза Хайдардың алдындағы ойшылдар да асыл ойларының бастауын ислам дінінен алғаны мәлім. Мәселен, әл-Фараби «Үлгілі оқыту туралы білім, жастардың ақыл-ойы мен ақыл-парасаты туралы трактат», Насреддин әт-Туси «Шәкірттердің білімі туралы» және т.б.сонымен қатар, Шығыс елдеріндегі педагогикалық ілімнің қалыптасуы Насреддин ат-Тусидің есімімен тығыз байланысты. Оның "Оқушыларға сабақ беру", "Даналық кітабы", "Оқушының оқу жолындағы нұсқауы" еңбектері оқыту, білім беру мен тәрбиені ұштастырған педагогикадағы құнды трактаттар. Дәл қазіргі уақытта жастарды ерте заман ойшылдарының мұраларымен тәрбиелеудің бірнеше себебін айтуға болады. Жаһандану мемлекет пен мемлекет, діл мен ділдің арасындағы шекараны ашып тастады. Батысқа еліктеген жастарымыз көп. Білім беру жүйесінде батыстың озық технологиясын қолдануымыз, оны оқытуға енгізуіміз керек-ақ. Алайда жастар өз дінгегінен ажырамас үшін өз ділімізден нәр алуы керек[12]. Осы ретте Шығыстың әлем мойындаған ойшылдары мағыналы, өте терең еңбектер қалдырды. Мұхаммед Хайдар Дулаттың "Тарих-и Рашидиді" – жас ұрпақты отансүйгіштікке, әділдікке, шыншылдыққа, мейірімділікке баулитын теңдессіз шығарма. Н.Назарбаев "Ұлы даланың жеті қыры" атты мақаласында[13]: "Төл тарихын білетін, бағалайтын және мақтан ететін халықтың болашағы зор болады деп сенемін. Өткенін мақтан тұып, бүгінін нақты бағалай білу және болашаққа оң көзқарас таныту" деген еді. "Тарих-и Рашидиді" төл тарихымызды танытудағы рөлі зор.

Мырза Хайдардың осы еңбегін зерделей келе, Моғолстан хандарының сыр-сымбатын, мінезін, қарым-қабілетін, ерекше қасиетін сипаттап жазған. Осы тұсын педагогикадағы тұлғатану бағыты бойынша өрбіткім кеп отыр. Қазақ тарихында көпшілікке танылмаған ұлы тұлғалар өткен. Олардың әрбір ісінен даналық пен парасатты көруге болады. Мәселен, Мұхаммед Хайдар Дулаттың "Тарих-и Рашидиді" бірінші бөлімінде Моғолстан хандары туралы жазылған. Сонымен бірге, Керей мен Жәнібек сұлтандардың нендей жағдайдың ортасында жүріп, бөлініп кеткенін анық білуге болады. Осы бөлімде біз біле бермейтін сұлтандар мен қолбасшылар, хандар сипатталған. Ел басқарған хандардың мейірімділігіне қайран қалуға болады. Өйткені біздің танымымызда патша – мінезі ауыр, қатты, суық. Мәселен, "Патша (Сахибқыран) мейірлене барлығына сый-сияпат көрсетті [7], "Сұлтан Саид хан қадірлі, бақытты және қуатты патша еді. ...Егер біреуге тіл қататын болса тілдесер алдында жымып алатын, әрқашан көңілді, ашық-жарқын, қайырымды да кең пейілді болатын [7], "Мен Мансұр ханға келген кезімде ол

әр түрлі мейірімділікпен құрмет көрсетіп, ізгілік танытты...Мансұр хан жасы үлкен ағасы болса да орнынан тұрып, алға жүрып, ханды құшағына алды"[7], "Егер біріміз жақсы іс жасасақ, екіншіміз солай істелінуге тиіс деп қарап, бір-бірімізге міндетсінбей жасайтын едік. Егер біріміз қателесіп, артық қылып көрсетсек, екіншіміз сұрамады деп өкпелемейтінбіз" [7], "Ол(Саид хан) мейірімді қолын созып, құшағын жайып қарсы алды. Мен де қызметтік салтқа орай құрмет көрсетіп, алдына барып, бақыт құшағына ендім. Хан біршама уақыт бойы мені өз құшағында қысып тұрды. Оның мейірім мен шапағатының дүр тамшылары иығым мен мойныма тамшылап жатты"[7]. Адамгершілік тәрбиесінде мейірімділік – жақсылықтың бастауы. Мейірімді патшаның халқы да бақытты деуге болады. Мейірімділік жауыздық пен әділетсіздіктің алдын алады. Халқы жойылып, елі ыдырап кеткен мемлекеттің түбіне тойымсыз патшалар жеткен. Мухамед Хайдар Дулат аты аталған хандардың кейбірін көзімен көрген, үзеңгілес болған. Олардың қадір-қасиетін көріп, сыйластықта болған. Кітаптан алынған үзінділерден хандардың қарапайымдылығын да көреміз. Сұлтан Саид ханның тілдесер алдында жымылып алатындығы жақсы әдепке жатады. Бұл адами қарым-қатынастың түрі қазіргі жастарға үлгі болары анық. Мырза Хайдардың "Сен әлемді жаулап алма, өйткені, онда сансыз қайғы-қасірет бар, сен одан да адамның жан дүниесін меңгер, оларда қанша әлем бар екенін көресің" [7] деген терең қанатты сөзі бар. Адам алдымен өзін таныса, айналасындағыларды да дұрыс түсінуге тырысады. Өзінің қабілетін танып, күші мен уақытын қай бағытқа бұру керек екенін ұқса, оның дамуы дұрыс бағытта жүреді.

Жаугершілік заманда қолбасшылардың батырлығы аңызға айналып, ержүректігі ел аузында қалған. Ол уақыттағы ер-жігіттердің соғыс қимылдарын жетік меңгерген, күшті болуы шарт еді. Мухамед Хайдар Дулат өзі де жасаған жорықтары сәтті аяқталған мықты қолбасшылардың бірі болған. "Тарих-и Рашиди" қиян-кескі жорықтарды суреттеген еңбек болғандықтан жаумен алысқан батырларды да тілге тиек еткен. "...Думаса бар еді, ол кек теңізінде адамдарды жұтып жіберетін жайындай, ал ұрыс орманында пілге шабатын арыстан іспетті" [7] "Әмір Қамараддин ер жүрек болған әрі оның етігінің қонышына жеті жасар бала сиып кетеді екен [7]. Мейірімді, жүрек жұтқан батыр әрі әділ хандарды көзімен көрген Мырза Хайдар олар туралы еңбек жазуға бел буған бекер емес екен. "Бұл әңгіменің мақсаты Әмірдің елді қалай билегенін, қара қылды қақ жарар әділдігін көрсету болатын. Оның қайырымдылық істері Қашқарда күні бүгінге дейін ел-жұрттың аузында айтылып жүр"[7]. Орта Азиядағы ойшылдардың Ислам дінінен нәр алғаны аян. Мырза Хайдар Дулат өмір сүрген уақыт ислам дінінің орта Азия елдерінде кең қанат жайғанын көрсетеді. ислам дінін таратуда Мырза ьхайдардың да ғазуат соғыстарына қатысқанын білеміз. Хандардың ислам дінін қабылдап, оны қатты ұстанғанын да көруге болады: "Сұлтан Ахмет хан өте діндар, мұсылман пейілді, шариғатшыл кісі болған", "Уәйіс хан тұқымдарының ішінде шын пейілді мұсылман, отаншыл, іскер және ержүрек адам еді.... Ол көбіне жеңіліске ұшырап отырса да жиһад (ғазуат) соғысынан бас тартқан емес"[7]. Бұл билік басындағы тұлғалардың жан-жақтылығын көрсетеді. Дін жолында өздерін де құрбандыққа шалып, Аллаһтың мейірімінен үміт еткен. Мырза Хайдардың тарихи шығармасында сұлтан Саид ханның тұлғалық қасиеттері жақсы ашылған. Оны автордың осы ханмен тығыз қарым-қатынаста болуымен байланыстыруға болады. Бірінші кітаптың 67-тарауынан басталған

оқиғалар екінші кітапта жалғасын табады. Саид ханның өмірі мен тарихи маңызы бар шешімдерімен қоса, оның әділдігі, мейірімділігі, қайырымдылығы да айтылады. "Мансұр ханның бұрынғы істеген қастандықтарының есесін жақсылық пен мейірімділікпен қайтарды"[7] деген хабарда туған бауыры Мансұрды қабылдағаны жайлы айтылады. Қарапайым адам ретінде де, хан ретінде де әділ шешім қабылдап отырған. Осы Саид ханға қатысты әңгімелердің тәрбиелік мақсаты зор. Жастар бұл әңгімелерден елін, жерін сүюді, имандылықты, болашақ үшін қазірден бастап тер төгуді, білім алуды, өнер үйренуді ұғынады. Саид ханның тұлғалық қырын ашатын "Тарих-и Рашидидің 1-кітабының 68-тарауында "Сұлтан Саид ханның мақтан етерлік қасиеті және ерекше мінезі жайында әңгіме" деген ғибратқа толы шығармасы бар. Кітаптың басқа да тарауларында ханның образын толық ашатын элементтер көп-ақ. Тұлғатану курстары үшін осындай ұлы тұлғалар туралы әңгімелердің маңызы зор.

Қорытынды. Қорыта келе, Мұхамед Хайдар Дулатидің "Тарих-и Рашиди" еңбегі тек қана тарихи шығарма емес, тәрбиелік мәні зор тағылымды туынды. Кітаптың атауының өзі "Хақ жолындағылар тарихы" деп аталады. Хақты іздеген, әділдіктің ақ туын тіккен адамдардың үлгі аларлық қасиеті болуы тиіс. Мырза Хайдардың еңбектерін зерделеген зерттеушілер ел басқарушының қандай болуы керек сұраққа 10 түйінді жауап береді, сақ болуы тиіс 7 күнәні айтады, тарихи тұлғалардың қасиеттері туралы жазады. Мырза Хайдардың шығармашылығындағы адам мәселесін зерттеген Б.Қалыбекова мынадай философиялық ұғымдар жүйесін жинақтаған: «...Нұрлы ақыл, иман, адами қасиет, адамның ішкі жан дүниесі, жомарттық, қайырымдылық, ұят пердесі, тәуба, парыз, шындық, әділеттілік, абырой, адалдық пен арамдық, адамгершілік, ақкөңілділік, мінез-құлық, әдет, әдеп, залым, зорлық, кек, кеңпейілдік, кішпейілділік, кісі күту, кісілік, қайырымдылық, махаббат, мейірім, намыс, опасыз, өнеге, өтірік, даналық, данышпан, рақымшылдық, тәртіп, шыдамдылық, ізгілік, ілтипат, т.б.» [14]. Бұл жерде автордың түркілік моральдік категориялар жүйесі қалыптасқан. Қазіргі білім беру жүйесінде "толық адам" тәрбиелеп шығу үшін педагогтердің осы ұғымдардың тереңдігін ұқтыруға түрлі әдіс-тәсілдер мен технологияларды қолданып жүргені белгілі. Мұхамед Хайдар Дулаттың еңбектері білім беру мен тәрбиелеу үшін қолданылуы тиіс құнды мұраларға жатады. М.Х. Дулатидың тарихи мұрасының педагогикалық әлеуетін зерттеу жұмысы әлі де болса арнайы оқу-әдістемелік әдебиеттермен толықтырылған тереңірек және кеңейтілген зерттеуді қажет етеді. Десе де, ғалымның мұрасы қазіргі педагогиканың өзекті мәселелерін шешуде, оның ішінде азаматтық-патриоттық мұраттарды тәрбиелеуде, эстетикалық талғамды дамытуда, конфессиялық құндылықтарды жаңғыртуда, жастардың әлеуметтік апатиясын жеңуде және т.б. әлеуметтік мәселелерде кең қолданыс тауып отыр. Бүгінгі педагогика ғылымында қолданыс тауып отырған негізді теориялардың үлкен үлесі де Мырза Хайдар Дулатидың «Тарих-и Рашиди» кітабына тиесілі. Тәрбие саласында жоғары құндылықтар мен діни тәрбиеге негізделуге тиісті гуманистік мұраның жетістіктері бүгін жеңіске жетуі керек.

Әдебиеттер тізімі

1. Жеменей, И. Мырза Хайдар Дулат (1499-1551) тарихшы-қаламгер [Мәтін]: монография / И.Жеменей. – Алматы: Зерде, 2007. – 352 б.

2. Мырзабеков, Ж.Е. М.Х.Дулати шығармашылығындағы ұлттық тарих философиясын зерделеудің концептуалдық негіздері [Мәтін] / Ж.Е. Мырзабеков, Г.Ж. Нұрышева, Ж.А. Амиркулова, М.А. Домбайчи // Философия, мәдениеттану, саясаттану сериясы. – 2020. - №2 (72). – Б.4-15.
3. Жамашев, А.Ш. Білім беру жүйесінде ұлттық тәрбиені қалыптастыру маңыздылығы [Мәтін] / А.Ш. Жамашев, Б.У. Байгазиева, М.И. Мұхамеди, І.Р. Наурзалиев // Хабаршы. Дінтану сериясы. – 2020. - №2(22).- Б. 42-58.
4. Алиева, Д.А. Наследие ученого позднего Средневековья Мухаммеда Хайдар Дулати в системе восточных педагогических учений [Текст] / Д.А.Алиева // Вестник Омского государственного педагогического университета. Гуманитарные исследования. – 2017. - №1(14). - С. 84-87.
5. Сейдімбеков, А. Сонар [Мәтін] / А. Сейдімбеков. - Алматы: Жалын, 1989. - 349 б.
6. Күмісбаев, Ө. Шығыс шайырлары [Мәтін]: Бес томдық / Ө. Күмісбаев. – Алматы: РПБК «Дәуір», 2015. - Иран әдебиетінің тарихы.– 312 б.
7. Дулати, М.Х. Тарих-и Рашиди [Мәтін] / М.Х.Дулати. – Алматы: М.Х.Дулати қоғамдық қоры, 2003. – 616 б.
8. Алиева, Д.А. Идеиные истоки формирования философских и педагогических взглядов М.Х. Дулати [Текст] / Д.А. Алиева // Современные проблемы науки и образования. – 2014. – №2. – С. 5-8.
9. Қазақтар. - II-т.: Тарихи тұлғалар. - Алматы: «Білік» баспа үйі, 2003. - 56 б.
10. Келімбетов, Н. Түркі халықтарының ежелгі әдеби жәдігерліктері [Мәтін] / Н.Келімбетов. – Алматы: Раритет, 2011. – 432 б.
11. Мырзабеков, Ж.Е. М.Х.Дулати шығармашылығындағы этикалық көзқарастардың өзіндік ерекшеліктері және оның тарихи сабақтастығы [Мәтін] / Ж.Е. Мырзабеков, Ж.А. Амиркулова, Т.П. Мейрбеков // Ясауи университетінің хабаршысы. – 2020. – №1 (115). – Б. 42-51.
12. Шауенова, М.А. Кайқауыстың педагогикалық идеяларының бастаулары [Мәтін] / М.А. Шауенова, А.Е. Манкеш // Абай атындағы Қазақ ұлттық педагогикалық университеті Хабаршысы. "Педагогика ғылымдары" сериясы. – 2016. - №4 (52). - Б. 223-229.
13. Назарбаев, Н.Ә. Ұлы даланың жеті қыры [Мәтін]: Н.Ә. Назарбаев // Егемен Қазақстан газ. - 2009. - 8 қаңтар.
14. Қалыбекова, Б. Мұхаммед Хайдар Дулати шығармаларындағы адам мәселесі [Мәтін] / Б.Қалыбекова. – Алматы, 2014. – 132 б.
15. Иманбекова, Б. І. Қазақстандағы педагогикалық ойлар мен білім беру тарихы [Мәтін] / Б.І. Иманбекова. – Алматы: Қазақ университеті, 2010. – 158 б.

Материал редакцияға 01.03.23 түсті.

Б.К. Орынбасар

Таразкий региональный университет им. М.Х.Дулати, г.Тараз,Казахстан

ВКЛАД ТРУДОВ МУХАММЕДА ХАЙДАРА ДУЛАТИ В СТАНОВЛЕНИЕ СИСТЕМЫ ПЕДОГОГИЧЕСКИХ УЧЕНИЙ

Аннотация. В статье анализируются педагогические мысли, которыми руководит один из звезд Востока, первый человек, написавший историю казахского народа – Мухамед Хайдар Дулат. Автор имеет историко-литературное произведение "Тарих-и Рашиди "и поэму" Жаханнаме". Хотя у обоих разные жанры, цель и идея совпадают. В эпоху глобализации, чтобы не только познакомить молодежь с произведениями Средневековья, но и показать драгоценную сокровищницу, лежащую в основе их личностного развития, показывает актуальность исследования. Сам Мухаммед Хайдар Дулат – великая личность. Истоки

педагогического учения в его работах проистекают из исламской культуры и народной педагогики. Его труд прививает молодежи патриотизм, нравственность, образованность, справедливость, честность. В статье изложены вопросы изучения "Тарих-и Рашиди", педагогические мысли, истоки суфийского учения. Цель исследования – выявить педагогическую грань трудов Мухаммеда Хайдара Дулата, дать возможность использовать в обучении рассказы автора. В образовании и воспитании можно ориентироваться на личность могольских ханов в "Тарих-и Рашиди" по направлению личностных исследований. В этой связи обучающимся была представлена глава "беседа о гордых качествах и особом характере Султана Саид хана".

Ключевые слова: исламская педагогика, философско-педагогические концепции, исторический труд, духовное воспитание, М.Х.Дулати.

B.K.Orynbasar

M.Kh.Dulaty Taraz Regional University, Taraz, Kazakhstan

CONTRIBUTION OF THE WORKS OF MUHAMMAD KHAIDAR DULAT TO THE FORMATION OF THE SYSTEM OF PEDAGOGICAL THECHINGS

Abstract. The article analyzes pedagogical thoughts, which are led by one of the stars of the East, the first person who wrote the history of the Kazakh people – Mukhamed Haidar Dulat. The author has a historical and literary work "Tarikh-i Rashidi" and a poem "Zhahanname". Although both have different genres, the goal and the idea are the same. In the era of globalization, in order not only to acquaint young people with the works of the Middle Ages, but also to show the precious treasury underlying their personal development, the relevance of the study shows. Muhammad Haidar Dulat himself is a great personality. The origins of pedagogical teaching in his works stem from Islamic culture and folk pedagogy. His work instills patriotism, morality, education, justice, honesty in young people. The article presents the issues of studying "Tarikh-i Rashidi", pedagogical thoughts, the origins of Sufi teaching. The purpose of the study is to identify the pedagogical facet of the works of Muhammad, give the opportunity to use the author's stories in teaching. In education and upbringing, one can focus on the personality of the Mughal Khans in the "Tarikh-i Rashidi" in the direction of personal research. In this regard, the students were presented with the chapter "a conversation about the proud qualities and special character of Sultan Said Khan".

Keywords: Islamic pedagogy, philosophical and pedagogical concepts, historical work, spiritual education, M.Kh.Dulaty.

References

1. Zhemenej I. Myrza Hajdar Dulat (1499-1551) tarihshy-kalamger [Mirza Haidar Dulat (1499-1551) historian-writer] / Monograph – Almaty: Zerde, 2007. – 352 p. [in Kazakh]
2. Myrzabekov ZH.E., Nұrysheva G.ZH., Amirkulova ZH.A., Dombajchi M.A. M.H.Dulati shyfarmashylyfyndary yltyk tarih filosofiyasyn zerdeleudin konceptualdyk negizderi [Conceptual foundations of the study of the philosophy of national history in the work of M. H. Dulati] // Philosophy, cultural studies, political science series-2020-No. 2 (72). - Pp. 4-15. [in Kazakh]
3. Zhamashev A.SH., Bajgazieva B.U., Naurzaliev I.R., Myhamedi M.I. Bilim беру zhyjesinde yltyk tarbieni kalyptastyru manyzdylygy [The importance of the formation of national education in the education system] // The Bulletin of the

- Kazakh National University named after Al-Farabi. Religious studies series. – 2020. - No. 2 (22).- Pp. 42-58.[in Kazakh]
4. Alieva D.A. Nasledie uchenogo pozdnego Srednevekov'ya Muhammeda Hajdar Dulati V sisteme vostochnyh pedagogicheskikh uchenij [The Legacy of the Late Medieval scholar Muhammad Haidar Dulati In the system of Oriental pedagogical teachings] // Bulletin of Omsk State Pedagogical University. Humanitarian studies. – 2017. – No. 1(14). - Pp. 84-87 [in Russian]
 5. Sejdimbekov A. Sonar [Sonar]. Almaty: ZHalyn, 1989.- 349 p.
 6. SHygys shajyrlary [Eastern resins]. Bes tomdyk / U. Kumisbayev. - Almaty: Rpbс "Daur", 2015. - History of Iranian literature.– 312 p.[in Kazakh]
 7. Dulati M.H. Tarih-i Rashidi [Tarikh-i Rashidi]./ M. H. Dulati. - Almaty: M. H. Dulati public Foundation, 2003. - 616 p.[in Kazakh]
 8. Alieva D.A. Idejnye istoki formirovaniya filosofskih i pedagogicheskikh vzglyadov m.h. Dulati[Ideological origins of the formation of M.H. Dulati's philosophical and pedagogical views] // Modern problems of science and education. – 2014. – No. 2. – p. 5-8 [in Russian]
 9. Kazaktar [Kazakhs]. — II-Issue: historical figures. — Almaty: publishing house "Bilik", 2003.-p.56 [in Kazakh]
 10. Kelimbetov N. Tırki halyktarynyn ezhelgi әdebi zhәdigerlikteri [Ancient literary relics of the Turkic peoples]. –Almaty: Raritet, 2011. – 432 p. [in Kazakh]
 11. Myrzabekov ZH.E., Amirkulova ZH.A., Mejrbekov T.P. M.H.Dulati shygarmashylygyndagy etikalyk kozkarastardyn ozindik erekshelikteri zhәne onyn tarihi sabaktastygy [Distinctive features of ethical views in the work of M. H. Dulati and its historical continuity] // Bulletin of Yassawi University. – 2020. – No. 1 (115). – P. 42-51. [in Kazakh]
 12. SHauenova M.A., Mankesh A.E. Kajkauystyn pedagogikalyk ideyalarynyn bastaulary[The origins of the pedagogical ideas of kaykauys] // Bulletin of the Abai Kazakh National Pedagogical University. Pedagogical Sciences. – 2016 – No. 4 (52). - Pp. 223-229 [in Kazakh]
 13. Nazarbaev N.A. Yly dalanyn zheti kyry[Seven facets of the Great Steppe] // Sovereign Kazakhstan - 2009. - January 8. [in Kazakh]
 14. Kalybekova B. Myhammed Hajdar Dulati shygarmalaryndagy adam maselesi [The problem of man in the works of Muhammad Haidar Dulati]. – Almaty, 2014. – 132 p.[in Kazakh]
 15. Imanbekova B. I. Kazakstandagy pedagogikalyk ojlar men bilim beru tarihy [The history of pedagogical thought and education in Kazakhstan.]. - Almaty: Kazakh University, 2010. - 158p. [in Kazakh]

IRSTI 14.15.04

R.K. Kerimbayeva¹ (orcid-0000-0003-0430-1831)-main author
U.Sh. Zhamirova² (orcid-00000-0002-2316-5559)
A.T. Abdrakhmanova³ (orcid-0000-0002-7717-8919)

¹Candidate of Pedagogical Sciences, associate Professor, ² Candidate of pedagogical sciences, associate professor, ³Master of psychology
^{1,2,3} M.Kh. Dulaty Taraz Regional University, Taraz, Kazakhstan
e-mail: ¹risti1971@mail.ru, ³aigul.isafina@bk.ru

<https://doi.org/10.55956/YDBN8233>

THE FORMATION OF FUTURE PSYCHOLOGIST'S DIAGNOSTIC COMPETENCE

Abstract. In the given article the formation problem of future psychologists' diagnostic competence. Nowadays, in order to implement the increasingly complex tasks which face the new schools and teachers-psychologists at present period of time, it is necessary a complete comprehensive change of their upcoming professional work, i.e. the founding of diagnostic competence, professional and personal development of students. The degree of solving the issues of formation diagnostic competence which are given in the psychological and pedagogical sources is considered, as well as the content and structure the future psychologist teachers' diagnostic competence is disclosed. The conducted theoretical and methodological review in psychological and pedagogical literature describes that the problem of the future teacher-psychologist's diagnostic competence is a relevant topic., The following methods are used to reach the aim, they are: theoretical analysis of sources on psychology and pedagogics, modeling method, survey, experimental data's qualitative and quantitative analysis. The conducted theoretical and methodological review in the studied by us psychological and pedagogical sources show that the formation problem of future teachers-psychologists' diagnostic competence is believed as the topical i.e., relevant.

Keywords: competence, knowledge, diagnosis, development, future psychologist, skills, formation.

Introduction. Reforms which are carried out in various spheres of our society, including education are determined by the global and historical processes in the modern society. Taking into account this, socially new conditioned requests for preparing new future specialists are put forward, which requires achieving a higher degree of professionally educated specialists, not yielding to world international standards. That's why, it is important to train highly qualified specialists appropriately and profiled, able and ready to develop the opportunities in solving specific professional tasks, competitive, competent, fluent in the main component of basic education, with the tools that provide consistency, targeting, flexibility and efficiency in professional activity.

The special importance in developing the quality of human capital and the competitiveness of graduates is highlighted by N.A.Nazarbayev in the national plan for the implementation of five institutional reforms "100 concrete steps" [1], and it is also shown in the main educational documents as in: the Law of the Republic of Kazakhstan "On Education" [2], the Concept of Development of continuous professional pedagogical education in the Republic of Kazakhstan [3], etc.

The diagnostic competence developing problems among learners are complicated and well-rounded. So hence, it is urgent and important to investigate this

problem in the aspect of competence approach concept, which has been stated in many research. Among these research works, it must be shown that the issue of diagnostic competence i.e., in professional training of psychologists isn't still developed.

The theoretical and experimental investigations' results brought up many contradicting problems between:

-the peculiarities of higher educational institutions which provide modern education diagnosis and defines the degree of the problem;

- the requirements put forward to psychologists in diagnostic competence and specialists' readiness to learn it;

- having no university ability with all resources and insufficient working during the formation process of psychologist's competence on diagnosis.

Taking into account these contradictions the research problem is formulated: how to base theoretically and implement the procedure of forming the diagnostic competence in learners of educational psychologists in higher education?

Methods of research. While reaching our aim and fulfilling the; objectives and check the initial proposals, a complex of the following methods were used – theoretical analysis of sources on psychology and pedagogics, modelling method; questionnaires; experimental data's qualitative and quantitative analysis. During our research we used the authors' methods: O.I. Dorofeeva's questionnaire "Factors affecting the diagnostic activity of psychologists' development", a questionnaire in order to define the diagnostic competence level by of O.I. Dorofeeva.

Research result. Let us dwell on this issue deeply. In Sh.I. Ozhegov's explanatory dictionary the meaning of the word “competence” has many definitions as: “... knowledgeable, authoritative in any field, having competence. The concept of “competence” is interpreted as a circle of questions in which someone is well informed, or as a circle of someone's authority, rights..”.

Not all specialists know what competence means and how it differs from competence. The definition of competence consists of education, skills, skills and experience of the employee. In other words, its ability to perform a specific type of work. In essence, competence and competence are similar terms. The first implies a set of knowledge, their presence in a person. And the second-the ability to apply this knowledge during work activities. There are several other approaches to defining competencies: the American approach treats competencies as a model of worker behavior. An employee will show high results if he has the right skills and knowledge. The European approach views competencies as a description of the terms of reference and expected results of work.

The competence approach theory emerged and was thoroughly substantiated in I.A. Zimnaya (2004) [5], N.B. Lavrentyev, O.M. Kuzevanova (2008) [6], V.A. Bodrova (2001) [7], V.D. Shadrikov's scientific works (2012) [8], which indicate the point on integrity when they consider “competence” and “capability” are unanimous to their mind and that “capability” is broader than “competence”.

As Kazakhstani researchers are noted: Taubaeva Sh.T. (2009), Mynbayeva A.K., Sadvakasova Z.M. (2014) - competencies are goals, and capability is results [9].

Quite often, the term “professional competence” is actively used as: “...a synonym for the concepts of “professionalism”, “pedagogical skill”, but it is regarded as a complex unit, an alloy or structure of general and professional knowledge, practical skills, and professionally significant personal qualities which ensure successful activity of a specialist in his/her professional sphere”[10].

One of professional competence components is considered as a specialist's diagnostic competence [10].

Diagnostic competence is represented especially in foreign scholars' researches from Germany, Australia, England and other countries. Vogt & Rogalla (2009) consider that: "...diagnoses are key tasks for teachers because they have set themselves the task of meeting the students' diverse learning needs and at the same time adapting their learning to those students with various academic abilities as well as multiple interests and motivations" [11].

A model of a teacher's diagnostic competence with a learning representation, thereby correcting among the previous empirical investigation and the latest theoretical needs were discovered and empirically tested by Klug, Bruder, Kelada, Spiel and Smitz (2003) [12].

They characterize the very diagnosis of educational conduct as: "... a three-dimensional process which consists of preassociation, action and post-reaction phase".

Therefore, the team of scientists believes that structured reflection, during practice, contributes to the acquisition of knowledge more effectively than the direct or various diagnoses generation, so that is why is an effective academic approach to the students' diagnostic competence development (Mamede S, van Gogh. T., Moura A.S., de Faria R.M., Peixoto J.M., Rikers R.M., Schmidt H.G., 2013) [13].

German researchers J. Klug, S. Bruder, B. Schmitz (2016), reflecting on which variables determine teachers' diagnostic competence, concluded that: "... motivation, attitude and knowledge turned out to be essential indicators for predicting diagnostic competence relative teaching behavior, with differentiated predictions for teacher experience. Thinking about describe and self-efficacy suddenly turned out to be inappropriate. Practicing teachers had better results in diagnosing teaching behavior in their learners than teachers who did not have teaching practice or who are not yet mature ones" [14].

J. Hoth, M. Döhrmann, G. Kaiser, A. Busse, J. König, S. Blömeke (2016) investigated primary school mathematicians' diagnostic competence in different situations. They emphasize the thing that the teachers' one of the main problem while classroom training is the diagnosis of teaching and thinking practices among students. For this goal, a teacher should feel the relevant information, they should interpret this information, and finally, they should answer and select the appropriate information.

As C. Auschnaiter, J. Cappell, G. Dubelde, M. Ennemoser, J. Mayer, J. Stiensmeier - pelster, R. Straesser, A. Wolgastd (2010) write in their research the design and fulfilling of that, came to the conclusion that: "..... the modeling and research of professional teachers' competences takes a greater part in the system of academic research". In addition to the specified competencies for experienced and non-experienced teachers, a grade is also very often specified.

Teachers must have the ability to define the teaching the subject nature, the degree of teaching of the students, and select the instructions for the students accordingly. They believe that even though it seems that, such diagnostic competence takes an important part in the professional knowledge, researchers very rarely notice the competence development [15].

According to research, O.I. Dorfeeva (2007, 2013) formulated the diagnostic competence, regardless of the specialty profile as: ".....a combination of teacher's theoretical and practical readiness to carry out diagnostic activities to solve the professional problems and tasks which are important in real situations of professional pedagogical activity" [16].

And at the same time, the presence of diagnostic competence helps the specialist competently, professionally identify the main problems of student's personal development, gaps in knowledge and their causes, reasonably choose the content and

methods of training, i.e. effectively carry out professional activities in the new organizational and pedagogical conditions.”[15].

A.V. Furltova (2016) draws attention to the definition of main criteria, indications and a social teacher’s diagnostic competence level formation.

Integrating all available modern formulations of this concept (N.V. Kutova (2012), E.N. Artemenok (2012), N.A. Pronyaeva (2012)) offer their formulations of diagnostic competence as: “...a unity of theoretical and practical readiness to carry out diagnostic competence activities, and it is the individual’s integral property, including diagnostic extensions diagnostic hypotheses, solving the problems and issues that arise in real situations of the psychological and pedagogical activity, constantly make appropriate adjustments to their own activity” [15].

S. Seitenova, Sh.A. Mukhangelieva (2013) consider the diagnostic competence as: “... an important part of future specialists’ research competence, we consider that the diagnostic thinking should be a very important component of diagnostic competence formation model” [16].

Here, too, we present the idea of the Russian scientist A.S. Belk, who analyzes the characteristics of the teacher’s diagnostic thinking and characterizes different diagnostic approaches: step by step, system integral, inversion and prediction.

There have also been experiments with the fundamental principles of individual diagnostic work of qualifications in the pedagogical field (objectivity, systematicity and complexity, functionality study, collective and educational training). Diagnostic tasks are required to improve proper thinking in the school’s pedagogical process (the purpose of future pedagogue-psychologist effectiveness).

The researchers as, Kasen G.A. and Otarbayeva A.B. gave the definition of diagnostic competence as: “... the minimum for a profession of a school teacher-psychologist (it is also adapted by Kazakhstan scholars to realities of Kazakhstan society)” [16].

The diagnostic alternative should be considered as a custom education, a professional definition of psychological and pedagogical problems of personal development of children, the ability to determine their causes, an adequate choice of content and methods of classes, the ability to correct these shortcomings in the development of the child, the ability to effectively carry out professional activities.

The main criteria for the diagnostic competencies of students of the profile of a speech therapist, defectologist are cognitive, motivational and operational, efficiency criteria. For each criterion, significant characteristics are determined with a three-level display. Specially organized work with students shows its effectiveness in the formation of high-level diagnostics, competencies, readiness to carry out professional activities that are carried out through the gap. During our research, diagnostic skills are distinguished as independent in the process of solving educational problems conducting diagnostics of psychotic activity; identifying the presence of various qualities, neoplasms and the degree of their severity; establishing the cause of certain deviations in personal development and behaviour; performing, on a diagnostic basis, an aspect and complex analysis of the condition in the educational process.

Investigating the real nature of diagnostic skills, scholars suggest to consider them as: “... a set of mental and practical actions and operations which correspond to the logic of the diagnostic process, ensuring the successful research of children’s personality and activity using certain methods and techniques” [16].

Taking into account the opinions of various authors during the study, we consider the diagnostic skills of the future psychology teacher as follows: "... holistic systematic personality quality in the university education process, which includes a high level of motivation to carry out diagnostic measures, working with diagnostic methods, setting

objectives, analysing the course and analysing the results of the decision taken, making regular reasonable adjustments to their activities." [16].

As a result of psychological and pedagogical sources on the given problem, the following conclusions can be drawn as: "..... first, there are various approaches to the definition of the concept of "diagnostic competence"; second, there is no doubt that the university can hold the students' diagnostic training, preparing specialists not only with a certain set of knowledge, skills and abilities, but also informed in the field of diagnostic activities; third, diagnostic skills, as a means of providing with the information the pedagogical process, provide a relationship between individual groups of professional and pedagogical skills; fourth, diagnostic skills make it possible to ensure the effectiveness of receiving feedback in the process of training and education, and also allow you to evaluate the pedagogical process and manage it" [16].

Our research was held on the basis of M.Kh. Dulaty Taraz Regional University. We put forward the following objectives of our study:

- 1) to clarify the experimental conditions for forming the diagnostic competence at the university;
- 2) to analyze the content of psychological and pedagogical courses and potential possibility of introducing in them a component of forming the diagnostics;
- 3) to establish the criteria for assessing the diagnostic competence formation of M.Kh. Dulaty Taraz Regional University graduates;
- 4) to identify psychological and pedagogical conditions of future teacher-psychologists for professional diagnostic activities on the material of psychological and pedagogical courses.

A survey of around 100 psychologist educators, graduates of M. Kh. Dulaty Taraz Regional University showed that they master professional difficulties in diagnostic work and independently and intuitively. The main difficulties are associated with the estimated side of the professional activity (69%); the forecasting of the result of psychological and pedagogical interaction (83%); the ability to analyze the psychological and pedagogical information and our professional actions (66%); the ability to accept appropriate situations of psychological and pedagogical decisions (74%). Students also noted these difficulties that arise in the process of the pedagogical practice.

So this approach is quite applicable to determining the level of diagnostic competence formation with the following clarifications as: "..... the *epistemological component* includes knowledge of the theoretical foundations of psychological and pedagogical diagnostics, knowledge of the basic technologies of pedagogical diagnostics, knowledge of the place of the diagnostic component in the system of pedagogical work, about the purpose and means, its functions and specifics, the composition of diagnostic skills; the *value-semantic (personal) component* includes readiness to hold the procedure of pedagogical diagnostics, value the attitude to diagnostic procedures, value the attitude to diagnostic activity, readiness for personal initiative, value attitude to people and events; the *actual component* includes the following skills; gnostic, analytical, design, evaluation, diagnostic and information, which are presented in table"(see table 1).

Table 1

Diagnostic competence formation degree

No.	Component	High	Medium	Low
1	The cognitive element	21%	28%	47%
2	Indicative (personal) value element	19%	24%	58%
3	Actual component	12%	24%	66%

Demonstration of these criteria during our pilot study was assessed by us at high, medium and low levels. So, according to the gnoseological criterion: high level – 21%, medium level – 28%, low level – 47%. According to the value-semantic creation: high level – 19%, medium level – 24%, low level – 58%. According to the actual criteria: high level – 12%, medium level – 24%, low level – 66%. The data obtained indicate a low level of diagnostic competence in teachers – psychologists of secondary schools in Taraz and confirm the need to strengthen the diagnostic competent in the system of higher education. (see in table 1).

Based on this, it is clear that specific, targeted studies are needed to improve the diagnostic qualifications of future psychological teachers during the university period. This problem can be solved when working with the block, structure, content and technology of pedagogical classes, which make it possible to ensure the systemic, progressive, integrity of students by mastering students' diagnostic activities.

To control the existing problem in the field diagnostic competence formation of university students, we have carried out pilot study. So we tried to study readiness level a teacher-psychologist to perform diagnostic activities. The program we recommended includes training of educational psychologists with different starting points, which is revealed during the entrance diagnostics. With an understanding of the diagnosis, each teacher can prepare for diagnostic activities. Advanced training coordinates and changes tasks. Training materials are selected and configured for each level of training.

The following conclusions were made from our pilot research results:

1) students' preparation for diagnostic activity can take place during the special courses;

2) personal place in the of students' individual and professional position interested in pedagogical disciplines.

3) the activity approach to the identification of criteria for measuring the teacher-psychologist's professional competence involves the synthesis of gnoseological, value-semantic and actual activity components.

As we have mentioned earlier, the future teacher-psychologist's diagnostic competence formation, perhaps on the material of the psychological and pedagogical courses, which is organically linked structure of the diagnostic framework the student's determine the effectiveness of such work may be as follows:

- the logic of the content of the educational subject is assumed to be based on an organic connection of the invariant part (in accordance with the state educational standard):

- improving traditional forms of higher education;
- innovative approaches to teaching university students,
- examining techniques and modern forms of mental activity as the basis for the formation of knowledge and diagnostic skills;
- redefining the system of information monitoring, student skills regulation in higher education.

Our experimental studies show that psycho-training courses constitute diagnostic competence. Thus, theoretical and experimental activities will continue to significantly improve the efficiency and quality of the medical product.

Conclusion. The differentiation of diagnostic competence as an integral part of the retraining process enables the identification of algorithms and mechanisms for the education of vocational and secondary schools in the implementation of the primary education program, which will influence the results of the vocational education of their teachers in the future. Based on the above-mentioned analysis of understanding diagnostic skills, we add the following reference: Diagnostic adequacy as diagnostic qualification as the overall systemic quality of a future teacher-psychologist who is

studying a highly motivated formative process at the university to provide diagnostic skills, knowledge, intentions and skills in diagnostic methods

At the same time, as we model the process of establishing the diagnostic competencies of future psychologists in the field of university education, we have learned that the two main aspects in our view need to be created precisely in the pedagogical setting. These are diagnostic and mental abilities. The diagnosis of the future expert should be used to create a structural model for the formation of their pedagogical and psychological competence. In this regard, it is necessary to make adjustments taking into account the need to change measures to review the "Pedagogy and Psychology" curriculum and conduct diagnostic courses of a special nature.

References

1. The plan of the nation - 100 specific steps for the implementation of five institutional reforms of the Head of State N.A. Nazarbayev. [Electronic resource] Access mode: <https://online.zakon.kz/document/> Date of application: 17.02.22.
2. The Law of the Republic of Kazakhstan on Education. [Electronic resource] Access mode: https://online.zakon.kz/Document/.doc_id=30118747 Date of application: 07.27.2007
3. The concept of continuing pedagogical education of the pedagogical formation of the Republic of Kazakhstan. [Electronic resource] Access mode: <http://old.unesco.kz/rcie/data/koncepciya.htm> Date of application: 17.02.22.
4. Ozhegov, S.I., Shvedova, N.Y. Explanatory dictionary of the Russian language: 80,000 words and phrases [Text]. – Moscow. - 2004 .- 944 p.
5. Zimmaya, A. A. Key competencies [Text]. –Moscow. - 2004. - 300 p.
6. Lavrentyeva, N.B., Kuzevanova, O.M. To the question about the conceptual field of the competence approach: education - competence – competence [Text]. Belovo. - 2008.
7. Bodrov, V.A. Psychology of professional suitability [Text]. – Moscow. - 2001. - 220 p.
8. Shadrikov, V.D. The quality of pedagogical education [Text]. - Moscow: Logos, 2012. - 200 p.
9. Taubaeva, Sh.T. Competent approach in the structure of methodological knowledge of pedagogy [Text]. - Diamonds. 2009. - 200 p.
10. Vogt, F., & Rogalla, M. (2009). Developing Adaptive Teaching Competency through coaching. Teaching and Teacher Education [Text] No. 25 (8), 1051-1060 p.
11. Klug, J, Bruder, S., Kelava A., Spiel, Ch., Schmitz, B. Diagnostic competence of teachers: A process model that accounts for diagnosing learning behavior tested by means of a case scenario [Text] // Teaching and Teacher Education, Vol. 30, February 2013, p.38-46.
12. Mamede, S., Van Gog T., Moura, A.S., de Faria R.M., Peixoto J.M., Rikers R.M., Schmidt H.G. Med. Educ. Teaching and Teacher Education Volume 30, February 2013, pages 38-46; 46 (5): 464-72. doi: 10.1111 / j.1365-2923.2012.04217.x.D
13. Klug, J., Bruder, S., Schmitz, B. Journal Teachers and Teaching theory and practice. Volume 22, 2016 - Issue 22, pages 461-484.
14. Hoth, J., Döhrmann, M., Kaiser, G. Andreas Busse, Johannes König, Sigrid Blömeke. ZDM April 2016, Volume 48, Issue 1-2, pp. 41-53
15. Claudia, V. Aufschneider, J.C., Dübbelde, G., Ennemoser, M., Jürgen Mayer, Joachim Stiensmeier-Pelster, Rudolf Straesser, & Anett Wolgast. NARST 2010
16. Seitenova, S.S., Mukhangaliev, Sh.A. Development of research competence, as a criterion for the success of a future teacher. -Almaty. - 2016. - 120 p.

Material received on 11.12.23

Р.К. Керимбаева¹, Ұ.Ш. Жамирова², А.Т. Абдрахманова³

^{1,2,3}М.Х.Дулати атындағы Тараз өңірлік университеті, Тараз қ, Қазақстан

БОЛАШАҚ ПСИХОЛОГТЫҢ ДИАГНОСТИКАЛЫҚ ҚҰЗЫРЕТТІЛІГІН ҚАЛЫПТАСТЫРУ

Аңдатпа. Мақалада болашақ психологтардың диагностикалық құзыреттілігін қалыптастыру мәселесі қарастырылады. Қазіргі уақытта жаңа мектеп пен психологтың алдында тұрған күрделі мәселені табысты шешуде, олардың болашақ кәсіби қызметіне қажетті өзгерістер ендіру. Қарастырылып отырған мәселенің психологиялық-педагогикалық әдебиеттердегі даму деңгейі диагностикалық құзыреттілікті қалыптастырады. Болашақ психологтың диагностикалық құзыреттілігінің мазмұны, оны анықтаудың жолдары мен әдістері анықталған. Зерттеу мәселесі бойынша психологиялық-педагогикалық әдебиеттерге жүргізілген теориялық-әдіснамалық талдауда, болашақ психологтардың құзіреттілігін қалыптастырудың тәжірибелік маңызын көрсетеді. Бүгінгі таңда психолог мамандардың диагностикалық құзыреттілігін қалыптастыру мәселесі өзектілігімен қатар, білім беру бағдарламаларында қойылатын негізгі дағды ретінде айқындалады.

Тірек сөздер: құзыреттілік, білім, диагностика, даму, болашақ психолог, дағды, қалыптастыру.

Р.К. Керимбаева¹, У.Ш. Жамирова², А.Т. Абдрахманова³

^{1,2,3}Таразский региональный университет им М.Х.Дулати, г.Тараз, Казахстан

ФОРМИРОВАНИЕ ДИАГНОСТИЧЕСКОЙ КОМПЕТЕНЦИИ БУДУЩЕГО ПСИХОЛОГА

Аннотация. В статье рассматривается проблема формирования диагностической компетентности будущих психологов. Для успешного осуществления усложняющихся задач, стоящих перед новой школой и психологом в настоящее время, необходимы комплексные изменения их будущей профессиональной деятельности. Рассмотрена степень разработанности проблемы формирования диагностической компетентности в психолого-педагогической литературе, а также раскрыта содержание и структура диагностической компетентности будущего психолога. Проведенный теоретико-методологический обзор в психолого-педагогической литературы свидетельствуют о том, что проблема формирования диагностической компетентности будущих психологов является актуальной. На сегодняшний день проблема формирования диагностической компетентности специалистов-психологов наряду с актуальностью определяется как основным требованием предъявляемой к образовательной программе.

Ключевые слова: компетентность, знания, диагностика, развитие, будущий психолог, навыки, формирование.

IRSTI 14.23.09

C. Mesquita (orcid 0000-0002-4992-8614)

PhD, Professor
Polytechnic Institute of Braganza, Portugal,
e-mail: zagira_k@mail.ru

<https://doi.org/10.55956/JIUL1651>

THE ESSENCE OF THE FORMATION OF RESEARCH COMPETENCE IN THE TRAINING OF FUTURE TEACHERS

Abstract. In the given article the theoretical basis of forming future teachers' scientific-research competence is observed. The following notions as «Research», «competence», «research competence» are defined. The structure and types of competence in teachers' scientific works are defined from the scientific theoretical point of view. The research questionnaire according to the future teachers' scientific competence are held and it has been analyzed. The students' skills in mastering the scientific competence are identified (set goals, search, plan, conduct research, analyze, summarize, conclude, draw up results). The opportunities are opened for students to master the scientific competence, combine theory and practice in their future professional pedagogical activities. The research object was to research the requirements for the specialists who master the scientific competence and modern education system. In forming the pedagogical professional basis the students' scientific, creative, inquisitive, research competence are scientifically substantiated.

Keywords: competence, teacher, research, competence, knowledge, skills, formation.

Introduction. Currently, it is planned to create a new educational environment for preschool organizations. It is associated with the development of digital education, digital teaching materials, tools, and services necessary for digital assessment, the development of new models of training organizations, and its practical distribution. Therefore, in preschool organizations, the adaptation of education to new conditions is more consistent.

Heads of preschool organizations, including kindergartens and mini-centers, recognize that in the development of preschool children, it is necessary to solve such issues as creating a good environment for children, enriching the developing environment with national values, and improving the professional qualifications of specialists in accordance with the requirements. In addition, education in kindergartens is a process that requires continuity and the creative abilities of teachers. Therefore, in the education of Alpha generations of the XXI century, the training of competitive, inquisitive teachers who can find a way to the heart of a child is one of the most pressing problems facing universities[1].

It can be said that the personality of a teacher, which is required by a changing society, should be a person with developed research competence, that is, able to combine theoretical knowledge in practical activities, demonstrate skills in methodological work, and constantly improve professional skills. This means the ability to reflect the pedagogical activity of a teacher not by a quantitative indicator but by a qualitative one.

Currently, within the framework of the results-oriented educational model and the new management paradigm, there is a need to master effective pedagogical

technologies as well as the professional culture of teachers. Future teachers, in their own activities, should combine functional literacy with professional skills to form purposefully result-oriented upbringings and educational skills.

In the modern education system, it is said that the educational paradigm should be aimed at "qualified persons - persons of culture". In this, we can see the close relationship between pedagogy, psychology, and philosophy in the new organization of education under new conditions. At the same time, the technologization of the education system involves a deeper revision of the theoretical foundations of the above sciences, creating new initiatives in their connection.

The transition from passive learning to active learning in the learning process, the creation of a subjective position, and the formation of an active search for future teachers in the formation of a list of result-oriented activities are important issues. Skills and abilities that form any professional skills that improve the quality of education should be an integral main quality of the future teacher. As a result, we can say that a person with a high level of information culture can find a solution to the problem that has arisen through research skills and abilities.

Currently, the main goal of any educational institutions that train specialists is not to issue a diploma as a specialist but to form a student as a competitive person in the world educational space. Therefore, the concept of "competence", based on the recent experience of subjectivity, deserves special attention [2].

The word competence in science, which includes the Latin concept of "competence", that is, a comprehensively informed, knowledgeable person in a particular field, means that he is able to make authoritative decisions around certain questions. At the same time, we can call a teacher with established competence a competent specialist. Also, three types of competence are known in science: special, social, and educational competence.

The competence of a teacher can be called the ability to constantly improve, change, and develop oneself in accordance with modern requirements. In the flood of information, there must be a person who can make quick decisions, reason quickly, and stand out as a guide with organizational and leadership skills. For this, intellectual activity, creative search, the ability to understand the situation, and the ability to see the problem - the problem - must be the main qualities of a teacher.

In conclusion, we note the ability of the future teacher to apply theoretical knowledge, effectively apply practical experience in solving problems, and successfully work. Thus, competence is a productive activity in the complex relationship between knowledge, experience, and skills [3].

Research conditions and methods. During the research we used the following methods: theoretical analysis of philosophical and psychological-pedagogical literature according to the research problem; synthesis and generalizing; interviewing and statistical data processing.

Research results. Competence is a new method used in higher education institutions and it aims at students' qualitative complex which appears in their skills of fulfilling the social ability in changing situation.

First of all, competence is reflected in students' ability of informative literacy and solving any problem. Getting the information from the outer sphere, its processing is considered as a source of forming the student's character.

Teaching getting the information independently, analysis, re-processing are considered as the basis of forming the competence. Here a great attention is paid to the student's independent work [4].

Students get various historical information from internet, explanatory

dictionaries with the help of information technologies and use them at the lessons. This competence form the student's ability to work with the information from the surrounding world, at the disciplines and at education areas, and at the same time the teacher's aim is to teach the students to master the knowledge ways and methods independently, to create the conditions for forming their own worldview, to give them advices and directions-orientations.

Expected results in the form of main competences:

- students' independent analysis;
- to set the aim to their job;
- to plan, collect;
- to conclude, to prove by comparing;
- to self value;
- to be able to show the weak and strong points of his activities;
- to find out what he has mastered, what he has not mastered [5].

Main structure of competence:

1. Methodological competence – to know the teaching methods and ways, interactive methods so be able to use the teaching process effectively, to know the psychological ways of mastering the knowledge and skills.

2. Psychological-pedagogical competence – to master the pedagogical diagnostics, to communicate with the person purposefully, to be able to fulfill the independent activities according to the results of pedagogical diagnostics, to know the psychology of interpersonal and pedagogical communication.

3. Differential - psychological competence – to know personal peculiarities, to be able to define the personal orientation, to differentiate the person's emotional condition, to be able to build a cultural relationships with colleagues and superiors.

4. Autopsychological competence – to know his own actions, abilities, ways of his professional self-improving, to be able to see the cause of personal flaws, strive for professional self-improvement. [6].

Above we analyzed the competence, its descriptions and types, requirements.

While observing the theme we investigated the structural peculiarities of "research", "competence" recommending the author's definition to the notion "researching competence"

In general, we have made our own analysis by the definitions given by the authors on the basis of sources. On the basis of the analysis we recommended the authors' definitions to the notions "research", "competence" and the main notion "research competence", and this analysis is given in the following way:

Research is a process of making a new scientific knowledge.

Competence is the application of received knowledge, skills and abilities in practice.

Research competence is the use of knowledge, skills and abilities received in the scientific education in practice.

Then we held special works to check the pedagogical conditions of forming the teachers' research competence through experiment concerning our research theme. In general to find out the students' interest to scientific research we held a questionnaire.

Table 1

Questionnaire for finding out the students' understanding the scientific competence

No.	Questions
1	How do you understand the notion "Science"?
2	What is a "Scientific research"?
3	What is the meaning and role of scientific research in the society?
4	What is the connection between science and research?
5	Can one hold a scientific research in vocational education?
6	What research themes are topical?
7	What do you begin the research with?
8	What is the need of research work for students?
9	What ways are there in the higher institutions to interest the students to research works?
10	Did you take part at conferences organized among students?
11	Do you want to take part at conferences organized among students?
12	Have you written a scientific article?
13	Do you know the technology of writing a scientific article?
14	Are you interested in science?
15	What forms would you like to recommend in attracting the students to science, describe them.

First, the question How do you understand the notion "Science"? is answered by 25% of students fully. They described this notion as only to take part at the conference and in the course of the discipline of a higher institutions. The others answered that they have heard it during the course only.

Second, What is a "Scientific research"? is answered that they knew it in the theoretical course only and this answer is repeated (97%).

Third, What is the meaning and role of scientific research in the society? is answered by 73% of students, they think that its role is important and our future is in that scientific research.

Fourth *Why is the connection between science and research?* Is answered by those category of students who go in for science and they think that science and research are closely connected with each other. I.e. it the 25% of students. Among these students 15% of students consider that research is the main object of science.

According to the fifth question Can one hold a scientific research in vocational education? – the majority of students (95%) answered, among them they described the whole aim of the given course fully, the rest 28% answered not fully, i.e. the aim of the course is described commonly.

Sixth What research themes are topical? is answered by 30% of students, they think that the content of the course is complicated, according to some questions the themes need to disclosure - 42% of students answered.

Seventh question - "What regulatory documents exist" is answered by 13% of students who wrote only the Constitution "On Law", and 50% of students wrote that except the regulatory documents "On Science" and they briefly focused on main points.

Eighth question What is the need of research work for students? is answered by 67% of students that they thought it was necessary, and 23% of students thought that they are not interested or their knowledge is lower, they с туралы білімдері таяз екенін мойындап confess that they have little knowledge about it

and they offer to study it deeply.

Fifteenth question What forms would you like to recommend in attracting the students to science, describe them? is answered by the students who thought that there was enough possibility, enough time in the higher institutions for those students who want to go in for science. I.e. they bring other ways of attracting the students to go in for science, e.g. writing an abstract, course papers to write them from the scientific point of view.

As a result of the questionnaire future teachers' research competence, i.e. their knowledge, ability and skills and using their knowledge in practice are not according to the requirements of the possibilities in time. And also the level of using and mastering the scientific direction is not enough.

In addition, except this questionnaire test tasks practical situations concerning the future teachers' scientific competence to find out their level of knowledge, ability and skills are compiled.

While forming the future teachers' scientific competence the followings are outlined:

- in research the theoretical knowledge is increased;
- on using the professional research the need for knowledge, ability and skills is arisen;
- the students' knowledge is clarifies.

Analysis of scientific results. We compiled and took control tasks and test tasks in order to define the level of forming the knowledge, ability and skills using information technologies in experimental groups. Control questions were evaluated on the 100-point system. From 0-40 – low level. 41-81 - middle level, 81-100 – high level.

So, the results of experimental-pedagogical work proved again the effectiveness of pedagogical conditions offered by us, i.e. it showed the need for forming the future teachers' knowledge, ability and skills at a sufficient level according to their research competence.

Conclusion. Results of held research defined the need of making new forms and methods of forming the future teachers' research competence in higher institutions.

At present, in order to raise social-economical, also political changes to the world level in education process many measures are organized and important steps to fulfill them are being made. According to the education sphere, one can name the following actions, it's a humanitarian pedagogics, finding out the students' personal, to organize the measures to develop them, and at the same time to organize the good and right relations between the people through special forms and implement them effectively.

During holding the research we found out the pedagogical conditions of forming the future teachers' research competence.

- Components of forming future teachers' research competence, their criteria and indicators of results are defined: personal-motivational, substantive, research.

- For each component the criterias are defined: professional orientation, future teachers' knowledge about the theoretical basis, future teachers' organizing the research works and their ability of fulfilling them.

- Need for the reserach, interest for the research, strive for deepen the knowledge according to the given direction: research aim, objectives, research methods, period.

References

1. Altrichter, H. The role of the "professional community" in teacher research. In: Dirks/ Hansmann (ed.) - Wiesbaden: VS Publishing House of Social Sciences, 2002. - 417-435 pp.
2. Dreier, B. Professionalisierung durch Aktionsforschung? – Eine Teamforscherin analysiert ihre Forschungsprojekte. In: Obolenski/Meyer (Hrsg.). 2003. - 251-259 pp.
3. Findt, A., Meyer, H. Professionalization and research. Research and sketches on reflexivity in pedagogical education. - Oldenburg: University Didactic Center. Fichte, Wolfgang, 2003. - 85-98 pp.
4. Heffernan, N.T., Heffernan, C.L. ASSISTments Ecosystem: Building a platform that brings scientists and teachers together for minimally invasive research on human learning and teaching // International Journal of Artificial Intelligence in Education, 2014. Vol. 24, No. 4. pp. 470-497.
5. Humble, N., Mozelius, P. Artificial intelligence in education-a promise, a threat or a hype? European conference on the impact of artificial intelligence and robotics 2019 (ECIAIR 2019), Academic Conferences and Publishing International Limited // Oxford, UK 2019, pp.149-156.
6. Xieling ChenaHaoran XiebGwo-Jen Hwang A multi-perspective study on Artificial Intelligence in Education: grants, conferences, journals, software tools, institutions, and researchers Computers and Education: Artificial Intelligence. - Volume 1, 2020, 1000052020, 100005.- <https://doi.org/10.1016/j.caeai.2020.100005>.

Material received on 17.03.23

К. Мескита

Браганса политехникалық институты, Браганса, Португалия

БОЛАШАҚ ПЕДАГОГТАРДЫ ДАЯРЛАУДА ҒЫЛЫМИ-ЗЕРТТЕУШІЛІК ҚҰЗІРЕТТІЛІГІН ҚАЛЫПТАСТЫРУДЫҢ МӘНІ

Аңдатпа. Мақалада болашақ педагогтердің ғылыми-зерттеушілік құзіреттілігін қалыптастырудың теориялық негізі қарастырылады. «Зерттеу», «құзіреттілік», «зерттеушілік құзіреттілік» ұғымдарына анықтама беріледі. Педагог ғалымдардың еңбегіндегі құзіреттіліктің құрылымы мен түрлеріне ғылыми теориялық сипаттама жасалады. Болашақ педагогтердің ғылыми құзіреттерін анықтау бойынша арнайы зерттеу сауалнамасы жүргізіліп, оның нәтижесі талданады. Студенттердің ғылыми құзіреттілікті меңгеруде қалыптасатын дағдыларды анықталған (мақсат қою, іздену, жоспар құру, зерттеу жүргізу, талдау, сараптау, жинақтау, ой қорыту, нәтиже шығару). Студенттердің ғылыми құзіреттілікті меңгеруі, олардың болашақ педагогикалық кәсіби қызметінде теория мен тәжірибені ұштастыруына мүмкіндіктер ашылады. Қазіргі заманның білім беру жүйесі, ғылыми құзіреттілік дағдысы мен іскерлігін меңгерген маманды талап ететіндігі зерттеу нысаны болған. Педагогикалық кәсіби қызметтің негізін қалыптастыруда студенттердің ғылыми, шығармашылық, ізденімпаздық, зерттеушілік құзіреттілігінің маңызы ғылыми тұрғыда негізделген.

Тірек сөздер: құзырлылық, педагог, ғылыми-зерттеушілік, құзіреттілік, білім, іскерлік, дағды, қалыптастыру.

К. Мескита

Политехнический институт Браганса, Браганса, Португалия

СУЩНОСТЬ ФОРМИРОВАНИЯ НАУЧНО-ИССЛЕДОВАТЕЛЬСКОЙ КОМПЕТЕНТНОСТИ В ПОДГОТОВКЕ БУДУЩИХ ПЕДАГОГОВ

Аннотация. В статье рассматриваются теоретические основы формирования научно-исследовательской компетенции будущих педагогов. Дается определение понятиям «исследование», «компетентность», «исследовательская компетентность». Составлена научно-теоретическая характеристика структуры и видов компетенций в труде педагогических ученых. Проводится специальный опросник по выявлению научных компетенций будущих педагогов, результаты которого анализируются. Определены навыки, которые формируют у студентов в овладении научной компетенцией (постановка целей, поиск, составление планов, проведение исследований, анализ, экспертиза, обобщение, синтез, вывод результатов). Открываются возможности овладения студентами научными компетенциями, их сопряжения с теорией и практикой в будущей педагогической профессиональной деятельности. Объектом исследования стала современная система образования, требующая специалиста, владеющего навыками и умениями научной компетентности. Научно обосновано значение научной, творческой, любознательной, исследовательской компетентности студентов в формировании основы педагогической профессиональной деятельности.

Ключевые слова: компетентность, педагог, научно-исследовательский, компетентность, знания, умение, навыки, формирование.

Психология ғылымдары



Психологические науки



Psychological sciences

IRSTI 14.35.05

Sh. Turdaliyeva (orcid - 0000-0001-7296-5221)

*Candidate of Psychology Sciences
M.Kh. Dulaty Taraz Regional University, Taraz, Kazakhstan
E- mail: sh.turdaliyeva@dulaty.kz*

<https://doi.org/10.55956/PUWP5917>

DEVELOPMENT OF CREATIVE POTENTIAL - AS A PSYCHOLOGICAL MEANS OF SOCIALIZING THE TEENAGER

Abstract. The article is devoted to the problem of developing and socializing the teenagers' creative potential. A description of main features and problem of creative potential has been developed. A system of psychological support work is proposed aimed at the correct socialization of teenagers by identifying effective ways to develop their creative potential. The ability of a person to do something is distinguished by the fact that it is characteristic of his personality that plays a leading role in performing the particular activity, manifests itself in the speed, depth and stability in solving a particular approach. The indicated factors of teenagers' ability group the qualities that correspond to this sphere. They are: intelligence, creativity, motivation, the individual's social adaptation. Psychological quality, which includes the teenager's creative abilities and is determined by the emergence of creative potential, is a high indicator of the mind at the same time with the psychological and social sphere, which is determined by personality - motivational high cognitive need, contact with the environment, general cultural and interpersonal relationships. These composite parts reflect the child's creative potential which means that he does not need a high indicator for all four factors, but a high indicator for some ability is sufficient. And the rest of the factors are carried out in the course of training and development. Development of creative potential- arises as a result of motivational guidance of the child's cognitive abilities, social adaptation.

Keywords: teenager, creative potential, socialization, ability, creative activity.

Introduction. The increasing relevance of the problem of developing the teenager's creative potential obliges to look at the educational process at school in a new way and consider it not only as the acquisition of knowledge, skills and abilities by a teenager, but also as a cognitive and creative activity and an intellectual, creative process.

Formation of a man's personality and socialization in accordance with the changes of society are primarily associated with the development of his creative abilities. Creativity in general is described by different definitions depending on the direction of sciences. According to philosophical views, creativity is the discovery of a new thing. And, according to teachers, the development of a person's creative abilities is formed since the early age by directing them to creative activities.

Terms and methods of research. Based on the Psychologists' research the psychological mechanism of creativity, that creative potential exists in all people, only the need for its development is defined. The personality's creative potential, according to the well-known doctor of psychological sciences, professor S.M. Zhakupov, is interpreted as a unity of meaningful knowledge and abilities, belongs to the requirements of the initial form of joint activity, the individual joins and continues to process it into individual activity, as a result of which new types of

joint activity develop [1]. So, creativity is a set of mental processes focused on new values, or rather the transfer and continuation of children's play. And the result of action, the creation of new material and spiritual values.

Creativity is a quality that everyone should possess. However, it is rare in our lives that every person makes a discovery. Why? About this, according to K. Taylor, every person since his childhood can hear the words of criticism like "You have done it wrong!", "This is a mistake!", "Not this way!". Sometimes even punishment is used. It turns out that the distrust of people in themselves begins from "It is not my business". This opinion makes all conscious people think over [2].

The scientists' views on the development of creative potential do not converge in one common channel: some interpret creativity as the individual's nature (K. Zharykbayev, A. Mandykaeva), others describe it as the individual's cognitive ability (S. Zhakupov, N. Toksanbayeva, K. Levin); the thirds describe it as a person's intellectual nature of (Zh.K.Eleupaeva, A.M. Matyushkin). The common idea in such studies is that the development of the individual's creative potential which is possible in a common psychological process, that is, when the teenager effectively organizes the educational process in accordance with his individual capabilities.

In scientific literature, as world best practices show, in the selection of capable children's work forms several directions have been formed: the development of teenagers' potential in the conditions of traditional training, in general secondary schools; classes for specially capable children in schools and the organization of schools for capable children. In modern school curricula, attention is paid to the development of creative capabilities and abilities of capable children, as well as, importantly, the creative potential. Also, in the development of teenagers' creativity, there is a voluntary selection of subject classes, the organization of profile classes, etc.

Currently, during the period of rapid development of Science and technology, the effective organization of a teenager's free time, the right direction for his formation as a competitive person and orientation to the profession are a common business of the family and school. Because the younger generation has internet addiction, computer disease, manifestations of aggressive behavior, etc. are the only solution to prevent and eliminate situations that have a negative impact on their health and mental state.

The comprehensive development and growth of a teenager's personality abilities as a full-fledged person is not limited only to his educational activities. It is organized through additional educational work in a special cognitive and creative direction through circles and courses, work on psychological assistance, educational activities and useful work for society [3].

Opinions related to the development of creative abilities and understanding of its psychological nature, essence and content go deep into their roots. Its significance is mentioned in the works of Kazakh scholars Y. Altynsarin, A. Kunanbayev, Sh.Valikhanov, A. Baitursynov, Sh.Kudaiberdiev, M. Dulatov, M. Zhumabayev, Zh.Aimautov and others.

Creativity - the presence of abilities, knowledge and qualifications, motivation in the individual, which is distinguished by its novelty, originality, creating an opportunity to get a new result [4].

Research results. Since an early age, children show a certain ability to do activities (draws, dance, sing poetry, play a certain musical instrument, draw sculptures). But if this ability is not formed and systematically developed, then this

quality begins to gradually disappear from age to age, it cannot guide the future of a young teenager's professional life. In the research of S. Berdibayeva, it is comprehensively considered that the activity of the individual to creativity can be developed on the basis of the speech competition [5].

The development of the student's creative capabilities in effective methods and techniques depends on the teacher's skills and qualifications. In explaining the content of the study, the teacher must master the "comprehension", "thought operations" of the student's mind and form the student's cognitive activity and self-knowledge paths, guide them and show them the ways. The student learns to work on himself with the ability to compare the opposite, find an incomprehensible situation.

The discussion of research results. On the basis of any creative activity, such actions are carried out as: foresight, knowing the conclusion, and feeling. Foresight is a purposeful product of human activity, which involves purposeful, promising action.

Table 1

Components, measures and indicators of the development of a person's creative potential

Components	Measures	Indicators
Cognitive	Knowledge	Cognitive activity, creative abilities, intelligence, creativity.
Activity	Motivation, interest	Desire and need for the development of creative abilities, orientation in the profession, interest in knowledge on the chosen future profession, elementating, conscious awareness of positive and negative emotions of oneself and one's nation, self-awareness
Behavior	Skills and abilities, enthusiasm	Development of activity, wish, desire to know oneself and others, attitude to other nations, regardless of ethnicity, nationality and culture - tolerance

According to the above table, the main task is to draw up a system for the development of the creative potential of a teenager in the educational process, while realizing the goal of its development (Table 2).

Table 2

Objectives of work for the development of a person's creative potential

Sphere of influence	Fulfilled objectives	Expected results
Cognitive activity	development of verbal and semantic thinking level, memory (verbal, digital, figurative), attention, creative imagination	Formation of a creative person through influencing on the development of teenager's creative potential
Communicative activity	Developing the flexibility in behavior, self-esteem, communication skills, empathy, sociability, worldview, and social interaction.	

Personal activity	development of personal traits, employability, character traits, temperament, activity, position, interests.	
-------------------	--	--

In order to involve teenagers in creative work, increase their cognitive abilities and activity, interest, and develop their creative potential in the classroom and extracurricular time, you can use various methods and techniques. They are:

1. Creating conditions for a teenager that contribute to an increasing their self-esteem, forming motivation for success, increasing confidence in their strength and abilities;
2. Establishing a positive psychological climate in the educational process;
3. Grouping the activity of interest and the assigned task according to the condition and content;
4. Training in accounting for individual creative activities (portfolio, achievement portfolio);
5. Work in the direction of transforming tasks that develop critical and logical thinking (ability to get out of situations, creativity, quickness);
6. Preparation for adaptation to changes in society, training in proper socialization.

Features that are found in creative people: full thinking, deep knowledge, different abilities, skills and abilities, character, innocence of attitude to the environment (Table 3).

Table 3

Work directions for development of teenager's creative potential

No.	Direction	Aims
1.	Works improving the teachers' knowledge (seminars, training, master classes, special courses)	<ul style="list-style-type: none"> – expand the understanding of teachers on the teenagers' personality traits and abilities. – improve the quality of education through developing the teenager's creative potential in the educational process, – armed with modern methods and methods of organizing teenager's educational and extracurricular activities.
2.	Organizing the teenager's educational process	<ul style="list-style-type: none"> – expand the teenager's knowledge among subjects. – development of children's interest in the history of their state, traditions and customs of the people
3.	School and extracurricular activities organization.	<ul style="list-style-type: none"> – interest of teenagers in the development of their abilities; – support for creative activities; – focus on engaging in activities that are beneficial to society; – learn to use the free time effectively; – -expanding the horizons of young people about the traditions and customs of their people.

In general, the personality and psychological characteristics of capable children are as follows:

- high memory capacity;
- constant attention;
- special observation ability;
- predominance of fantasy;
- self-discipline and autonomy of thinking;
- ability to perform complex tasks with interest;
- developed sense of truthfulness;
- ability to preview;
- the ability to understand humor, etc.

Aim of the study: to theoretically substantiate the data on the teenagers' creative potential and socialization and propose ways of its development.

Research objectives:

- to characterize the main features of the problem of creative potential.
- psychological differentiation of influence of the developing the teenagers' creative potential on their socialization;
- identify effective ways to develop the the teenagers' creative potential.

A comparative conclusion of the study is made based on the conclusion that the personality of a teenager is a process of development.

1. The Life of the teenagers' orientation (public, group, business, egoistic, undefined).
2. Educational motivation (desire for success, escape from failure, cognitive, self-expression, interpersonal relationships).
3. Teenagers' individual psychological characteristics.
4. Psychological state.
5. Level of intellectual development.
6. Individual special inclinations.

The most basic approach to solving these problems is to expand the scope of content, switch to more complex content topics instead of "thematic chapters" as a way to organize the content of training in subjects. For example, the headings "plants" and "animals" can be replaced by "disappearance of plants and the animal world", etc. The substitution of such short substantive topics arouses the interest of capable children in large-scale problems, abstract ideas and theories. Only this circumstance makes it possible to obtain more extensive information about dinosaurs, animals, plants, etc. At the same time, it is also important for children to learn about climate changes that affect the preservation of the environment. Based on this method, the child will be able to find the subject of his interest.

Conclusion. The main factor is that the work with the teenagers is carried out in such a way as to interest them, systematically, harmoniously in accordance with the needs of knowledge and life orientation, taking into account its independent specificity, attracting creativity, revealing its motivational techniques in improving cognitive intuition. *Expected result after work on psychological support for the development of the teenagers' creative potential:*

- the teenager has an increased desire to find solutions to any pressing problems
- cognitive motivation for creative activity is formed;
- reaches the level of understanding of the personal and value value of creative activity.;
- master the methods and techniques of creative activity;
- develop cognitive skills in finding new ones;

- be able to apply for collective creative work and combine their knowledge in a practical way, in teenagers with the nature of interaction, if necessary;
- the teenager is able to analyze creative activity, curiosity;
- be able to independently analyze personal activities in organizational terms;
- on the basis of high cognitive interest, a stabilization of creative orientation is formed;
- the teenager learns to objectively assess his actions, take a responsible approach to eliminating shortcomings;
- is able to choose a reflective direction in self-development, reach the level of conscious understanding of personal values;
- teachers and psychologists contribute to the individuality and abilities of each teenager;
- the information of parents about their child has expanded and the attitude is changing.

References

1. Zhakupov, S.M. Introduction to general psychology: A manual. – Almaty: Kazakh University, 2007. - 230 p.
2. Taylor, K. Development and diagnostics of Health. – Moscow: Nauka, 1991.
3. Matyushkin, A.M. Development of schoolchildren's creative activity. - Moscow: Pedagogy, 1991. - 155 p.
4. Eleupaeva, Zh.K. Fundamentals of developing the modern schoolchildren's creative abilities. - Semey, 2008.
5. Berdibayeva, S. K. Personal psychology-Almaty: Kazakh university, 2016. - 154 p.

Material received on 25.09.23

Ш. Турдалиева

М.Х. Дулати атындағы Тараз өңірлік университеті, Тараз, Қазақстан

ШЫҒАРМАШЫЛЫҚ ПОТЕНЦИАЛДЫ ДАМУ - ЖЕТКІНШЕКТІ ӘЛЕУМЕТТЕНДІРУДІҢ ПСИХОЛОГИЯЛЫҚ ҚҰРАЛЫ РЕТİNДЕ

Аңдатпа. Мақала жеткіншектердің шығармашылық потенциалын дамыту және әлеуметтендіру мәселесіне арналған. Шығармашылық потенциал мәселесінің негізгі ерекшеліктері мен мәселесіне сипаттама жасалды. Жеткіншектердің шығармашылық потенциалын дамытудың тиімді жолдарын анықтау арқылы олардың дұрыс әлеуметтенуіне бағытталған психологиялық қолдау жұмыстарының жүйесі ұсынылады. Адамның бір нәрсеге қабілеттілігі оның жеке басына тән белгілі бір іс-әрекетті орындауда жетекші рөл атқаратын ерекшелігі, белгілі бір тәсілді шешудегі шапшаңдықтың, тереңдіктің және тұрақтылықтың көрініс беруімен ерекшеленеді. Жеткіншек жастағылардың қабілетінің көрсетілген факторлары осы сфераға сәйкес келетін сапаларды топтастырады. Олар: интеллект, шығармашылық, мотивация, тұлғаның әлеуметтік бейімделуі. Жеткіншектің шығармашылық қабілеттіліктерін қамтитын және шығармашылық әлеуеттің пайда болуымен анықталатын психологиялық сапа тұлғалық – мотивациялық жоғары танымдық қажеттілік, қоршаған ортамен байланыстылығы, жалпы мәдени және тұлғааралық қарым-қатынастармен айқындалатын психологиялық - әлеуметтік сферасымен қатар ақыл-ойының жоғары көрсеткіші. Бұл құрамды бөліктер баланың барлық төрт фактор бойынша жоғары көрсеткішті қажеттілігін емес, қандайда бір қабілеттілігі бойынша

жоғары көрсеткіш жеткілікті екендігін білдіретін шығармашылық потенциалын көрсетеді. Ал қалған факторлар оқу және даму барысында жүзеге асырылады. Шығармашылық потенциалды дамыту - баланың танымдық қабілеттеріне, әлеуметтік бейімделуіне мотивациялық тұрғыда басшылық жасау нәтижесінде туындайды.

Тірек сөздер: жеткіншек, шығармашылық потенциал, әлеуметтену, қабілет, шығармашылық іс-әрекет.

Ш. Турдалиева

Таразский региональный университет имени М.Х. Дулати, Тараз, Казахстан

РАЗВИТИЕ ТВОРЧЕСКОГО ПОТЕНЦИАЛА - КАК ПСИХОЛОГИЧЕСКИЙ ИНСТРУМЕНТ СОЦИАЛИЗАЦИИ ПОДРОСТКА

Аннотация. Статья посвящена проблеме развития и социализации творческого потенциала подростков. Разработана характеристика основных особенностей и проблем проблемы творческого потенциала. Предлагается система психологической поддерживающей работы, направленная на правильную социализацию подростков путем выявления эффективных путей развития их творческого потенциала. Специфика, в которой способность человека к чему-либо играет ведущую роль в выполнении той или иной деятельности, которая свойственна его личности, отличается проявлением быстроты, глубины и устойчивости в решении того или иного подхода. Указанные факторы способностей подростков группируют качества, соответствующие этой сфере. Это: интеллект, творчество, мотивация, социальная адаптация личности. Психологическое качество, включающее творческие способности подростка и определяемое появлением творческого потенциала, наряду с психолого – социальной сферой, определяемой высокой личностно-мотивационной познавательной потребностью, общностью с окружающей средой, общекультурными и межличностными отношениями, является высоким показателем интеллекта. Эти составные части отражают творческий потенциал ребенка, который говорит о том, что по всем четырем факторам достаточно высокого показателя, а не необходимости высокого показателя по каким-либо способностям. А остальные факторы реализуются в процессе обучения и развития. Развитие творческого потенциала-возникает в результате мотивационного руководства познавательными способностями, социальной адаптацией ребенка.

Ключевые слова: подростковый возраст, творческий потенциал, социализация, способности, творческая деятельность.

IRSTI 15.41.47

O.G. Kholodkova (orcid - 0000-0003-1494-112X)

Candidate of Psychological Sciences
Altai State Pedagogical University, Barnaul, Russian Federation
e-mail: holodkova.fnk@mail.ru

<https://doi.org/10.55956/GPAQ3665>

COGNITIVE AND PERSONAL DEVELOPMENT OF A CHILD IN THE PROCESS OF COMMUNICATION

Abstract. Outside of society, human development stops and rapidly loses cognitive and personal qualities. Adults who have been isolated from society for a long time, not to mention children, become meaningless in their way of life. At this moment, a person may forget his language and lose the ability to speak and his mind. If so, communication directly contributes to preserving human qualities and the person's mental development. Communication occupies an essential place in the development of the cognitive and intellectual activities of the individual. The speech activity of the individual develops in the process of communication, and the ability of the individual to communicate contributes to cognitive–personal development. The object of study of social psychology is the study of the laws of formation and mental development of personality traits of a child, his behavior and actions in various situations, combining people in society according to their proximity in frequent situations (family, kindergarten, study groups, production team).

Keywords: cognitive-personal development, communication, personality, community, society, language, speech process.

Introduction. The age-specific development and personality formation result from their interaction with the environment. To determine how the personality of a child is formed, it is necessary to study the nature of his communication in the system of relations «parent-child», «teacher-child», «child-child», etc. The personality traits of the child develop in the process of communication. Communication contributes to his cognitive-personal development and is the basis for forming his mental processes.

The child's psyche first begins to form in the process of communicating with adults. Adults instill in the child the universal human experience accumulated over thousands of years. In mastering this experience, the child acquires new knowledge and the foundation for learning new behaviors. Material activity and mental processes formed in communication are gradually reduced and «accumulated» during their development, and the features of social creation become so hidden that they master the feature of active attention or liberal memory, which begins to require specific analysis. That is why, in some cases, a child's development is narrated not in the actual external forms of communication but as the main properties of mental life, which scientists conclude that its roots lie at the root of the psyche.

Conditions and methods of research. Communication is a phenomenon that forms for humanity at different levels and different stages. Communication is the level of cultural literacy and cognitive-personal development based on a person's knowledge and qualifications, skills, and internal values. Currently, in Psychological Science, the emergence of higher mental activity and cognitive activity (L.S. Vygotsky, S.L. Rubinstein, A.N. Leontiev, O.K. Tikhomirov),

personality development and personality traits (B.G. Ananyev, L.I. Bozhovich, V.S. Merlin, I.E. Bekeshkina), the problem of communication (B.G. Ananyev, G.M. Andreeva, A.B. Dobrovich, A.A. Bodalev, M.I. Lisina, A.A. Leontiev, B.F. Lomov, V.A. Kan–Kalik, Yu.L. Khanin, etc.) we see that the psyche is a way of forming new knowledge and a factor of social interaction of the individual.

Results of the research. Communication, as a combination of labor and cognition, is included in the essential human activity triad, relying on consciousness development. Communication is a means of communication that regulates human activity and behavior, carrying information about human and interpersonal relationships and creating an opportunity for changes in the individual's inner world. Here, it is said that communication performs a communicative function. The process of personality development is, firstly, the process of adaptation of a person from others (with a capital letter) to the truth of the world.

Secondly, the process of personality development is the destruction of the personality structure.

Third, the process of personality development is a movement from content to content-free relationships [1].

In the work of G.M. Andreeva, the socio-perceptual, interactive, and communicative components of the communication structure are highlighted. G.M. Andreeva considered communication as a social and individual phenomenon that occurs in the interaction of people and various real communication situations and is reflected in information, which is simultaneously accompanied by communication and the rebirth of the inner world of a person. Here, the psychologist monitored the relationship between interpersonal communication and the internal situation and tried to determine the acceptable number of relationships necessary for normal personality development. She chose the influence of communication on the formation of the individual's mental world and the main directions of communication of a person with other types of professional activity [2]. Communication is integral to any human activity (work, study, play). Therefore, the components mentioned above are conditions for the execution of actions.

A person is formed as a person due to communication and interaction with others. The concept of communication is close to the idea of communication. The Communication Act is analyzed and evaluated according to the following components: addressant – the subject of communication, addressee-to whom the message is addressed; message – the transmitted content of the message; code – how the message is sent, the communication channel and the result – those achieved as a result of the communication.

At the entire stage of development, the child gets used to the environment and learns qualitative patterns of behavior, and mental properties of his personality begin to form. The human psyche develops continuously throughout the entire period of life. According to the theories of Soviet psychologists (A.N. Leontiev, L.S. Vygotsky, S.L. Rubinstein), a child's mental development is determined by a social situation; this includes his position in society and the system of relationships with adults and peers.

The social state of development is not created by chance but by lively interaction between the child and those around him. The transition from one age period to another is associated with a change in the social status of development. So, a preschooler is a «game child»; that is, he determines the communication system with those around him.

Discussion of scientific results. The individual's asocial behavior results from a violation of the individual's interaction with the environment. From this we can conclude that:

- 1) deformation of the personality's relationships with the people around it - a consequence of certain life circumstances;
- 2) determines the complexity of the child's personality structure with complex relationship deformation [3].

From our point of view, personality traits have aspects that contribute to or hinder communication effectiveness.

The works of L.S. Vygotsky on the origin and nature of higher mental functions and the theories of S.L. Rubinstein on the relationship of the psyche to conscious external material activity occupy a significant place in Psychological Science on the personality problem [4, 5].

Essential is the understanding of the well-known Soviet psychologist A.N. Leontiev, obtained by studying mental development at different stages of personality, primarily about the features of its relationship [6]. He argued about the corresponding types of activities and leading activities that fully determine the system of personality relations with society and occupy a central place in mental development.

Each stage of mental development is characterized by a confident leading attitude of the child in reality at this stage and is considered the top type of his known activity. The leading activity is not just an activity that motivates the development that often occurs at that stage. For example, in the preschool period, the maximum activity is considered a game, and in the school period—a lesson. But it is not said that the child does not play games within the school walls, cognitively, sports, etc.

M.I. Lisina noted that in personal development, the child's cognitive development process occurs in all types of communication. In his opinion, communication is an essential factor and an indispensable condition for the normal mental development of a child. The need for communication with the surrounding people is a significant income that has its original meaning in a person [7].

The need for direct communication with other people is one of the basic social needs of a person. By establishing relationships with other people, a person satisfies the need for new cognitive impressions and new information. These two continuously interconnected needs serve from the first days of a person to determine his mental development—the need for communication in joint activities. In addition, communication forms the most essential aspect of human life [8]. Therefore, further study of the human psyche, including cognitive processes, is crucial to consider them in the context of communication, not only in the «subject-object» relationship but also in the «subject-subject» relationship plan.

Any ratio of Subject-subject is closely related to the ratio of subject-object. This process involves self-knowledge, self-awareness, self-control, etc. in interacting with others, the subject becomes an object of cognition. But for it to be an object of cognition, it must be formed as a subject. In this case, it is necessary to understand the word's meaning. The unification of consciousness and action is determined in connection with this concept.

In the same way, according to M. Erkinbekova, the study of the culture of the collective is carried out in such a way that people in every collective are attracted by the other. Following another identity, we form a collaborative culture and develop a humane and humane attitude [9]. Therefore, in the study of the precepts of perception and understanding of speech or the content, intelligibility,

clarity, and ineffectiveness of speech, psychologists often find specific opinions in situations of determining the relationship between speech and thinking, that is, the analysis of what is a product of speech activity.

The indicators of perception of cognitive activity in communication include readiness to analyze the situation, the nature of the chosen goal, the ability to distinguish the cognitive task of the internal practical solution, the ability to apply the cognitive solution to a given experimental situation to achieve the same essential goal, the ability to put cognition in contact with the same practical task, which is a condition for its success.

The structures of communication and thought processes have many standard features. It is studied by O.K. Tikhomirov in the work «The Structure of Human Thinking Activity» in several ways to learn thinking, theory of Cognition, Logic, psychology, sociology, and TB. Considered as an object of research of scientific disciplines. In this regard, three terms can be distinguished in which the meaning of the thought process is most often used to exchange information with the second person. They are:

- thinking as knowledge (thought is, as opposed to feeling, conceptual knowledge);
- thinking – as a process, knowledge is acquired (as cognition of the transition from ignorance to knowledge);
- thinking – as one of the human abilities (the mind is faith, as opposed to will).

Psychology considers thinking, above all, as a process, a cognitive activity of the individual. Therefore, the influence of communication on the thought process depends on various factors, including the complexity of the problem being solved, people's mental abilities and levels of knowledge, the motivation of Joint Problem Solvers, personality traits, etc.

The essence and sincerity of a person's thinking activity convey sound through a clear word. Speech, as a complex mental phenomenon, expresses the reality, the essence of human thought. We interact with other humans through language [10]. Therefore, any relationship is a bilateral joint action. The leading role in the relationship is both the executive and the second is the partner. From this, it follows that the success of a relationship is determined by the harmonious connection between the two subjects.

Conclusion. Types of relationships develop from the day a person is born, depending on the influence of the environment at the age level. This bilateral psychological connection arose due to the commonality of people's mental states, caused by the understanding of the interacting parties and associated with trust and interest in each other. The assimilation of the content of communication in any activity can be caused by the level and nature of knowledge that is the basis of its activity, as well as professional skills, didactic competence, and ways and means of psychological influence on learners. Dependence in any process and the reasons for the relationship in its execution, changes in the public environment, and others affect the development of cognitive activity in the interaction between like-minded people.

Thus, the central area of a person at the age level, which includes mental properties, cognitive activity, and mental patterns, is communication, which is the leading indicator and factor in the development of his psyche. Communication will be the only factor and circumstance that ensures the cognitive-personal maturity of the child; then, communication will directly contribute to his mental development.

References

1. Timofeev, YU.P. Professional'noeobshcheniei ego razvitie s pomoshch'yu video treninga. [Professional communication and its development with the help of video training] abstract of the dis. dr.psychol.sciences':19.00.05. – Moscow.
2. Andreyeva, G.M. Psikhologiyasotsial'nogopoznaniya. [Psychology of social cognition] – Moscow: Aspekt Press, 2000. – 288 s.1994. - 42 p.
3. Panfilova, A.P. Psikhologiya obshcheniya [Psychology of communication] / A.P. Panfilova. - Moscow : Akademiya, 2020. - 208 p.
4. Rubinshteyn, S.L. Problemy obshchey psikhologii [Problems of general psychology] - Moscow: Pedagogika, 1976. - 120 p.
5. Vygotskiy, L.S. Psikhologiya razvitiya rebenka [Psychology of child development] - Moscow: Smysl, 2006. – 512 p.
6. Leont'yev A.N. Problemy razvitiya psikhiki [Problems of mental development].- Moscow: Moskovskiy universitet, 1972 - 575 p.
7. Lisina M., Sher'yazdanova KH. Spetsifika vospriyatiya i obshcheniya u doshkol'nikov [Perception and communication in preschoolers] - Alma-ata: Mektep, 1989 – 76 p.
8. Kolominskiy Ya.L. Sotsial'no-psikhologicheskiye problemy vzaimootnosheniy v malykh gruppakh i kollektivakh [Socio-psychological problems of relationships in small groups and collectives] // Voprosy psikhologii. - 1971. – No. 6. - p.101-111
9. Yerkinbekova M.A. Nравstvenno-psikhologicheskiy klimat kollektiva kak osnovnoy sterzhen' organizatsionnoy psikhologii [The moral and psychological climate of the collective as the main core of 'organizational psychology] // Vestnik Dulaty University, No.3, 2023. p.127-135.
10. Kurpatov A.V., Alekhin A.N. Razvitiyelichnosti. Psikhologiya i psikhoterapiya [Personal development. Psychology and psychotherapy] - Moscow: OLMA Media Grupp, 2006 – 448 p.

Material received on 31.10.23

О.Г. Холодкова

*Алтай мемлекеттік педагогикалық университеті, Барнаул, Ресей Федерациясы.
e-mail: holodkova.fnk@mail.ru*

ҚАРЫМ-ҚАТЫНАС ПРОЦЕСІНДЕ БАЛАНЫҢ КОГНИТИВТІ-ТҰЛҒАЛЫҚ ДАМУЫ

Аңдатпа. Қоғамнан тыс адамның даму процесі тоқтайды, әрі когнитивті-тұлғалық қасиеттерін жылдам жоғалтады. Балаларды айтпағанда, ұзақ уақыт қоғамнан оқшауланған ересектердің өзінің өмір сүру бағыты мәнсіздікке айналады, сол мезетте тек тілін ұмытып, сөйлеу қабілетінен айырылып қоймай, сонымен қатар ақылынан да адасуы мүмкін. Олай болса, адамның адами қасиеттерін сақтауға, психикалық дамуына қарым-қатынас тікелей ықпал етеді. Тұлғаның когнитивтік және интеллектуалды әрекеттерінің дамуында қарым-қатынас маңызды орынға ие, тұлғаның сөйлеу әрекеті қарым-қатынас процесінде дамиды, ал тұлғаның қарым-қатынас қабілеті когнитивті-тұлғалық дамуына ықпал етеді. Баланың тұлғалық қасиеттерінің қалыптасу және когнитивтік даму заңдылықтарын, түрлі жағдайлардағы оның мінез-құлықтары мен іс-әрекеттерін зерделеп, адамдарды жиі жағдайларда жақындықтары бойынша социумда біріктіру (отбасы, балабақша, оқу топтары, өндірістік ұжым) әлеуметтік психологияның зерттеу объектісі болып табылады.

Тірек сөздер: когнитивті-тұлғалық даму, қарым-қатынас, тұлға, қоғам, социум, тіл, сөйлеу процесі.

О.Г. Холодкова

«Алтайский государственный педагогический университет»,
Барнаул, Российская Федерация
e-mail: holodkova.fnk@mail.ru

КОГНИТИВНО-ЛИЧНОСТНОЕ РАЗВИТИЕ РЕБЕНКА В ПРОЦЕССЕ ОБЩЕНИЯ

Аннотация. Вне общества процесс развития человека останавливается, и он быстро теряет познавательные-личностные качества. Не говоря уже о детях, само течение жизни взрослых, долгое время изолированных от общества, становится бессмысленным, и в этот момент можно не только забыть язык и лишиться способности говорить, но и потерять рассудок. Данный фактор приводит к выводу о том, что общение напрямую способствует сохранению человеческих качеств, психическому развитию человека. Коммуникация занимает важное место в развитии познавательных и интеллектуальных качеств личности, речевая деятельность человека развивается в процессе общения, а коммуникативные способности индивида способствуют когнитивно-личностному развитию. Объектом изучения социальной психологии является изучение закономерностей формирования и когнитивного развития личностных качеств ребенка, его поведения и действий в различных ситуациях и вопросов, часто возникающих в процессе объединения людей в социуме в результате совместной деятельности (семья, детский сад, учебные группы, производственный коллектив).

Ключевые слова: когнитивно-личностное развитие, общение, личность, общество, социум, язык, речевой процесс.

МРНТИ 15.21.61

Г.С.Турсунгожинова (orcid - 0000-0002-3368-5937)

Псих. ғылым. канд.

*Шәкәрім университеті, Семей, Қазақстан
e-mail: gulnar3745@mail.ru*

<https://doi.org/10.55956/eumx9547>

ЭКОЛОГИЯЛЫҚ ҚОЛАЙСЫЗ ЖАҒДАЙДАҒЫ ТҮЛҒАЛАРДЫҢ ПСИХОЛОГИЯЛЫҚ ЕРЕКШЕЛІКТЕРІ

Аңдатпа. Мақалада экологиялық қолайсыз жағдайдағы тұлғалардың психологиялық ерекшеліктері туралы мәселе қарастырылған. Экологиялық қолайсыз жағдай адам ағзасына теріс және зиянды әсерін зерттеу, кейіннен жеке тұлғаның әлеуметтік-психологиялық шиеленістеріне әкелетін ең өзекті, әрі ғылыми-зерттеуді қажет ететін міндеттердің бірі болып табылады. Оны шешу үшін әртүрлі мамандардың, соның ішінде экологтардың, дәрігерлердің, психологтардың, педагогтардың ізденісі қажет. Мәселен, кез келген адамзаттың толыққанды өмір сүруіне, психологиялық қауіпсіздігіне, сонымен қатар, ядролық полигон сынақтарынан зардап шеккен халықтың өмірі мен тіршілігіне, денсаулығы мен психологиялық саулығын қамтамасыз етуге қызығушылық танытқандардың бірлескен күш-жігерін жұмсауын талап етеді.

Тірек сөздер: экологиялық қолайсыз жағдай, ядролық сынақ, адамзаттың толыққанды өмір сүруі, психологиялық қауіпсіздік.

Кіріспе. Экологиялық қолайсыздық аумағында тұратын адамдар радиацияның әсер ету қаупі мен оның денсаулыққа тигізетін әсерінің гиперболизациясынан туындаған ұзақ мерзімді психотравматикалық, психологиялық стрессті бастан кешіреді. Оның себебі, адам денсаулығы үшін радиациялық қауіптің болуы, материалдық жағдайдың жеткіліксіздігі, халықтың радиация туралы білімінің төмен деңгейі. Осыған байланысты экологиялық қолайсыз жағдай адамдарға биологиялық, медициналық әсерлермен қатар психологиялық ерекшеліктері де маңызды болып табылады.

Ядролық полигон сынақтарының зардабы ең бірінші адамның денсаулығын құртады. Семей ядролық полигоны зардабынан радиацияға ұшыраған адамдар саны күрт өсті. Ол уланған аймақтағы тұрғындар арасында онкологиялық, жүрек-қан тамыр, жүйке және психикалық аурулар. Өзіне қол жұмсап суицидтік әрекет жасағандар, психикалық ауытқулармен азап шегіп, өлім құшқан адамдар қаншама. Әр отбасында дүниеге кемтар болып келген балалар саны да жылдам көбейді [1].

Бұрынғы Семей облысы (қазіргі Шығыс Қазақстан облысы) экологиялық қолайсыздық өңірлерінің қатарына жатқызылды. Ядролық полигонның жабылуына байланысты негізгі оқиғалар 80-жылдардың соңында өрбіді. Ол «Невада-Семей» халықаралық қозғалысы. Ал оның көшбасшысы қоғам қайраткері және ақын О.Сүлейменов болды (1990). 1990 жылы 29 тамызда «Ядролық сынақтардан зардап шеккендер одағы» құрылды. Одақ қызметінің негізгі басымдықтары ядролық қарудың таралуына қарсы күрес, зардап шеккен адамдарды медициналық оңалту, қоршаған ортаны сауықтыру, экологиялық білім беру [2]. Осы мәселенің өзектілігі әрине психологтардың да зерттеу жұмысын күрделендіре түсті. Біз зерттеу жұмысымызда

экологиялық қолайсыз өңір ретінде саналған аймақтың тұрғындарының психологиялық ерекшеліктерін анықтадық.

Бұрынғы Семей полигонының айналасында физиктер, биологтар, әлеуметтанушылар, дәрігерлер зерттеулер жүргізді. Мұнда халық санының демографиялық өсуі байқалады, бірақ орташа өмір сүру ұзақтығы төмендеді. Сонымен қатар, радиациямен ластанған аумақтарда тұратын халықтың ұзақ өмір сүруге кедергі болатын әртүрлі психологиялық бұзылулар пайда болды.

Зерттеу шарттары мен әдістері. Респонденттер ретінде ядролық полигонның сынақтарынан зардап шеккен бұрынғы Семей облысының (қазіргі Шығыс Қазақстан облысы) Абай, Абралы, Жаңасемей, Бесқарағай аудандарының тұрғындары таңдалды. Сонымен қатар, зерттеу нәтижелерін салыстырмалы бақылау тобына бұрынғы Семей облысының (қазіргі Шығыс Қазақстан облысы) Көкпекті ауданының тұрғындары алынды. Олар радиоактивті ластанбаған аумақтың тұрғындары.

Ядролық полигон қызметінің салдарынан зардап шеккен Қазақстанның едәуір аумақтарында тұратын эксперименттік топтардың респонденттерінде психологиялық мазасыздық пен стресстің жай-күйімен сипатталатын дағдарыстық жағдай қалыптасты. Тиісінше, созылмалы психологиялық стресстің әсері олардың өмір сүруінің барлық аспектілеріне әсер етті. Ол денсаулық жағдайының бұзылуынан бастап әлеуметтік бейімделудегі кедергілердің болуына дейін [3].

Бұрынғы Семей облысының Абай, Абралы, Бесқарағай және Жаңасемей аудандарының эксперименттік топтарында депрессия, эмоционалдық тұрақсыздық, ашуланшақтық, ұялшақтық көрсеткіштері басым болды, олар FPI жеке сауалнамасының нәтижелерімен расталды. Соңғысы эмоционалды шиеленісті, көңіл-күйдің төмендеуін, әсерлілікті, осалдықты, шешімсіздікті, өз қабілеттеріне деген сенімсіздікті, денсаулығына шамадан тыс қамқорлықты көрсетті [4]. Эксперименттік топтардың респонденттерінің жеке ерекшеліктеріне жүргізілген зерттеу олардың мүдделерінің ішкі тәжірибеге бағытталғандығын, жеке мазасыздық деңгейінің жоғарылағанын көрсетеді.

Сонымен қатар, соматикалық сезімдерді қабылдау субъектілер үшін жеке маңыздылығына байланысты гипертимиялық сипатта болды және «екінші реттік пайда» мағынасын иеленді. Басымдықта ядролық полигондағы сынақтардың әсерінен зардап шеккен респонденттердің мінез-құлқы агрессивтілік пен үрейлену ерекшеліктерімен сипатталды. Бұл денсаулықтың төмендеуі және психосоматикалық аурудың радиациялық әсерімен себеп-салдарлық байланысы.

Зерттеу нәтижелері. Эксперименттік топтардың респонденттерінде үнемі шаршау, наразылық, мазасыздық, ашуланшақтық, пессимизмге бейімділік қасиеттерінің белгілерінің жоғары көрсеткіштерімен сипатталады. Бұл белгілер ядролық полигондағы сынақтардан зардап шеккен субъектілердің өзін-өзі бағалауының төмендеуіне, қоғамдық гомеостаздың бұзылу механизмінің қалыптасуына, депрессиялық сәттердің көрінуіне, көңілсіздікке, әлеуметтік дезадаптация процесінің өрістеуіне және күйзеліс жағдайына әкеледі.

Ғылыми нәтижелерді талқылау. Зерттеу нәтижелері бұрынғы Семей ядролық сынақ полигонының аумағында тұратындар радиацияның әсер ету қаупі мен оның денсаулыққа тигізетін зардаптарының гиперболизациясынан туындаған ұзақ мерзімді психотравматикалық, психологиялық күйзеліске ұшырайды деген қорытынды жасауға негіз береді. Сауалнама,

эксперименттік зерттеу нәтижелері бойынша ұзақ мерзімді психологиялық стресстің себептері адам денсаулығына ұзақ мерзімді радиациялық қауіптің болуы, материалдық жағдайдың жеткіліксіздігі, ақпараттық фактор, халықтың радиация туралы білімінің төмен деңгейі және оның әсеріне байланысты биологиялық, медициналық және басқа да әсерлер болып табылады.

Бірінші атомдық жарылыстың радиоактивті өнімдері Семей аумағындағы елді мекендерге жабылды. Тұрғындар радиациялық сәулеленудің қорқынышты дозасын алды. Халыққа денсаулыққа өте зиян ядролық сынақ жасалғаны туралы тіпті ескертілген жоқ [5].

Тұжырым жасай келе, Абай, Абралы, Бесқарағай және Жаңасемей аудандарының эксперименттік топтарының респонденттерінде психологиялық мазасыздықтың жоғары деңгейіне әсер ететін негізгі факторлар денсаулыққа алаңдаушылық, материалдық жеткіліксіздік, экологиялық жағдай болып табылады.

Эксперименттік топтағы 70% респондент және бақылау тобындағы 64% респондент ядролық сынақтардан зардап шеккендерге қажетінше көмек көрсетілмеді деген пікірде. Ал ядролық сынақтан зардап шеккен респонденттердің 60% кез келген көмек заң шеңберінде әрекет етуі тиіс деп есептейді, сәкесінше бұл пікірге 60% бақылау тобындағы респонденттердің жауабы ұқсас болды.

Когнитивті процестерді зерттеу нәтижелері бойынша бақылау тобымен салыстырғанда эксперименттік топтардың респонденттеріндегі психологиялық ерекшеліктердің сипаты шамалы. Шалғай аймақта тұратын сол кезеңдегі радиоактивті ластанған аумақтардың респонденттерінде бақылау тобымен салыстырғанда мазасыздық көрсеткіші бойынша статистикалық маңызды айырмашылықтар ($p \leq 0,01$) бар. Оларға тұрақты шаршау, әлсіздік, сарқылу сезімдерінің бір мезгілде үйлесуі бақылау тобының 32% болса, бұл мінез-құлық көрсеткіштері салыстыртырмалы зардап шеккен эксперименттік топтардың тұрғындарының 66%-на тән.

Эксперименттік топтардың респонденттерінде Ч.Д.Спилбергердің «ситуациялық және жеке мазасыздық шкаласы» әдісін қолдана отырып жүргізілген эксперименттік зерттеу алыс кезеңде жеке мазасыздықтың жоғары деңгейі анықталды. Бұл Абай және Жаңасемей аудандары ($p \leq 0,01$), Абралы және Бесқарағай аудандары ($p \leq 0,05$), Көкпекті ауданының бақылау тобымен салыстырғанда ситуациялық мазасыздықтың нәтижелері бойынша маңызды сенімді нәтижелер болған жоқ.

Эксперименттік топтардың респонденттері бақылау тобынан айырмашылығы, FPI жеке сауалнамасына сәйкес, күйзеліс жағдайына тән невротикалық, депрессиялық, ашуланшақтық, эмоционалды тұрақсыздық белгілері бар болды.

Бұрынғы Семей ядролық полигонының аумағында тұратын респонденттердің сауалнамасын талдау мен зерделеу нәтижелері бойынша ұзаққа созылған психологиялық стресстің себептері анықталды. Олар: аумақтардың радиоактивті ластануы және халықтың сәулеленуі туралы ақпаратты субъективті қабылдау, адамдардың денсаулығы үшін ұзақ мерзімді радиациялық қауіптің болу фактісі [6]. Бұл Семей ядролық полигонында өте адам өмірі үшін қауіпті қаруды сынауға ұшыраған аумақтарда тұратын адамдардың психологиялық жағдайы жоғары маңызға ие болып табылады.

Қорытынды. Осы зерттеу барысында пайдаланылған әдістемелердің көрсеткіштері арасындағы айырмашылықтардың маңыздылығын зерттеу

иондаушы сәулеленудің жанама әсеріне ұшыраған респонденттердің эксперименттік топтарының психологиялық ерекшеліктері бақылау тобынан ерекшеленетінін көрсетті. Эксперименттік топтардың респонденттері бақылау тобынан айырмашылығы астениялық компоненті бар невротикалық жоғарылау белгілерімен, психосоматикалық ауруларға бейімділікпен, ашуланшақтықпен, шешімсіздікпен, басқаларға және өзіне деген сенімсіздікпен сипатталады, бұл жеке тұлғаның жалпы бейімделуіне кері әсеріне әкеледі.

Осылайша, біз бұрынғы Семей ядролық сынақ полигонының аумақтарында ерекше оңалту саясатын әзірлеуді және іске асыруды жүзеге асыру қажеттігін ұсынамыз. Оның ең маңызды міндеті халықтың өмір сүру деңгейі мен сапасын жақсарту, әрі радиациялық тәуекелді қабылдауды азайту, ядролық сынақтардың салдарын зардап шеккен халықтарға психологиялық, медициналық қолдау көрсету жұмыстарын күшейту болып табылады.

Әдебиеттер тізімі

1. Балмуханов, С.Б. Семипалатинский полигон: медицинские и социальные последствия ядерных испытаний [Текст] / С.Б. Балмуханов. - Алматы: Атамура, 1998. – С. 64-74.
2. Абишев, М.А. Социальные последствия влияния радиации на здоровье населения Казахстана [Текст] / М.А. Абишев // Поиск (серия социология). – 2002. – № 4. – С. 139-147.
3. Сахаров, В.К. Локальное и региональное радиоактивное загрязнение [Текст]: учебное пособие / В.К. Сахаров. – Спб.: Изд-во «Лань», 2006. – С. 173-177.
4. Турсунгожинова, Г.С., Психологическая характеристика лиц в условиях экологического неблагополучия [Текст] / Г.С. Турсунгожинова, Г.К. Джумажанова // Вестник Евразийского национального университета имени Л.Н. Гумилева. – 2014. – № 5 (102). – С. 179- 185.
5. Турсунгожинова Г.С. Исследование лиц, подвергшихся ионизирующему излучению и совершивших аутоагрессивные действия [Текст] / Г.С. Турсунгожинова // Вестник КазНУ им. аль-Фараби. – 2015. - № 2 (53). – С.176-185.
6. Турсунгожинова, Г.С., Жолдасова М.К. Оценка уровня социально-психологической напряженности населения в условиях влияния экологически неблагополучной среды [Текст] / Г.С.Турсунгожина, М.К. Жолдасова // . Вестник КазНУ им. аль-Фараби. – 2015. - № 4 (55). – С. 86-94.

Мақала редакцияға 22.12.23 түсті.

Г. С. Турсунгожинова

Университет Шакарима, Семей, Казахстан

ПСИХОЛОГИЧЕСКИЕ ОСОБЕННОСТИ ЛИЦ В УСЛОВИЯХ ЭКОЛОГИЧЕСКОГО НЕБЛАГОПОЛУЧИЯ

Аннотация. В статье рассматривается вопрос о психологических особенностях лиц, находящихся в экологически неблагоприятных условиях. Изучение негативного и вредного воздействия неблагоприятной экологической ситуации на организм человека является одной из наиболее актуальных и научно-исследовательских задач, приводящих в последующем к социально-психологическому напряжению личности. Для ее решения необходимы поиски различных специалистов, в том числе экологов, врачей, психологов, педагогов. Например, требует совместных усилий тех, кто

заинтересован в полноценной жизни, психологической безопасности любого человечества, а также в обеспечении жизни и быта, здоровья и психологического благополучия населения, пострадавшего от испытаний на ядерном полигоне.

Ключевые слова: экологически неблагоприятная зона, ядерные испытания, полноценное выживание человечества, психологическая безопасность.

G. S. Tursungozhinova

Shakarim University, Semey, Kazakhstan

PSYCHOLOGICAL CHARACTERISTICS OF INDIVIDUALS IN AN UNFAVORABLE ENVIRONMENTAL SITUATION

Abstract. The article deals with the question of the psychological characteristics of individuals in an unfavorable environmental situation. The study of the negative and harmful effects of an unfavorable environmental situation on the human body is one of the most urgent and requiring research tasks, which subsequently leads to socio-psychological tensions of the individual. To solve it, the search for various specialists is required, including environmentalists, doctors, psychologists, teachers. For example, it requires joint efforts of those interested in ensuring the full life, psychological safety of any human being, as well as life and Life, Health and psychological well-being of the population affected by nuclear test sites.

Key words: environmental unfavorable situation, nuclear testing, full-fledged human existence, psychological security.

References

1. Balmuxanov, S.B. Semipalatinskii' poligon: medicinskie i social'nye posledstviya jadernyx ispytaniy' [Semipalatinsk ground: medical and social consequences of nuclear tests. - Almaty: Atamura, 1998. – pp. 64-74.
2. Abishev, M.A. (2002) Social'nye posledstviya vliyanija radiacii na zdorov'e naselenija Kazahstana [Social consequences of influence of radiation on the health of population of Kazakhstan]. Poisk (Request) (sociology series). – 2002. – № 4. - S. 139-147.
3. Sakharov, V.K. (2006) Lokal'noye i regional'noye radioaktivnoye zagryazneniye. [Local and regional radioactive contamination]. – St. Petersburg: Publishing house "Lan", 2006. – pp. 173-177.
4. Tursungozhinova, G.S., Dzhumazhanova G.K. (2014) Psihologicheskaja harakteristika lic v usloviyah ekologicheskogo neblagopoluchija [Psychological description of persons in the conditions of ecological trouble] // Bulletin of the L.N. Gumilev Eurasian National University. – 2014. – № 5 (102). – Pp. 179- 185.
5. Tursungozhinova, G.S. (2015) Issledovaniye lits, podvergshikhsya ioniziruyushchemu izlucheniyu i sovershivshikh autoagressivnyye deystviya // Bulletin of the Al-Farabi Kazakh National University. – 2015. - № 2 (53). – Pp. 176-185.
6. Tursungozhinova, G.S., Zholdasova M.K. (2015) Otsenka urovnya sotsial'no-psikhologicheskoy napryazhennosti naseleniya v usloviyakh vliyaniya ekologicheskogo neblagopoluchnoy sredy // Bulletin of the Al-Farabi Kazakh National University. – 2015. - № 4 (55). – Pp. 86-94.

Жаратылыстану ғылымдары



Естественные науки



Natural sciences

FTAMP62.09.99

М.Б. Садыкова¹(*orcid - 0009-0005-0443-0272*) – негізгі автор,
А.К. Мухтаров²(*orcid -0000-0001-9020-2551*)

¹Магистрант, ²Хим. ғылым. канд., доцент,
^{1,2}Л.Н. Гумилев атындағы Еуразия Ұлттық университеті, Астана қ., Қазақстан
e-mail:¹*manshuksadykova01@gmail.com*, ²*abilkhas@mail.ru*

<https://doi.org/10.55956/DTTS5328>

ФЛАВОНОИДТАР НЕГІЗІНДЕ БИОЛОГИЯЛЫҚ БЕЛСЕНДІ ЗАТТАР ӨНДІРІСІ

Аңдатпа. Бұл жұмыс флавоноидтарға негізделген биологиялық белсенді заттарды өндірудегі зерттеулер мен әзірлемелердің қазіргі жағдайына шолу жасайды және олардың медицинада, тамақ және косметика өнеркәсібіндегі әлеуетті маңыздылығын көрсетеді.

Тірек сөздер: Флавоноидтар, биологиялық белсенді заттар, бөліп алу, модификация, Биологиялық белсенділік, Антиоксиданттар, өндіріс.

Кіріспе. Флавоноидтарға негізделген биологиялық белсенді заттардың өндірісін зерттеу осы уақытқа дейін толық ашылмаған өзекті және перспективалы тақырып болып табылады. Флавоноидтарды белсенді зерттеуге қарамастан, олардың өндірісіне, тұрақтылығына және биожегімділігіне байланысты көптеген аспектілер әлі де аз зерттелген. Бұл қосымша теориялық және эксперименттік зерттеулерге жол ашады. Бұл мақала флавоноидтар туралы түсінікті кеңейтіп қана қоймай, осы табиғи қосылыстарды медицина мен өнеркәсіпте қолданудың жаңа мүмкіндіктерін қарастыруға мүмкіндік береді.

Фитопрепараттардың перспективалы көздерінің бірі құрамында флавоноидтар бар дәрілік өсімдіктер болып саналады, олар өсімдіктерде кең таралуына және құрылымдық әртүрлілігіне байланысты қазіргі уақытта фармакогнозия, фармация және медицина саласындағы зерттеушілердің назарында [1].

Флавоноидтар-жемістерде, көкөністерде, дәндерде, қабықта, тамырларда, сабақтарда және гүлдерде кездесетін әртүрлі фенолдық құрылымы бар табиғи заттар тобы [2].

Олар өсімдіктерде әртүрлі функцияларды атқарады, атап айтқанда пигментацияға жауап береді және саңырауқұлақтар мен жәндіктерден қорғауға қатысады. Химиялық құрылымы бойынша құрылымына байланысты флавонолдар, антоцианидиндер, флавонондар, флавонондар және халкондар болып бөлінеді [3].

Эксперименттік және клиникалық зерттеулер олардың антиоксидантты, антибактериалдық, цитопротекторлық, гепатопротекторлық, антигипоксикалық және басқа да көптеген әсерлерін анықтады [4].

Флавоноидтардың ағзаға әсеріне қатысты ең үлкен назар олардың күшті антиоксиданттық белсенділігіне аударылуы керек. Флавоноидтарға антиоксидант ретінде қызығушылық 1990 жылдардың ортасында пайда болды және көбінесе "Француз парадоксы" сияқты тағамдық құбылыстың пайда болуымен байланысты болды [5].

Бірқатар эпидемиологиялық зерттеулер көрсеткендей, Жерорта теңізі елдерінің тұрғындары майлы тағамдарды тұтынуы, көбінесе физикалық белсенділіктің төмендігіне және темекі шегудің таралуына қарамастан, тамақтану ерекшеліктері жүрек-қан тамырлары ауруларының салыстырмалы түрде төмен пайызымен және өмір сүру ұзақтығымен ерекшеленеді. Осы елдерді мекендейтін адамдардың диетасын зерттеу олардың рационында негізінен көкөністерде, жемістерде, қызыл шарапта және қызыл жүзімде әртүрлі флавоноидты қосылыстардың едәуір мөлшерінің болуын көрсетті[6].

In vitro жүргізген көптеген зерттеулер флавоноидтарды бос радикалдар тудыратын жасушалық зақымдануды тікелей немесе жанама түрде әлсіретуге немесе алдын алуға қабілетті ферментті емес антиоксиданттарға жатқызуға болатынын көрсетеді[7].

Антиоксиданттар организмді тотығу стрессінен қорғауға көмектеседі, бұл процесс жасушалардың зақымдалуына және әртүрлі ауруларға әкелуі мүмкін. Флавоноидтар бос радикалдардың түзілуін азайтып, бос радикалдарды жоя алады, бұл оларды тиімді антиоксиданттарға айналдырады[8]. Бос радикалдар-бұл дене жасушаларын зақымдауы және тотығу стрессін тудыруы мүмкін тұрақсыз молекулалар. Тотығу стрессі өз кезегінде қатерлі ісік, жүрек-қан тамырлары аурулары және қартаю сияқты әртүрлі патологиялық жағдайлардың дамуымен байланысты[9].

Флавоноидтардың in vitro антиоксиданттық тиімділігі жақсы зерттелгенімен, олардың in vivo антиоксиданттық белсенділігі, ең алдымен, олардың адамның ағзасымен сіңірілуі туралы шектеулі білімге байланысты аз зерттелген. Флавоноидтардың көпшілігі әртүрлі фенол қышқылдарына дейін қарқынды ыдырайды, олардың кейбіреулері әлі де радикалдарды сіңіру қабілетіне ие. Бұл флавоноидтардың денсаулыққа пайдасы олардың тікелей антиоксиданттық белсенділігіне ғана емес, сонымен қатар олар шығаратын метаболиттерге де байланысты болуы мүмкін екенін көрсетеді[10].

Флавоноидтар сонымен қатар токсиндерді жоятын ферменттерді индукциялау арқылы сауықтыру әсеріне ықпал ететін прооксиданттық белсенділікті көрсете алады. Олардың антиоксиданттық және прооксиданттық қасиеттері арасындағы тепе-теңдік күрделі және олардың құрылымдық ерекшеліктері мен жасушалық ортасын қоса алғанда, әртүрлі факторларға байланысты[11].

Флавоноидтар арасында микробқа қарсы агенттерді іздеу антибиотикке төзімді микроорганизмдер штаммдарынан туындаған жұқпалы ауруларды емдеудегі айтарлықтай қиындықтарға байланысты жыл сайын маңыздылығы артып келеді [12].

Флавоноидтардың микробқа қарсы қасиеттерін зерттеу өткен ғасырдың аяғынан бастап тарала бастады және бұл негізсіз емес. Флавоноидтардың микробқа қарсы белсенділігі көптеген зерттеулерде расталды. Мысалы, зерттеулердің бірінде флавоноидтардың тұмау, қарапайым герпес және АИТВ вирустарына қарсы вирусқа қарсы белсенділігі бар екендігі көрсетілген. Басқа зерттеулер флавоноидтар бактериялардың әртүрлі түрлерінің, соның ішінде стафилококктардың, стрептококктардың және эшерихиялардың өсуі мен дамуын тежейтінін көрсетті[13].

Нозокомиялық инфекцияның қоздырғыштарын (*Stenotrophomonas maltophilia* және *Acinetobacter baumannii*) in vitro микробқа қарсы белсенділігі туралы деректер бар[14]. Флавоноидтар *Alternaria alternata* саңырауқұлақтарына (тыныс алу аурулары мен бронх демікпесінің себептері) қарсы айтарлықтай антифунгальды белсенділікке ие[15].

Флавоноидтардың микробқа қарсы белсенділігін көрсететін механизмдерінің бірі-олардың микроорганизмдермен әрекеттесу және олардың өмірлік циклін бұзу қабілеті. Мысалы, флавоноидтар микроорганизмдердің жасушаларына еніп, олардың генетикалық материалымен әрекеттесіп, олардың өліміне әкелуі мүмкін. Сонымен қатар, флавоноидтар ағзаның иммундық жүйесін күшейте алады, бұл инфекциялармен тиімді күресуге ықпал етеді[16].

Флавоноидтардан микробқа қарсы агенттерді алу үшін әртүрлі әдістерді қолдануға болады. Мысалы, флавоноидтарды өсімдіктерден бөліп алуға болады және фармацевтика мен диеталық қоспаларда белсенді ингредиенттер ретінде қолданылады. Сонымен қатар, флавоноидтарды зертханалық жағдайда синтездеу арқылы алуға болады, бұл таза және тұрақты қосылыстар алуға мүмкіндік береді[17].

Флавоноидтардың қабынуға қарсы қасиеттері бар, олар адам ағзасына оң әсер етуі мүмкін. Олар қабыну медиаторларының өндірісін тежеу және тіндердің қабыну медиаторларының, химокиндердің және жабысқақ молекулалардың әртүрлі топтарының белсенділігін төмендету арқылы ағзадағы қабынуды азайта алады. Флавоноидтар сонымен қатар тамырлардағы тотығуды тежеуге, гендік мутациялардың алдын алуға және қатерлі ісіктің дамуына жол бермейді[18].

Соңғы жылдары флавоноидтардың қабынуға қарсы әсері туралы бірқатар маңызды монографиялар мен шолу мақалалары жарияланды[19].

Зерттеулер антиоксиданттардың қабынуға қарсы қасиеттері бар екенін көрсетті, атап айтқанда келесі бағыттар бойынша:

1. Қабыну медиаторларының өндірісін азайту;

Антиоксиданттар цитокиндер, интерлейкиндер және ісік некрозының факторлары (TNF- α) сияқты қабыну медиаторларының өндірісін төмендетуі мүмкін. Бұл дененің қабыну реакциясын төмендетуі мүмкін.

2. Қабыну ферменттерінің белсенділігінің төмендеуі;

Антиоксиданттар сонымен қатар қабыну простагландиндері мен лейкотриендердің синтезіне қатысатын циклооксигеназа (COX) және 5-липоксигеназа (5-LOX) сияқты ферменттердің белсенділігін төмендетуі мүмкін.

3. Сигнал беру жолдарын реттеу;

Антиоксиданттар NF- κ B және MAP киназалары сияқты қабынуға байланысты сигнал беру жолдарына әсер етуі мүмкін және осылайша қабыну реакцияларын тежейді.

4. Митохондриялық функцияны жақсарту;

Антиоксиданттар митохондриялық функцияны жақсарта алады, бұл бос радикалдардың өндірісін, демек қабынуды азайтады[20].

Антиоксиданттардың қабынуға қарсы қасиеттері оларды артрит, астма, созылмалы өкпе аурулары және тіпті жүрек аурулары сияқты әртүрлі қабыну ауруларын емдеуде және алдын алуда пайдалы етеді. Олар сондай-ақ онкологиялық ауруларға қосымша терапия ретінде зерттелуде[21].

Жоғарыда айтылған қасиеттерге сүйене отырып флавоноидтар негізінде медицинада қолданылатын биологиялық белсенді заттарды өндіруге болады.

Флавоноидтарға негізделген биологиялық белсенді заттарды өндіру әртүрлі тәсілдермен жүзеге асырылуы мүмкін. Осындай әдістердің бірі-құрамында флавоноидтардың көп мөлшері бар дәрілік өсімдіктерді қолдану. Өсімдік шикізатынан биологиялық белсенді заттарды алу үшін экстракция,

айдау, фракциялау және синтезді қоса алғанда, әртүрлі технологиялар қолданылады[22].

Табиғи өсімдік көздерінен флавоноидтарды алу өте көп уақытты қажет ететін және қымбат процедура. Синтез өсімдік шикізатынан флавоноидтарды алуды және тазартуды қамтиды. Флавоноидтар әдетте өсімдіктерде күрделі биохимиялық жолдар арқылы синтезделеді[23].

Өсімдік шикізатынан флавоноидтарды синтездеудің жалпы процесі:

- Өсімдік материалын жинау: флавоноидтарға бай өсімдік бөліктерін жинаудан бастаңыз. Бұл өсімдікке және қажетті флавоноидтарға байланысты гүлдер, жапырақтар, қабықтар, тамырлар немесе жемістер болуы мүмкін.
- Экстракция: өсімдік шикізаты өсімдік жасушаларынан флавоноидтарды алуға мүмкіндік беретін экстракциядан өтеді. Экстракцияны этанол, метанол немесе су сияқты әртүрлі еріткіштерді қолдану арқылы жасауға болады.
- Сүзу және тазарту: алынған сығынды қатты заттар мен өсімдік материалының қалдықтарын кетіру үшін сүзіледі. Содан кейін қоспалардан құтылу және флавоноидтардың тазалығын жақсарту үшін хроматография сияқты тазалау жүреді.
- Концентрация: тазартылған сығынды флавоноидтардың құрамын арттыру үшін шоғырлануы мүмкін.
- Сәйкестендіру және талдау: өсімдіктерден алынған флавоноидтарды олардың құрылымы мен тазалығын анықтау үшін спектроскопия және хроматография сияқты әртүрлі әдістерді қолдану арқылы талдауға болады.
- Қосымша модификация: кейбір жағдайларда флавоноидтардың белгілі бір түрлерін алу үшін гидролиз немесе ацилдену сияқты қосымша модификация қажет болуы мүмкін [24].

Өсімдіктерден флавоноидтардың синтезін тамақ, косметика, фармацевтика және басқа салаларда қолдануға болатын табиғи флавоноидтарды алу үшін пайдалануға болады. Сондай-ақ, қоршаған ортаға зиян келтірмеу және өсімдік түрлерінің биоәртүрлілігін сақтау үшін Өсімдік шикізатын тұрақты жинауға қатысты ережелер мен ережелердің сақталуын қадағалау маңызды[25].

Флавоноидтар негізінде биологиялық белсенді заттарды өндіру зерттеудің өзекті және перспективалы саласы болып табылады.

Біріншіден, осы саладағы зерттеулер жаңа дәрі-дәрмектер мен терапевтік агенттерді әзірлеуге перспективалы мүмкіндіктер ашады. Флавоноидтар жанама әсерлері аз синтетикалық дәрі-дәрмектерге табиғи балама ретінде потенциалды көрсетті. Флавоноидтарға негізделген биологиялық белсенді заттарды алудың әртүрлі әдістерін зерттей отырып, зерттеушілер жақсартылған фармакологиялық қасиеттері бар жаңа қосылыстар жасай алады. Бұл әртүрлі ауруларды емдеудің тиімдірек әдістерінің ашылуына, жалпы денсаулық пен қоғамның әл-ауқатының жақсаруына әкелуі мүмкін[26].

Екіншіден, функционалды тағамдар мен қоспалар өндірісінде флавоноидтарды қолдану тамақтануды жақсартуға және адам денсаулығын жақсартуға үлкен әлеуетке ие. Зерттеулер флавоноидтардың биожетімділігі мен биологиялық белсенділігін мұқият әзірленген формулалар ретінде тұтынған кезде атап өтті. Бұл заттар жүрек-қан тамырлары денсаулығына,

иммундық функцияға және тотығу стрессін басқаруға оң әсер етуі мүмкін. Тиісінше, осы саладағы әрі қарайғы зерттеулер флавоноидтарға негізделген функционалды тамақ өнімдерін өндірудің инновациялық тәсілдерін зерттей алады, оларды күнделікті рационға оңай енгізуге болады, сайып келгенде, аурудың алдын алуға және жалпы денсаулықты нығайтуға ықпал етеді [27].

Сонымен қатар, флавоноидты биологиялық белсенді заттарды өндіру тұрақты егіншілік пен экологиялық таза тәжірибеге мүмкіндіктер ашады. Флавоноидтар өсімдіктерді зиянкестер мен аурулардан қорғау үшін қорғаныс механизмдерінде шешуші рөл атқарады. Флавоноидты биосинтез жолдарын және биотехнологиялық құралдарды пайдалана отырып, зерттеушілер осы құнды қосылыстардың өсімдіктер өндірісін арттыру әдістерін әзірлей алады. Бұл синтетикалық пестицидтер мен химиялық тыңайтқыштарға тәуелділікті азайтуға көмектесуі мүмкін, бұл қоршаған ортаға да, экономикаға да пайдалы тұрақты ауылшаруашылық тәжірибелеріне әкеледі [28].

Алайда, флавоноидтардың барлық артықшылықтарына қарамастан, оларды биологиялық белсенді заттарды өндіруде қолданудың да шектеулері бар. Мысалы, кейбір флавоноидтар канцерогендік қасиеттерге ие болуы мүмкін және дене тіндерінің парамагниттік орталықтарына теріс әсер етуі мүмкін. Сондықтан флавоноидтарға негізделген жаңа препараттарды әзірлеу кезінде олардың ықтимал қауіптерін ескеру және олардың қауіпсіздігін бағалау үшін қосымша зерттеулер жүргізу қажет [29].

Әрі қарайғы зерттеулерге келетін болсақ, флавоноидтардың басқа биологиялық белсенді қосылыстармен біріктірілген ықтимал синергетикалық әсерлерін зерттеу перспективалы бағыт болуы мүмкін. Өсімдіктердің көптеген түрлерінде флавоноидтардың күрделі қоспасы бар және олардың басқа фитохимиялық заттармен әрекеттесуі биологиялық белсенділіктің жоғарылауына әкелетін синергетикалық немесе аддитивті әсерлерге әкелуі мүмкін. Мұндай синергияны зерттеу тиімділігі жоғарылаған және әртүрлі салаларда әлеуетті қолданылуы бар жаңа биологиялық белсенді заттардың дамуына әкелуі мүмкін [30]. Бірқатар зерттеу жұмыстары адамның денсаулық сақтау жүйесіндегі әртүрлі ауруларды емдеуде қолдану үшін ықтимал флавоноидты молекулаларды анықтау үшін молекулалық қондыру зерттеулері қажет екенін атап өтті. Жедел және созылмалы ауруларды емдеуде флавоноидтардың рецепторлық молекулалармен өзара әрекеттесуі болашақ зерттеулердің маңызды саласы болып табылады. Денеге зиянды синтетикалық дәрі-дәрмектерді қолдануды алмастыратын табиғаттың жомарттығынан жаңа флавоноидтарды табу үшін көбірек зерттеулер қажет. Бұл тұрғыда болашақтың сенімді және қауіпсіз бейнесін беретін *in vivo* зерттеулерді қамтитын ғылыми-зерттеу бағдарламалары қажет. Қазіргі уақытта флавоноидтары бар жемістерді, көкөністерді және сусындарды тұтыну ұсынылады, дегенмен флавоноидтарды күнделікті тұтыну бойынша ұсыныстар беру әлі ерте.

Зерттеу шарттары мен әдістері. Флавоноидтарға негізделген биологиялық белсенді заттарды өндіруді зерттеу жүйелі талдауды және осы заттарды алу үшін әртүрлі бастапқы материалдарды пайдалануды талап етеді. Бастапқы материалдар деп әртүрлі концентрациялар мен формаларда флавоноидтары бар өсімдіктерді айтамыз. Мысалы, зерттеу жүргізу үшін цитрус жемістері, ақжелкен, жасыл шай және флавоноидтардың жоғары құрамымен танымал басқа да өсімдіктердің бірнеше түрін таңдауға болады. Бұл өсімдіктердің әртүрлі бөліктерін, гүлдерін, жапырақтарын, қабықтарын, жемістерін немесе мақсатты қосылыстардың концентрациясы бар басқа

бөліктерін бастапқы материал ретінде пайдалануға болады. Әртүрлі материалдарды зерттеу кезінде олардың географиялық және маусымдық әртүрлілігін ескеру қажет, өйткені флавоноидтардың концентрациясы қоршаған орта факторларына, климатқа, топырақ түріне, өсу жағдайларына және өсімдіктің даму сатысына байланысты өзгеруі мүмкін.

Сонымен қатар, осы өсімдіктерден флавоноидтарды алудың әртүрлі әдістерінің тиімділігіне салыстырмалы талдау жасауға болады. Бұған әртүрлі еріткіштерді қолдану (мысалы, этанол, метанол, су), экстракцияның әртүрлі әдістерін қолдану (мысалы, мацерация, сохлексия, ультрадыбыстық өңдеу) жатады.

Флавоноидтарды бөліп алу жағдайларын оңтайландыру да зерттеудің негізгі аспектісі болып табылады. Бұл биологиялық белсенді қосылыстарды максималды мөлшерде алу үшін оңтайлы температураны, экстракция уақытын және материал-еріткіш қатынасын анықтауды қамтиды.

Өсімдіктерден алынған сығындыларды тазарту және концентрлеу кезеңінде бөлшектерді жою немесе артық компоненттерді тұндыру үшін сүзу сияқты әдістерді қолдануға болады. Бағаналы немесе жұқа қабатты хроматографияны қолдану, флавоноидтарды бөліп алу және тазарту үшін тиімді болуы мүмкін.

Алынған заттардың биологиялық белсенділігін талдау ферментативті процестерге әсерін анықтау үшін биохимиялық сынақтарды, фармакологиялық белсенділікті бағалау үшін жасуша процестеріне және жануарлар үлгілеріне әсерін зерттеу үшін жасуша культураларын пайдалану қажет.

Зерттеудің маңызды аспектісі-экстракция және тазарту әдістерін әзірлеу ғана емес, сонымен қатар алынған биологиялық белсенді заттарды медицинада, косметологияда және басқа салаларда одан әрі қолдану жолдарын зерттеу. Бұл жаңа препараттарды немесе функционалды қоспаларды жасау үшін осы қосылыстардың әлеуетін бағалауға мүмкіндік береді.

Ғылыми нәтижелерді талқылау. Шолу мақаласының нәтижелері бойынша флавоноидтар бірегей химиялық қасиеттері мен биологиялық белсенділігіне байланысты биологиялық белсенді заттарды өндіруде шешуші рөл атқарады. Флавоноидтар айқын антиоксиданттық қасиеттерге, ағзадағы қабыну процестерінің төмендеуіне ықпал ететін қабынуға қарсы қасиеттерге, инфекциялар мен бактериялық аурулармен күресуде пайдалы микробқа қарсы қасиеттерге ие. Қан тамырларының кеңеюіне және қан айналымының жақсаруына ықпал етеді. С дәрумені сияқты дәрумендердің метаболизміне әсер етуі мүмкін, бұл иммундық жүйені нығайтуға және жалпы денсаулыққа ықпал етеді. Бұл олардың әртүрлі ауруларды емдеуде және функционалды өнімдердің құрамдас бөліктері ретінде әлеуетті қолданылуын көрсетеді. Талқылаудың маңызды бөлігі флавоноидтарды анықтаумен және олардың құрылымдық сипаттамаларымен байланысты. Біздің шолуымыз флавоноидтар құрылымының әртүрлілігі олардың биологиялық белсенділігіне әсер ететін негізгі аспект екенін көрсетеді. Сонымен қатар шолу медициналық тәжірибеде жоғары флавоноидты дәрілік өсімдіктердің заманауи қолданылуын қамтиды. Бұл олардың тиімділігі мен қауіпсіздігін растайтын зерттеулердің сипаттамасын қамтуы мүмкін. Маңызды аспект-дәрілік өсімдіктерден флавоноидтарды алу әдістерін және сапаны стандарттау процестерін талқылау. Бұл өнімнің консистенциясы мен қауіпсіздігін қамтамасыз етуге мүмкіндік береді. Мақалада келтірілген

мәліметтер биотехнология мен медицина саласында айтарлықтай маңызға ие болуы мүмкін. Флавоноидтардың жоғары белсенділігі олардың құрылымдық әртүрлілігімен бірге жаңа дәрі-дәрмектер мен функционалды өнімдерді жасауға мүмкіндік береді. Бұл флавоноидтарға негізделген биологиялық белсенді заттарды өндіру әдістерінің жақсаруына және оларды медициналық және тағамдық қолданбаларда кеңінен қолдануға әкелуі мүмкін.

Қорытынды. Флавоноидтарға негізделген биологиялық белсенді заттардың өндірісі табиғат пен ғылымның керемет қиылысын білдіреді. Әр түрлі өсімдіктерде кездесетін бұл табиғи қосылыстар пайдалы қасиеттердің таңғажайып спектріне ие және біздің денсаулығымыз бен әл-ауқатымызға маңызды әсер етеді. Флавоноидтар медицинадағы инновацияларды шабыттандырып қана қоймай, тамақ өнеркәсібі мен ауыл шаруашылығы туралы түсінігімізді өзгертетінін ескеру маңызды. Олар біздің өнімдерге дәм мен түс қосады, сонымен қатар оларды пайдалы қасиеттермен байытады. Флавоноидтар табиғи консерванттар мен антиоксиданттар ретінде қызмет ете алады, сақтау мерзімі мен азық-түлік қауіпсіздігін арттырады.

Заманауи технологиялар мен биотехнологиялық әдістердің дамуымен біз флавоноидтар өндірісін құруға және оңтайландыруға қабілетті боламыз. Бұл бізге инновациялық өнімдер мен емдеу әдістерін жасауға шексіз мүмкіндіктер ашады. Флавоноидтардың биосинтезі және оларды өндіру әдістері туралы ғылыми түсінік тұрақты түрде өсіп келе жатқанын атап өту маңызды, яғни біз олардың шынайы күшін пайдалануға жақындап келеміз.

Әрбір жаңа ашылу мен дамумен флавоноидтар біздің өміріміздің және қоршаған ортамыздың сапасын жақсартуда өз әлеуетін көрсетуді жалғастыруда. Бұл молекулалар заманауи зерттеулер мен инновациялардың негізгі элементтерінің біріне айналды және олардың рөлі олардың таңғажайып қасиеттері мен қолданылуын зерттеуді жалғастыра отырып ғана артады.

Әдебиеттер тізімі

1. Куркин, В.А. Флавоноиды как биологически активные соединения лекарственных растений [Текст] / В.А. Куркин // *Фундаментальные исследования*. – 2013. – № 11-9. – с.1897-1901;
2. Panche A.N, Diwan A.D, Chandra S.R. Flavonoids: an overview. *J Nutr Sci*. 2016 Dec 29;5:e47. doi: 10.1017/jns.2016.41. PMID: 28620474; PMCID: PMC5465813.
3. Запрометов, М.Н. Фенольные соединения: распространение, метаболизм и функции в растениях [Текст] / М.Н. Запрометов. // – М., – 1993. – 119 с.
4. Kinoshita T., Lepp Z., Kawai Y. et al. /An integrated database of flavonoids / *Biofactors*. – 2006. – Vol. 26 (3). – P. 179–188.
5. Burr M. L. Explaining the French paradox. *J. R. Soc. Health*. - 1995. - Vol. 115. - P. 217-219.
6. Renaud S., de Lorgeril M. Wine, alcohol, platelets, and French paradox for coronary heart disease. *Lancet*. -1992. - Vol. 339. -P. 1523-1526. Lachman J., Sulc M., Schilla M. Comparison of the total antioxidant status of Bohemian wines during the wine-making process. // *Food Chem*. - 2007. - Vol. 103. - P. 802-807.
7. Prochazkova D., Bousova I., Wilhelmova N. Antioxidant and prooxidant properties of flavonoids. // *Fitoterapia*. - 2011. - Vol. 82. - p. 513-523.
8. Pietta P.G. Flavonoids as antioxidants. *J Nat Prod*. - 2000 – July. No. 63(7):1035-1042 p. doi: 10.1021/np9904509. PMID: 10924197

9. Кравченко, Л.В. Оценка антиоксидантной и антитоксической эффективности природного флавоноида дигидрокверцетина [Текст] / Л.В. Кравченко, С.В. Морозов, Л.И. Авреньева и др. // Токсикол. вестн. – 2005. – № 1. – с. 14–20.
10. Kelly E.H., Anthony R.T., Dennis J.B., Flavonoid antioxidants: chemistry, metabolism and structure-activity relationships, The Journal of Nutritional Biochemistry, 2002, P 572-584, ISSN 0955-2863, [https://doi.org/10.1016/S0955-2863\(02\)00208-5](https://doi.org/10.1016/S0955-2863(02)00208-5).
11. Procházková D., Boušová I., Wilhelmová N., Antioxidant and prooxidant properties of flavonoids, Fitoterapia, 2011, p 513-523, ISSN 0367-326X, <https://doi.org/10.1016/j.fitote.2011.01.018>.
12. Schmieder R., Edwards R. Insights into antibiotic resistance through metagenomic approaches. Future Microbiol., 2012, vol. 7, pp. 73–89.
13. Лужанин, В.Г. Противомикробная активность соединений полифенольной природы. [Текст] / А.К. Уэйли, А.О. Понкратова, В.В. Новикова, Е.А. Безверхняя // Разработка и регистрация лекарственных средств. – 2022; 11(2):65–72. <https://doi.org/10.33380/2305-2066-2022-11-2-65-72>
14. Haraguchi, H., Tanimoto, K., Tamura, Y., Mizutani, K., Kinoshita, T. Mode of antibacterial action of retrochalcones from *Glycyrrhiza inflata*. Phytochemistry, 1998, vol. 48, pp. 125–129.
15. Nemaiswarya, S., Kruthiventi, A.K., Doble, M. Synergism between natural products and antibiotics against infectious diseases. Phytomedicine, 2008, vol. 15, pp. 639–652.
16. Солёнова, Е.А. Антимикробные эффекты флавоноидов и их механизмы действия [Текст] / Е.А. Солёнова // Сборник научных трудов молодых ученых и специалистов. – 2017. – с. 159–164.
17. Солёнова, Е.А. Флавоноиды. Перспективы применения в антимикробной терапии [Текст] / Е.А. Солёнова // Actamedica Eurasica. – 2017. – № 3. – с. 50–57.
18. Азарова, О.В. Флавоноиды: механизм противовоспалительного действия [Текст] / О.В. Азарова, Л.П. Галактионова // Химия растительного сырья. – 2012. №4. URL: <https://cyberleninka.ru/article/n/flavonoidy-mehanizm-protivovospalitelnogo-deystviya>.
19. Азарова, О.В. Флавоноиды: механизм противовоспалительного действия [Текст] / О.В. Азарова, Л.П. Галактионова // Химия растит. сырья. – 2012. – № 4. – с. 61–78. [Azarova O.V., Galaktionova L.P. Flavonoids: anti-inflammatory mechanism of action. Khimiyarastitelnogosyrya. 2012; 4:61-78.
20. Lago J.H.G, Toledo-Arruda A.C, Mernak M., et al. Structure-activity association of flavonoids in lung diseases. Molecules. – 2014; 19(3):3570-95. doi: 10.3390/molecules19033570.
21. Азизов, С.Д. Обзор фармакологической активности флавоноидов [Текст] / С.Д. Азизов, Е.А. Скочилова // Современные проблемы медицины и естественных наук. – 2019. – с. 83–85.
22. Тутельян, В.А. Биологически активные вещества растительного происхождения. Флавонолы и флавоны: распространенность, пищевые источники, потребление [Текст] / В.А. Тутельян, Н.В. Лашнева // Вопросы питания. – 2013. – Т. 82. – №. 1. – с. 4–22.
23. Маматханова, М.А. Изучение надземной части *Glycyrrhiza glabra* в качестве перспективного сырья для производства препаратов на основе флавоноидов [Текст] / М.А. Маматханова // Химия растительного сырья. – 2016. – №. 1. – с. 171–176.
24. Tariq H, Asif S, Andleeb A, Hano C, Abbasi B.H. Flavonoid Production: Current Trends in Plant Metabolic Engineering and De Novo Microbial Production. Metabolites. 2023 Jan 13; 13(1):124. doi: 10.3390/metabo13010124. PMID: 36677049; PMCID: PMC9864322.
25. Cheng, Kui & Wang, Kangmei & Fang, Xiaochuan & Yang, Junli & Yao, Yongfang & Nandakumar, Kutty Selva & Salem, Muhamed. (2020). Recent

- Research on Flavonoids and their Biomedical Applications. Current Medicinal Chemistry. 27. 10.2174/0929867327666200713184138.
26. Хоссам, Э. Новая область применения флавоноидов лекарственных растений [Текст] / Э. Хоссам, В. Леонтьев. // Наука и инновации. – 2018. – Т. 8. – №. 186. – с. 50-53.
 27. Климова, Е. В. Биодоступность флавоноидов для человека: всасывание, усвоение, обмен, биологическая активность [Текст] / Е. В. Климова // Пищевая и перерабатывающая промышленность. Реферативный журнал. – 2010. – №. 3. – с. 634-634.
 28. Кудрявцев, Г. П. Характеристика флавоноидов растений с переходной экологической стратегией жизни (CSR). [Текст] / Г. П. Кудрявцев // Лекарственные растения Ботанического сада – 2010. – с. 145-152
 29. Харьковская, О. О., Влияние флавоноидов на канцерогенез [Текст] / О. О. Харьковская, М. М. Фокина // – 2016. – с. 147-147.
 30. Вагнер, Х. Исследование синергии: создание нового поколения фитопрепаратов [Текст] / Х. Вагнер, Г. Ульрих-Мерцених. // РМЖ. Медицинское обозрение. – 2016. – Т. 24. – №. 3. – с. 183-189.

Материал редакцияга 16.10.23 түсті.

М.Б. Садыкова¹, А.К. Мухтаров²

^{1,2}*Евразийский национальный университет имени Л. Н. Гумилева,
Астана, Казахстан*

ПРОИЗВОДСТВО БИОЛОГИЧЕСКИ АКТИВНЫХ ВЕЩЕСТВ НА ОСНОВЕ ФЛАВОНОИДОВ

Аннотация. В данной статье рассматривается современное состояние исследований и разработок в области производства биологически активных веществ на основе флавоноидов и подчеркивается их потенциальное значение в медицине, пищевой и косметической промышленности.

Ключевые слова: флавоноиды, биологически активные вещества; выделение; модификация; Биологическая активность; Антиоксиданты; производство.

M.B.Sadykova¹, A.K.Mukhtarov²

^{1,2}*Eurasian National University named after L. N. Gumilyov*

PRODUCTION OF BIOLOGICALLY ACTIVE SUBSTANCES BASED ON FLAVONOIDS

Abstract. This article reviews the current state of research and development in the production of flavonoid-based bioactive substances and highlights their potential importance in medicine, food and cosmetics.

Key words: flavonoids, biologically active substances, isolation; modification; Biological activity; Antioxidants; production.

References

1. Kurkin, V.A. Flavonoidy kak biologicheski aktivnye soedineniya lekarstvennykh rasteniy. [Fundamental'nye issledovaniya] / A.V. Kurkina, E.V. Avdeeva // – 2013. – № 11-9. – p. 1897-1901. [in Russian]

2. Panche, A.N, Diwan A.D, Chandra S.R. Flavonoids: an overview. *J Nutr Sci.* 2016 Dec 29; No.5. doi: 10.1017/jns.2016.41. PMID: 28620474; PMCID: PMC5465813.
3. Zaprometov M.N. Fenol'nyesoedineniya:rasprostranenie, metabolizm i funkcii v rasteniyah / M.N. Zaprometov//. – M., 1993. – 119 p .[in Russian]
4. Kinoshita T., Lepp Z., Kawai Y. et al. /An integrated database of flavonoids / *Biofactors.* –2006. – Vol. 26 (3). – P. 179–188.
5. Burr M. L. Explaining the French paradox. *J. R. Soc. Health.* - 1995. - Vol. 115. - P. 217-219.
6. Renaud S., de Lorgeril M. Wine, alcohol, platelets, and French paradox for coronary heart disease.*Lancet.* -1992. - Vol. 339. -P. 1523-1526. Lachman J., Sulc M., Schilla M. Comparison of the total antioxidant status of Bohemian wines during the wine-making process. // *Food Chem.* - 2007. - Vol. 103. - P. 802-807.
7. Prochazkova D., Bousova I., Wilhelmova N. Antioxidant and prooxidant properties of flavonoids. // *Fitoterapia.* - 2011. - Vol. 82.-P. 513-523.
8. Pietta PG. Flavonoids as antioxidants. *J Nat Prod.* 2000 Jul;63(7):1035-42. doi: 10.1021/np9904509. PMID: 10924197
9. Kravchenko,L.V. Ocenka antioksidantnoj i antitoksicheskij effektivnosti prirodnoogo flavonoida digidrokvercetina / L.V. Kravchenko, S.V. Morozov,L.I. Avren'eva i dr. // *Toksikol. vestn.* – 2005.– № 1. – p.14–20.[in Russian]
10. Kelly E.H., Anthony RT., Dennis J.B., Flavonoid antioxidants: chemistry, metabolism and structure-activity relationships, *The Journal of Nutritional Biochemistry*,2002,P 572-584,ISSN 0955-2863, [https://doi.org/10.1016/S0955-2863\(02\)00208-5](https://doi.org/10.1016/S0955-2863(02)00208-5).
11. Procházková D., Boušová I., Wilhelmová N., Antioxidant and prooxidant properties of flavonoids, *Fitoterapia*,2011,P 513-523, ISSN 0367-326X, <https://doi.org/10.1016/j.fitote.2011.01.018>
12. Schmieder R., Edwards R. Insights into antibiotic resistance through metagenomic approaches. *Future. Microbiol.*, 2012, vol. 7, pp. 73–89.
13. Luzhanin,V.G.Protivomikrobnayaaktivnost' soedinenijpolifenol'nojprirody/A.K.Uejli,A.O.Ponkratova,V.V.Novikova, E.A.Bezverhnyaya// [Razrabotka i registracijalekarstvennyhsredstv]. – 2022;11(2):65–72. <https://doi.org/10.33380/2305-2066-2022-11-2-65-72>. [in Russian]
14. Haraguchi H., Tanimoto K., Tamura Y., Mizutani K., Kinoshita T. Mode of antibacterial action of retrochalcones from *Glycyrrhizainflata*. *Phytochemistry*, 1998, vol. 48, pp. 125–129.
15. Hemaiswarya S., Kruthiventi A.K., Doble M. Synergism between natural products and antibiotics against infectious diseases. *Phytomedicine*, 2008, vol. 15, p. 639–652.
16. Solyonova,E.A. Antimikrobnye efekty flavonoidov iihmekhanizmy dejstviya /E.A.Solyonova// [Sbornik nauchnyh trudov molodyh uchenyh specialistov]. – 2017. – p.159-164. [in Russian]
17. Solyonova,E.A. Flavonoidy. Perspektivy primeneniya v antimikrobnuju terapiju /E.A.Solyonova // [Acta medica Eurasica]. – 2017. – №. 3. – p. 50-57.
18. Azarova,O.V. Flavonoidy: mekhanizm protivovospalitel'nogodejstviya /O.V.Azarova, L.P.Galaktionova// [Himiyarastitel'nogosyr'ya]. –2012. №4. URL: <https://cyberleninka.ru/article/n/flavonoidy-mekhanizm-protivovospalitel'nogodejstviya>. [in Russian]
19. Azarova,O.V. Flavonoidy:mekhanizm protivovospalitel'nogodejstviya /O.V.Azarova, L.P.Galaktionova // [Himiyarastit. syr'ya]. – 2012. – № 4. – p.61–78. [in Russian]
20. Lago J.H.G, Toledo-Arruda A.C, Mernak M., et al. Structure-activity association of flavonoids in lung diseases.*Molecules.* 2014;19(3):3570-95. doi: 10.3390/molecules19033570.

21. Azizov, S.D. Obzor farmakologicheskoy aktivnosti flavonoidov /S.D. Azizov, E.A. Skochilova// [Sovremennyye problemy mediciny i estestvennykh nauk]. – 2019. – p. 83-85. [in Russian]
22. Tutel'yan, V.A. Biologicheskaya aktivnyye veshchestva rastitel'noy proiskhozhdeniya. Flavonoly i flavony: rasprostranennost', pishchevye istochniki, potrebleniye /V.A. Tutel'yan, N.V. Lashneva // [Voprosy pitaniya]. – 2013. – T. 82. – №. 1. – p. 4-22. [in Russian]
23. Mamathanova, M.A. Izuchenie nadzemnoy chasti Glycyrrhizaglabra v kachestve perspektivnogo syr'yadlyay proizvodstva preparatov na osnove flavonoidov /M.A. Mamathanova// [Himiyarastitel'nyy syr'ya]. – 2016. – №. 1. – p. 171-176. [in Russian]
24. Tariq H, Asif S, Andleeb A, Hano C, Abbasi BH. Flavonoid Production: Current Trends in Plant Metabolic Engineering and De Novo Microbial Production. *Metabolites*. 2023 Jan 13;13(1):124. doi: 10.3390/metabo13010124. PMID: 36677049; PMCID: PMC9864322.
25. Cheng, Kui & Wang, Kangmei & Fang, Xiaochuan & Yang, Junli & Yao, Yongfang & Nandakumar, Kuttyselva & Salem, Muhamed. (2020). Recent Research on Flavonoids and their Biomedical Applications. *Current Medicinal Chemistry*. 27. 10.2174/0929867327666200713184138.
26. Hossam, E. Novaya oblast' primeneniya flavonoidov lekarstvennykh rasteniy /E. Hossam, V. Leont'ev.// *Nauka i innovacii*. – 2018. – T. 8. – №. 186. – p. 50-53. [in Russian]
27. Klimova, E.V. Biodostupnost' flavonoidov dlyacheloveka: vsasyvaniye, usvoeniye, obmen, biologicheskaya aktivnost' /E.V. Klimova// [Pishchevaya i pererabatyvayushchaya promyshlennost'. Referativnyy zhurnal]. – 2010. – №. 3. – p. 634-634. [in Russian]
28. Kudryavcev, G.P. Harakteristika flavonoidov rasteniy s perekhodnoy ekologicheskoy strategiej zhizni (CSR). /G.P. Kudryavcev// [Lekarstvennyye rasteniya Botanicheskogo sada] – 2010. – p. 145-152. [in Russian]
29. Har'kova, O.O., Vliyanie flavonoidov na kancerogenez /O.O. Har'kova, M.M. Fokina// – 2016. – p. 147-147. [in Russian]
30. Vagner, H. Issledovaniye sinergii: sozdaniye novogo pokoleniya fitopreparatov /H. Vagner, G. Ul'rih-Mercenih.// *RMZH*. [Medicinskoe obozreniye]. – 2016. – T. 24. – №. 3. – p. 183-189. [in Russian]

Заң ғылымдары



Юридические науки



Legal sciences

FTAMP 10.27.51

Р.Ш. Бектұрғанова¹ (orcid-0009-0008-6730-4523) – негізгі автор
А.К. Кайпулдаева² (orcid-0009-0006-8793-3920)

^{1,2}Аға оқытушылар

^{1,2}Шерхан Мұртаза атындағы Халықаралық Тараз инновациялық институты,
Тараз қ., Қазақстан
e-mail: ¹r.sh.bek@mail.ru, ²assel_2@mail.ru

<https://doi.org/10.55956/NOWQ1020>

ОТБАСЫНДАҒЫ ЗОРЛЫҚ-ЗОМБЫЛЫҚТАРДЫҢ АЛДЫ-АЛУ ЖӘНЕ ӘЙЕЛ ҚҰҚЫҚТАРЫН ҚАЛЫПҚА КЕЛТІРУ

Аңдатпа. Жалпы, әйелдерге қатысты зорлық-зомбылық – адам құқығын бұзатын жаһандық мәселе. Бұл ретте денсаулыққа келер зардабы жайлы зерттеулер көп болғанымен, проблеманың экономикалық тұсы көп айтыла бермейді. Біз жүргізген зерттеулер мәселенің әлеуметтік-экономикалық салдарын талдауға негіз бола алады.

Тірек сөздер: құқық, әйел, бала, зорлық-зомбылық, қорлау, ұрып-соғу, балағаттау, кемісту.

Кіріспе. Қазіргі кезеңде отбасындағы зорлық-зомбылық ең басты мәселе болып тұр. Бұл көбнесе жабулы қазан жабулы күйінде қалатын табырып. Егер мұны ашық айтып, талқыға салсақ аурудың алдын алуға мүмкіндік болады. Жарияланған деректерге байлынысты отбасынан зәбір көрген әйелдер саны, одан қайтыс болғандар саны 400 әйел адамнан асады. Бұл тек жарияланған мәліметтер бойынша, ал жарыққа шықпаған мәліметтер қаншама. Әйелдер мен балалар жылдар бойы қорлық көрседе, соған көніп шындықты айта бермейді. Ондай зәбір көрсетулердің түрлері олар ұру, жәбір көрсету және күнделікті қанау, кекетіп-мұқату әрекеттері бар. Сарапшылар әр он отбасының жетеуінде қылмыс фактілері барын айтады. Ұзақ жылдар бойы зәбір көрген жандар ұрып-соғудан көз жұмады немесе жазылмайтын ауруға шалдығады. Ондай нәтижені ешкім тіркемейді, сондықтан ешкім жазаланбай кетеді. Зорлық-зомбылық ол жанұя құрған сәттен бастапта болу мүмкін. БҰҰ мәліметі бойынша ең көп отбасынан зорлық көретін ел ол Қырғыстан, одан кейін Қазақстан жүреді. Өмірге мұрагер алып келмегені, асты дәмсіз дайындағаны үшін, жұмсағанда барамағаны үшін таяқ жейтін отбасылар бар. Бұл былай қарасаңыз ең қарапайым нәрсе, бірақ бұл жерде қаншама адамдардың өмірі жатыр.

Мәселен, 2018 жылдың қорытындысында ескі тәртіп бойынша 739 тұрмыстық қылмыс тіркелсе, түзетілген есеп бойынша олар 180 фактіге артып, 919 жағдайды құрады. Өткен жылы елімізде мұндай 1052 құқық тіркелді. Ал осы жылғы 9 айда анықталған құқық бұзушылықтар небары 0,4%-ға өскені байқалады. Тіркелген барлық қылмыстық құқықбұзушылықтардың жалпы санынан үлес салмағы небәрі 1%-ды құрады.

Мұндай әрекетке баратындардың көбісі мас күйінде, есін білмей жасауы мүмкін. (есін біліпте істейтін тұлғалар бар). Сонымен бірге қол көтермей былапыт сөйлеу, психологиялық қысым жасау арқылы да зорлық көрсетуге болады. Оның ішінде жұмыс істемейтін және жұмыс істейтін тұлғалар да кіреді. Мұндай адамдарды денсаулық сақтау жүйесіндегі уақытша бейімдеу және детоксикациялау орталықтарына орналастыру және психологпен жұмыс жасау жүргізіледі. Бірақ бұдан шыққан нәтиже шамалы

ғана Оларға ескерту жасау, қамауға алу түріндегі жаза түрлері зорлық көрген отбасына тиімді емес. Одан оң нәтиже шыға қоймайды [1].

Бір күйзелетін нәрсе тұрмыстық зорлық-зомбылыққа ең басты әсер ететін нәрсе – ол әлеуметтік-экономикалық жағдай. Оған жұмыссыздық, жалпы психологиялық тұрақсыздық, отбасының материалдық деңгейінің төмендігі, маскүнемдік, адами құндылықтардың құлдырауы және отбасы институтының жоғалуы салдарынан орын алады. Одан бөлек интернет пен бұқаралық коммуникациялардағы алкогольдік ішімдіктің, қатыгездіктің, зорлық-зомбылықтың, порнографияның насихатталуы әсер етеді. Әйелдің қадір-қасиетін, оның қоғамдағы рөлін төмендететін ресурстардың қолжетімділігімен де жағдай күрделене түседі. Сонымен қатар адамның мінез-құлқын психологиялық түзету бойынша зардап шегушілермен де, жанжалқойлармен де жүйелі жұмыстар жүргізілмейді.

Мысалыға алатын болсақ шетелде отбасында зәбір көрген әйелдерге кешенді көмек көрсетіледі. Отбасында жанжал болып, полицияға хабарласқанында құқық қорғау органдарының өкілдері дереу үйіне келіп, тергеуді үйінде жүргізген. Ал біздің елімізде оқиға орнында тергеу жүргізілмейді, міндетті түрде бөлімшеге баруың керек. Ауыл тұрғындары да орталыққа баруға мәжбүр. Полиция бірге жұмыс істейтін бірнеше үкіметтік емес ұйым мен қоғамдық қорғау хабар береді. Бұл жерде бір ескеретін жайт, полиция жәбір көрушіден ақпаратты таратуға алдын ала рұқсат сұрайды. ҰЕҰ өз көмектерін ұсынып, хат жазған. Бірі үйін жинап беруді ұсынса, өйткені ұрыс кезінде үйінің астан-кестеңі шыққан. Екінші ұйым психологиялық көмек көрсететінін жазған. Қорғаушы ұсынып, заң тұрғысынан да кеңес беретін мамандар табылған.

Қазақстанда бөлінетін қаражат АҚШ-тан кем емес. Жыл сайын бұл жағдайды реттеуге бағытталған 13 жол картасы дайындалған. Бұл бағдарламаға әр түрлі министрлік жауап беретін болғандықтан бұл дұрыс жолға қойылмады. Сондықтан бөлінген қаражат түрлі шеберлік сыныптары мен флешмобтарға жұмсалып кетеді. Ал көмекке зәру азаматтарға жетпейді. Жапа шегуші сақтандыру жүйесіне тіркелген болса, тегін медициналық көмек алады, сынамаларды тегін тапсырады. Алайда үкімет бөлген қаражат межеленген топқа жетпейді. [2]

Зерттеу шарттары мен әдістері: 1. Теориялық әдістер: ғылыми-әдістемелік әдебиеттерді талдау зерттеу, жалпылау, талдау, салыстыру, синтез. 2. Эмпирикалық әдістер: сараптамалық сауалнама, стандартталған сұхбат, құжаттарды талдау.

Көбінесе физикалық зорлық-зомбылықтың алдында психологиялық зорлық-зомбылық тұрады. Көптеген ұрыс –керістер күйеуінің патологиялық қызғанышынан туындайды. Әйелі баламен үйде отырсада, қызғануға себеп бермесе де осындай жағдайларға алып келеді. Ондай күйеулер отбасының материалдық жағдайы төмен болғанына қарамастан, тіпті, әйелдеріне жұмыс істеуге тыйым салады.

Еліміз үшін әйел-ананы қорғау ерекше мәселе. Бұған Н.А. Назарбаев тереңірек мән беріп, «Қоғамның өркениеттік деңгейі оның әйелдерге деген қарым-қатынасымен өлшенеді...» деп тұжырымдауында үлкен мән жатыр. Әрбір әйел-ана отбасының ұйытқысы. «Отбасы мүшесінің заңды құқықтары мен бостандықтарына қысым көрсететін, оның тәнін немесе жан дүниесін қинап, моральдық зиян келтіретін отбасының бір мүшесінің екінші мүшесіне кез-келген қасақана іс-әрекеті отбасындағы зорлық-зомбылық болып танылады. Өкінішке орай, қазіргі уақытта қоғамның қарыштап дамуына

қарамастан әйелдерге қатысты отбасылық зорлық-зомбылық әрекеттер тыйылар емес. Оған айғақ отбасы-тұрмыстық қарым-қатынастағы әйелдерге сыйламаушылық көрсетіп, былапыт сөйлеу, қорлап тиісу, кемсіту және жеке тұрғын үй немесе пәтер шегінде жасалған олардың тыныштығын бұзатын басқа да әрекеттерге қатысты істер санының азаймауы.

Қоғамымызды тұрмыстық зорлық-зомбылық оқиғаларының көбейіп кетуі айтарлықтай мәселе болып отыр. Бұл еліміздегі адам құқығының өз деңгейінде қорғалмауының көрсеткіші бола алады. Сондықтан еліміз тұрмыстық зорлық зомбылық оқиғаларының алдын алуға барынша тырысуда. Әсіресе тұрмыстық зорлық зомбылық оқиғаларына қатысты заңның күшейіп, жауапкершіліктің ұлғаюын еліміздің бұл бағыттағы жұмысының бір мысалы ретінде айта аламыз.

Жаратылысынан жүрегі кең қазақ әйелі төзімділігімен ерекшеленеді. Өзі қандай қиыншылыққа тап болса да, қанша қысым, моральдық зардап шексе де кешіріммен қарайды, отбасының бірлігін ойлайды. Көп жағдайларда қазақ әйеліне тән бұл қасиет оны отбасындағы қорлық пен кемсітушілікті сыртқа шығаруға да жол бермейді. «Бас сынса бөрік ішінде, қол сынса жең ішінде» қалады. Осыны пайдаланған кейбір пасық жандар мұндай әрекеттерді жалғастырып келеді.

Ондайларға сот қаулысымен «Тұрмыстық зорлық-зомбылықтың алдын-алу туралы» Заңын басшылыққа алып құқық бұзушының мінез-құлқына ерекше талаптар белгіленіп, олармен профилактикалық жұмыстар жүргізіледі.

Қазақстан – зайырлы мемлекет, сондықтан азаматтарымыз ар-ождан бостандығымен қамтамасыз етілуі тиіс. Н.А.Назарбаев айтқандай өз бетімен дәстүріміз бен заңдарымызға қайшы келетін қандай да бір іс-әрекетке қарсы тұратын уақыт жетті.

Зерттеу нәтижелері және оларды талқылау. Қазақстан әлемнің өркениетті елдері іспеттес, дамудың даңғыл жолына түсуді мақсат еткен мемлекет. Ол үшін түрлі заңнамаларды жетілдіру мен әрқашан ізденіс үстінде болу маңызды. Дамыған мемлекеттер үшін ең маңызды құндылық адам болып табылады. Оның ішінде адамның білім алу, денсаулығын күту, өзін дамыту мен бақытты болуына тиісті факторлар ескерілуі тиіс. Ол отбасылық зорлық-зомбылықты азайтуға да тікелей байланысты.

Жалпы, әйелдерге қатысты зорлық-зомбылық – адам құқығын бұзатын жаһандық мәселе. Бұл ретте денсаулыққа келер зардабы жайлы зерттеулер көп болғанымен, проблеманың экономикалық тұсы көп айтыла бермейді. Біз жүргізген зерттеулер мәселенің әлеуметтік-экономикалық салдарын талдауға негіз бола алады. Мәселен, 2017 жылы медициналық көмекке жүгінгендердің жеке шығыны 230 548 624 теңгеден 468 789 272 теңге арасында болған. Тұрмыстық зорлық-зомбылықтың жанама шығындары келесідей болды: әйелдер 53 878-109 596 аралығындағы жұмыс күнін жіберіп алған. Нәтижесінде, еңбек өнімділігінің төмендеуінен 209 478 126 теңгеден 426 105 874 теңгеге шығын келген. Сондай-ақ зерттеу нәтижесі бойынша медицина орталықтарының жәбір көрген әйелдердің есебін жүргізбейтіні анықталды. Өйткені науқастардың көбі бұл нәрсені жасырып қалады. Сол себепті денсаулық сақтау қызметкерлерінің де жауапкершілігін арттыру керек. Мемлекет қанша адамның зардап шегіп, медициналық көмекке жүгінгенін білмесе, құқық қорғау органдары мен өзге де жауапты ұйымдарға қажетті ресурс бөлінбеуі мүмкін. Зорлық-зомбылық – күрделі құбылыс, физикалық және жыныстық зорлық-зомбылықпен қатар, психологиялық, эмоционалды

және экономикалық қысым көрсетілуі мүмкін. Дүние жүзінде әйелдердің үштен бірі өз серіктесінен әлімжеттік көрген. Әйелдерге қатысты зорлық-зомбылық әлеуметтік-психологиялық салдарымен қатар, ұзақ мерзімде мемлекеттің қаржы жүйесі мен экономикасына салмақ түсіріп, мемлекеттің дамуына кері әсер етеді.

Қорытынды. Отбасылық зорлық зомбылық оқиғасымен күрес тек заңнамалық тұрғыдан жүргізілмей кешенді болғаны өте дұрыс. Қоғамымызда отбасы құндылықтарын насихаттау, отбасындағы әке рөлі, бала құқығы, ананың отбасындағы маңызды тұлға екенін ашып көрсетуіміз қажет. Ұзақ жылдар бірге тұрған отбасы берік жанұя қалыптастыру сырлары ашық айтылуы тиіс. Тұрмыстық зорлық-зомбылықтың залалы, ажырасудың теріс әсері үнемі ашық айтылып, теледидар, интернет жүйесі арқылы жиі көрсетіліп тұруы керек. Отбасындағы зорлық зомбылықпен күрес кешенді түрде жалғасуы керек. Сонымен бірге тек әкімшілік жаза ғана тартып қоймай, қылмыстық жауапкершілікке тартылуы керек. Отбасына зәбір көрсетілгені үшін қылмыстық жазаға тартылатынын мектеп кезінен баланың санасына құйса, ер жеткенде өзін үлгілі тұлға ретінде қалыптастыратыны сөзсіз. Сонымен бірге мектеп кезінен отбасы ең басты құндылық екенін және әйел адамды, баланы сыйлау құрметтеу керектігін айтып үйретсе ол «Адамнан» жақсы тұлға шығары сөзсіз [3].

"Әрбір отбасы шағын мемлекет" екенін ескере отырып, осы шағын мемлекеттерден құралатын Қазақстан атты үлкен еліміздің болашағы жарқын болсын десек, отбасы түсіністігі мен ерлі-зайыптылардың құқығының сақталып, балаларының бақытты ғұмыр кешуін қамтамасыз ете білуіміз керек.

Әдебиеттер тізімі

1. Отбасындағы зорлық-зомбылық. Қазақстан не істейді? [Электронды ресурс] - кіру режимі <https://abai.kz/index.php/post/149995>. Жүгінген күні: 15.05.23.
2. Альмухамед, А. Отбасындағы тұрмыстық зорлық-зомбылыққылмысқа алып келуі мүмкін. [Электронды ресурс] - кіру режимі <https://qamshy.kz/article/26462-otbasyndaghy-turmystyq-zorlyq-zombylyq-qylmysqa-alyp-kelui-mumkin>. Жүгінген күні: 04.07.23.
3. Қабидолда, Р. Отбасындағы қатыгездікті қалай азайтуға болады? [Электронды ресурс] - кіру режимі <https://egemen.kz/article/255929-otbasyndaghy-qatygezdikti-qalay-azaytugha-bolady> Жүгінген күні: 08.11.23.

Материал редакцияға 16.11.23 түсті.

Р.Ш. Бектурганова¹, А.К. Кайпулдаева²

^{1,2}Международный Таразский инновационный институт имени Шерхана Муртазы,
г.Тараз, Казахстан

ПРОФИЛАКТИКА ДОМАШНЕГО НАСИЛИЯ И НОРМАЛИЗАЦИЯ ПРАВ ЖЕНЩИН

Аннотация. В целом насилие в отношении женщин-глобальная проблема, нарушающая права человека. При этом, несмотря на то, что исследований о последствиях для здоровья много, экономическая сторона проблемы не так много.

Проведенные нами исследования могут стать основой для анализа социально-экономических последствий проблемы.

Ключевое слово: право, женщина, ребенок, насилие, унижение, избиение, оскорбление.

R. S. Bekturganova¹, A. K. Kaipuldaeva²

^{1,2}*International Taraz Innovation Institute named after Sherkhan Murtaza, Taraz, Kazakhstan*

PREVENTION OF DOMESTIC VIOLENCE AND NORMALIZATION OF WOMEN'S RIGHTS

Abstract. In general, violence against women is a global problem that violates human rights. At the same time, despite the fact that there are a lot of studies on the health consequences, there is not so much economic side of the problem. Our research can become the basis for analyzing the socio-economic consequences of the problem.

Keyword: law, woman, child, violence, humiliation, beating, insult.

References

1. Otbasynдағы zorлық-zombyлық. Қазақстан не isteјdi? [Domestic violence. What does Kazakhstan do?] [Electronic resource] - access mode <https://abai.kz/index.php/post/149995> date of application: 15.05.23.
2. Almuhamed, A. Otbasynдағы тұрмыстық zorлық-zombyлыққылмысқа алып келуі мүмкін [Domestic violence in the Family can lead to crime]. [Electronic resource] - access mode <https://qamshy.kz/article/26462-otbasyndaghy-turmystyq-zorlyq-zombylyq-qylmysqa-alyp-kelui-mumkin> date of application: 04.07.23.
3. Kabioldal, R. Otbasynдағы қатыгездікті қалай азайтуға болady? [How to reduce cruelty in the family?] [Electronic resource] - access mode <https://egemen.kz/article/255929-otbasyndaghy-qatygezdikti-qalay-azaytugha-bolady> date of application: 08.11.23.

МРНТИ 10.53.49

А.И. Михайлова¹ (orcid - 0000-0003-3788-2089) – основной автор
М.П. Курилович² (orcid - 0000-0003-1067-1310)

¹Канд. юрид. наук, ²Аспирант

¹Полоцкий государственный университет имени Евфросинии Полоцкой»,

²Центр государственного строительства и права

Института экономики НАН Беларуси,

¹г. Новополоцк, Республика Беларусь,

²г. Минск, Республика Беларусь,

e-mail:¹ a.i.malinovskaya@mail.ru, ²glushakova.maria@mail.ru

<https://doi.org/10.55956/RSPW5598>

ТЕОРЕТИКО-ПРАВОВЫЕ ОСНОВЫ ФОРМИРОВАНИЯ ЭКОЛОГИЧЕСКОЙ КУЛЬТУРЫ ГРАЖДАН В РЕСПУБЛИКЕ БЕЛАРУСЬ

Аннотация. В статье анализируются теоретико-правовые аспекты формирования экологической культуры граждан, авторами рассмотрено содержание понятия экологической культура, а также отдельные ее аспекты, проанализированы основные направления государственной политики Республики Беларусь в области охраны окружающей среды, определены перспективы развития экологического образования и сформулированы практические рекомендации по совершенствованию законодательства Республики Беларусь в области охраны окружающей среды.

Ключевые слова: экологическая культура, образование, воспитание, охрана окружающей среды, государственная политика, устойчивое развитие, правовой механизм.

Введение. В процессе своей жизнедеятельности человек оказывает воздействие на окружающую среду, изменяя ее состояние как в сторону улучшения, так и, к сожалению, ухудшая его. Взаимодействие человека, общества и природы, гармоничное развитие таких отношений неизбежно вызывает интерес у исследователей различных отраслей науки, а сама идея коэволюции общества и природы не нова и анализировалась многими учеными: начиная с работ В.И.Вернадского о биосфере и ноосфере земли [1], Н.Н. Моисеев, В.В. Александров, А.М. Тарко [2] и включая наших современников: так, Д.О. Буркин под эколого-правовой культурой предлагает понимать такое состояние индивидуального и общественного сознания, которое характеризуется соответствием любой экологически значимой деятельности правовым нормам [3]. При этом сам термин «экологическая культура» был введен советским культурологом Л.Н. Коганом, считавшим, что «культура позволяет говорить об устойчивом развитии, как не об утопии, а реальной перспективе существования человечества на Земле» [4]. Говоря об экологической культуре, И.Н. Ремизов предлагает рассматривать ее во взаимосвязи с термином «экологическая сфера общества», которая представляет собой «систему диалектически взаимосвязанных элементов – экологической деятельности, экологических отношений, экологической формы общественного сознания, экологического субъекта, специализированных управленческих структур и специализированной материально-технической базы» [5]. Из данного определения следует, что

экологическая культура не возникает и не может существовать вне общества с чем мы позволим себе согласиться.

Условия и методы исследований. Методология исследования основывалась на общенаучных методах познания, среди которых следует выделить такие как: системный, формально-логический, диалектический, метод индукции и дедукции. Исследование нормативного правового материала базировалось на использовании специальных юридических приемов и методов, к которым следует отнести: сравнительно-правовой, юридического моделирования, научного толкования правовых норм и др.

Обсуждение научных результатов. Формирование экологической культуры рассматривается как процесс, направленный на синтез следующих элементов: экологических знаний, экологического отношения к природе и культуры экологически оправданного поведения [6]. При этом, решение экологических проблем зависит не только от государственного регулирования и контроля за соблюдением природоохранного законодательства, но и от состояния экологической культуры личности и общества в целом. В научной литературе присутствует большое количество определений «экологическая культура», так начиная с 70-х гг. XX века данное понятие анализируется учеными-философами, экономистами, юристами и т. д., однако единого понимания его в научной литературе так и не сложилось, что свидетельствует о том, что процесс ее формирования как правовой категории не завершен. Таким образом, научная проблема исследования состоит в том, что экологическая культура как категория имеет сложный комплексный междисциплинарный характер, а в современной научной литературе до сих пор нет единого понимания термина эколого-правовая культура.

Однако рассмотрение правовой стороны данной категории является одним из наиболее действенных методов регулирования общественных отношений, в том числе и отношения, связанные с охраной окружающей среды, в связи с чем необходимо обращать внимание на правовые аспекты формирования экологической культуры. В этой связи Т.И. Макарова отмечает, что «окружающая среда представляет собой интегрированный объект правовых отношений, сложную природно-социальную систему, которая испытывает на себе нагрузку хозяйственной деятельности и качественное состояние которой достигается специальными средствами охраны и защиты» [7]. Так, без специальных правовых средства охраны, а также верной экологической политики государства, окружающая среда, будучи природно-социальной системой, рискует выступать лишь средством удовлетворения экономических потребностей общества, что чревато непоправимыми последствиями для человечества.

В науке экологического права категория «экологическая культура» исследуется такими учеными-юристами как: Сорока Н.Н., который называет ее «важным фактором в оптимизации отношений в системе «человек – природа – общество» [6]. Он также в качестве главной цели формирования экологической культуры выделяет становление экологически ответственного мировоззрения населения всех возрастов. И.В. Погодина выделяет в качестве наиболее значимых средств формирования эколого-правовой культуры: правовое регулирование отношений в сфере экологии и усиление потенциала содержания образования [8]. В свою очередь, С.Н. Глазачев под экологической культурой подразумевает «высокий уровень владения

человеком системой экологических знаний, экологической деятельностью, степень развития индивидуального экологического сознания и поведения личности, степень совершенства целенаправленного взаимодействия человека с окружающей природной средой» [9].

Ученые-правоведы отмечают, что эколого-правовая культура должна состоять из взаимосвязанных элементов: так, по мнению Н.С. Кравченко, среди них можно выделить:

состояние эколого-правового сознания (знание эколого-правовых норм, их понимание, осознание необходимости их соблюдения);

состояние природоохранительного законодательства (совершенство его содержания и формы, отсутствие пробелов, экологическая обоснованность, справедливость, адекватность регулируемым общественным отношениям);

состояние законности, правопорядка в сфере охраны окружающей среды (реальное исполнение требований эколого-правовых норм);

состояние правоприменительной деятельности государственных органов (знание, применение ими экологического законодательства, неотвратимость ответственности за экологические правонарушения, последовательность уровень эколого-правового воспитания и образования [10]. В то же время В.В. Петров отмечает, что данное понятие должно включать только два признака: «знание, уважение, правильное применение законов об охране природы; понимание, правильное использование социально-экологических закономерностей во взаимодействии общества и природной среды» [11,12]. На наш взгляд, вторая классификация включает в себя признаки, содержащиеся в первой, в связи с чем, варианты не противоречат друг другу.

А.П. Анисимов, говоря об эколого-правовой культуре, отмечает, что в условиях современной экологической ситуации возникает необходимость в модернизации системы образования с целью формирования новой общественной системы ценностей, знаний и умений [13], ученый приходит к выводу, что «наряду с соблюдением экологических требований граждан, обладающий высоким уровнем эколого-правовой культуры, должен уметь использовать знания в области права для судебной или административной защиты окружающей среды или ее компонентов, а также индивидуальных и коллективных экологических интересов. И тогда это уже будет понимание эколого-правовой культуры в динамике» [14]. А.А. Ходакова отмечает, что под экологической культурой следует понимать «уровень владения человеком системой экологических знаний о всех сферах экологической деятельности государства и содействие экологическому воспитанию личности» [15].

О.А. Посталовская отмечает, что «альтернативность и неоднозначность определений во многом связаны с наличием в понятии «экологическая культура» таких составляющих, как «экология» и «культура», которые уже сами по себе предопределяют сложность единого понимания и огромное количество различных определений», с данным обстоятельством соглашается и А.А. Ходакова [16].

В тесной взаимосвязи с исследуемой категорией находится понятие «экологическое правосознание»: «специфическая разновидность формы общественного сознания, характеризующуюся волепроявлением, нормативностью, правоустанавливаемостью и связью с другими формами общественного сознания, главное функциональное назначение которого состоит в восприятии, отражении и выражении в формах экологических

знаний и оценок об окружающей среде, в регулятивных возможностях природоресурсных и природоохранных юридических норм, в эффективности их применения, реализации прав и обязанностей субъектов природопользования и природоохранения, а также в оптимизации юридически значимых экологических явлений и процессов, эколого-правовых принципов, норм, актов и иной юридической «материи» в природоресурсной и природоохранной сферах [17]. Процесс формирования экологического правосознания должен осуществляться при тесном взаимодействии его элементов: эколого-правового просвещения и экологического образования. Только в совокупности эти элементы способны обеспечить условия для формирования у индивида необходимого уровня экологического правосознания и эколого-правовой культуры, поскольку происходит превращение знаний в убеждения. Так, именно экологическое правосознание есть обязательная составляющая экологической культуры.

Кроме того, в контексте дефиниции «экологическая культура» необходимо исследовать и такие понятия как «экологическое просвещение», «экологическое образование», являющиеся элементами исследуемой категории. Так, в юридической литературе под экологическим просвещением предлагается понимать «целенаправленную и систематическую деятельность государства и общества по формированию и повышению правового сознания и правовой грамотности в целях противодействия правовому нигилизму и обеспечении процесса духовного формирования личности» [17], Е.В. Горбачева понятие правового просвещения раскрывает через «целенаправленную деятельность круга субъектов (т.е. не только государства и общества) по распространению системы правовых знаний, формированию ценностных установок, которые обеспечивают правомерное поведение каждого человека» [18], представляется целесообразным выделить его в качестве самостоятельного средства при формировании экологической культуры граждан. В свою очередь, экологическое образование – «это процесс усвоения экологических знаний, навыков, умений с целью формирования экологического сознания и самосознания личности, позволяющего понимать и оценивать совокупность представлений о взаимосвязях в системе «человек-природа» и в самой природе, существующего отношения к природе, а также соответствующих стратегий и технологий взаимодействия с ней» [19]. По определению Б.Т. Лихачёва «экологическое образование есть обучающе-воспитательная система, обеспечивающая усвоение учащимися совокупности специальных знаний, умений, навыков, чувств и переживаний, формирующих их экологическое сознание и мышление, развивающих эмоциональную сферу, нравственно-эстетическое и правовое отношение к окружающей среде, экологическую ответственность, чувство экологической опасности и безопасности, укрепляющих волевое природосообразное и природоохранительное поведение, деятельность, образ жизни» [20]. В правовой литературе нет единства мнений и о сущности правового образования. Однако представляется целесообразным выделять правовое экологическое образование в качестве самостоятельного фактора, обеспечивающего формирование экологического правосознания как элемента экологической культуры граждан.

Анализируя вопросы экологической культуры необходимо определить основные направления государственной политики в рассматриваемом направлении. Государственная политика Республики Беларусь в области

охраны окружающей среды направлена на обеспечение экологической безопасности, устойчивого экономического и социального развития общества. Кодекс Республики Беларусь об образовании от 13.01.2011 № 243-З (ред. от 06.03.2023) основным направлением построения государственной политики в сфере образования рассматривает обеспечение включения основ знаний в области охраны окружающей среды и природопользования, безопасности жизнедеятельности [21]. Экологическая направленность выступает важной составляющей воспитания в системе образования, так, одной из задач воспитания граждан выступает формирование нравственной, эстетической культуры и культуры в области охраны окружающей среды и природопользования.

В Законе Республики Беларусь «Об охране окружающей среды» указано, что в целях формирования экологической культуры граждан, воспитания у них бережного отношения к природе осуществляется просвещение в области охраны окружающей среды [22]. Следует отметить, что сам закон не содержит легальное определение понятия экологическая культура, из содержания норм главы 13 вытекает, что экологическая культура включает в себя такие направления как: просвещение, образование в области охраны окружающей среды.

С теоретико-правовой точки зрения следует пояснить, что такого рода инструменты выступают мерами идеологического содержания, поскольку направлены на охрану окружающей среды и обеспечение экологической безопасности. Выполнение данных мер позволяет выполнять результативно требования экологической безопасности, осознавать необходимость бережного отношения к окружающей среде и рациональном использовании природных ресурсов.

Следует отметить, что государственная политика в области охраны окружающей среды базируется на стратегических документах, которые акцентируют внимание на необходимости повышения уровня экологического образования и воспитания. В Беларуси уделяется большое внимание развитию непрерывного экологического образования и воспитания. Экологическая направленность заложена в качестве одного из основных принципов государственной политики в сфере образования [23]. Так, ст. 75 Закона «Об охране окружающей среды» установлено, что образование граждан в области охраны окружающей среды и природопользования обеспечивается путем включения в учебно-программную документацию образовательных программ основ знаний в области охраны окружающей среды и природопользования.

Государственная программа «Образование и молодежная политика» на 2021 – 2025 годы, утвержденная Постановлением Совета Министров Республики Беларусь от 29 января 2021 г. № 57 признает одним из проблемных вопросов признает обеспечение инновационного характера деятельности объединений по интересам различных профилей, в том числе экологического образования в интересах устойчивого развития общества [24].

Государственная программа «Охрана окружающей среды и устойчивое использование природных ресурсов на 2021 – 2025 г.», утвержденная Постановлением Совета Министров Республики Беларусь от 19 февраля 2021 г. № 99. В целях формирования экологической культуры граждан, воспитания у них бережного отношения к природе Минприроды и его территориальными органами осуществляется просвещение в области охраны окружающей

среды, в том числе информирование граждан о законодательстве об охране окружающей среды [25].

Следует обратить внимание, что результатом выполнения подпрограммы 6 «Функционирование системы охраны окружающей среды» следует рассматривать внедрение новых форм информационной работы, формирование экологической культуры граждан, воспитание у них бережного отношения к природе, продвижение экологически дружественного образа жизни.

Заключение. Проведенный в рамках исследования анализ категории «экологическая культура» в науке экологического права позволил сделать вывод, что отсутствует единство в понимании содержания данной категории, что свидетельствует об актуальности теоретических исследований по данной тематике и подчеркивает необходимость формирования правовых основ экологической культуры граждан в Республике Беларусь. Не содержит легального определения «экологическая культура» и законодательство Республики Беларусь, что не способствует четкому определению действий по ее формированию.

Подводя итог, согласимся с авторами, которые предлагают под экологической культурой понимать: высокий уровень владения системой экологических знаний, высокую степень развития индивидуального экологического сознания и поведения личности. Поскольку экологические знания сами по себе не обеспечивают соответствующего отношения к природе и зависят от сформированности системы умений и навыков взаимодействия с ней, то экологическая культура предусматривает развитие экологического сознания и активизацию экологоориентированной деятельности. При этом проведенный анализ позволил прийти к выводу, что неотъемлемым элементом «экологической культуры» является экологическое правосознание включающее в себя экологическое образование и экологическое просвещение.

Государственная политика в области охраны окружающей среды направлена на повышение уровня экологической образования и просвещения, нацелена на воспитание экологически ответственных граждан. Реализация намеченной политики представляется перспективной для Республики Беларусь, поскольку позволяет повысить уровень экологической культуры субъектов экологических отношений и обеспечить благоприятное состояние окружающей среды для нынешних и будущих поколений.

Список литературы

1. Вернадский, В.И. Биосфера и ноосфера [Текст] / В.И. Вернадский – М.: Наука. – 1989. – 261 с.
2. Моисеев, Н.Н., Александров, В.В., Тарко, А.М. Человек и биосфера: Опыт систем анализа и эксперименты с моделями [Текст] / Н.Н. Моисеев, В.В. Александров, А.М.Тарко – Москва: Наука. - 1985. – 272 с.
3. Буркин, Д.О. Правовое образование в механизме формирования эколого-правовой культуры: дис. на соиск. степ. канд. юрид. наук. – Краснодар, 2014. – 242 с.
4. Коган, Л.Н. Теория культуры [Текст] / Л.Н.Коган. – Екатеринбург. – 1993. – 81 с.
5. Ремизов, И.Н. Экологическая сфера общества: современные тенденции и перспективы развития [Текст] / И.Н. Ремизов. – Краснодар: КГМА. - 1998. – 144 с.

6. Сорока, Н.Н. Основы экологической культуры и экологического права: учебное пособие [Текст] / Н.Н. Сорока. – Омск: Изд-во ОмГПУ. – 2016. – 168 с.
7. Балашенко, С.А. Экологическое право: пособие [Текст] / С.А. Балашенко. – Минск: БГУ. – 2013. – 240 с.
8. Погодина, И.В., Кулакова О.С. Формирование эколого-правовой культуры правовыми средствами [Текст] / И.В. Погодина // Культура: управление, экономика, право. - 2020. - № 3. - С. 13-17
9. Глазычев, С.Н. Экологическая культура учителя: Исследования и разработки экогуманитарной парадигмы [Текст] / С.Н. Глазычев. – М.: Современный писатель. – 1998. – 32 с.
10. Кравченко, С.Н. Социально-психологические аспекты правовой охраны окружающей среды [Электронный ресурс]. – URL: <https://www.elibrary.ru/item.asp?id=23530283> (дата обращения: 30.05.2023).
11. Петров, В.В. Становление и развитие эколого-правовых исследований [Текст] / В.В. Петров // Правовые проблемы экологии: Сб. – М., 1980.
12. Ганичев, И.В. Актуальность эколого-правовой культуры [Текст] / И.В. Ганичев // Гуманитарные и социальные науки, – 2011. – № 4. – С. 108–110.
13. Anisimov, A.P. New purposes and goals of ecological and legal culture development in Russia // Ethics in Science and Environmental Politics. – 2019. – Т. 19. – С. 13–19.
14. Анисимов, А.П. Экологическое право России: учебник для бакалавров [Текст] / А.П. Анисимов, А.Я. Рыженков, С.А. Чаркин. – М.: Издательство Юрайт, 2013. – 495 с.
15. Ходакова, А.А. Экологическое образование как элемент формирования эколого-правовой культуры [Текст] / А.А Ходакова // Современное общество, профсоюзы и проблемы молодежи: материалы XXV Международной научной конференции студентов, магистрантов и аспирантов, г. Гомель, 14 мая 2021 г. / Гомельский филиал Международного университета «МИТСО»; под общ. ред. С.Д. Колесникова. – Гомель, 2021. – С. 347–349.
16. Посталовская, О.А. Теория и практика становления экологической культуры будущих специалистов в системе высшей школы [Текст] / О.А. Посталовская // «Вышэйшая школа»: навукова-метадычны і публіцыстычны часопіс. – 2022. – № 2. – С. 37–41.
17. Атагимова, Э.И. Нравственно-правовое воспитание и правовое просвещение в современной школе: проблемы и пути решения [Текст] / Э.И. Атагимова, И.Н. Федоров // Мониторинг правоприменения. 2016. – № 3 (20). – С. 70–75.
18. Атагимова, Э.И., Горбачева, Е.В. Право знать право: методические рекомендации по организации правового просвещения участников образовательного процесса [Текст] / Э.И. Атагимова, Е.В. Горбачева. – М.: ФБУ НЦПИ при Минюсте России. - 2016. – 88 с.
19. Вершок И.Л. Об экологическом правосознании // Государство и право – 2003, № 3. – С. 42-50.
20. Лихачев, Б.Т. Философия воспитания [Текст] / Б.Т. Лихачев. – М.: Прометей. - 1995.
21. Кодекс об образовании Республики Беларусь [Электронный ресурс]: Закон Респ. Беларусь, 13 января 2011 г., № 243-3 // ЭТАЛОН. Законодательство Республики Беларусь / Нац. центр правовой информ. Респ. Беларусь. – Минск, 2023.
22. Об охране окружающей среды [Электронный ресурс]: Закон Респ. Беларусь, 26 нояб. 1992 г., № 1982-ХП; в ред. Закона от 04 янв. 2022 г. № 431-3 // ЭТАЛОН. Законодательство Республики Беларусь / Нац. центр правовой информ. Респ. Беларусь. – Минск, 2023.
23. О Национальном плане действий по развитию «зеленой» экономики в Республике Беларусь на 2021–2025 годы: постановление Совета Министров Республики Беларусь от 10 декабря 2021 г. № 710 (ред. от 15.11.2022) //

- ЭТАЛОН. Законодательство Республики Беларусь / Нац. центр правовой информ. Респ. Беларусь. – Минск, 2023.
24. Об утверждении Государственной программы «Образование и молодежная политика на 2021 – 2025 годы» [Электронный ресурс]: постановление Совета Министров Республики Беларусь от 29.01.2021 № 57 (ред. от 13.01.2023) // ЭТАЛОН. Законодательство Республики Беларусь / Нац. центр правовой информ. Респ. Беларусь. – Минск, 2023.
- Об утверждении Государственной программы «Охрана окружающей среды и устойчивое использование природных ресурсов» на 2021 – 2025 годы [Электронный ресурс] : постановление Совета Министров Респ. Беларусь 24 дек. 2020 г., № 759 // ЭТАЛОН. Законодательство Республики Беларусь / Нац. центр правовой информ. Респ. Беларусь. – Минск, 2023.

Материал поступил в редакцию 05.12.23

Статья подготовлена при финансовой поддержке БРФФИ №Г23М-006 «Правовые проблемы формирования экологической культуры граждан и бизнеса для целей достижения устойчивого развития»

А.И. Михайлова¹, М.П. Курилович²

¹*Евфросиния полоцкой атындағы Полоцк мемлекеттік университеті, Новополоцк, Беларусь Республикасы*

²*Беларусь ҰҒА Экономика институтының мемлекеттік Құрылыс және құқық орталығы, Минск, Беларусь Республикасы*

БЕЛАРУСЬ РЕСПУБЛИКАСЫ
АЗАМАТТАРЫНЫҢ ЭКОЛОГИЯЛЫҚ МӘДЕНИЕТІН ҚАЛЫПТАСТЫРУДЫҢ
ТЕОРИЯЛЫҚ-ҚҰҚЫҚТЫҚ НЕГІЗДЕРІ

Аңдатпа. Мақалада азаматтардың экологиялық мәдениетін қалыптастырудың теориялық-құқықтық аспектілері талданады, авторлар экологиялық мәдениет ұғымының мазмұнын, сондай-ақ оның жекелеген аспектілерін қарастырады, Беларусь Республикасының Қоршаған ортаны қорғау саласындағы мемлекеттік саясатының негізгі бағыттары талданады, экологиялық білім беруді дамыту перспективалары айқындалады және Беларусь Республикасының Қоршаған ортаны қорғау саласындағы заңнамасын жетілдіру бойынша практикалық ұсынымдар тұжырымдалады.

Тірек сөздер: экологиялық мәдениет, білім беру, тәрбие, қоршаған ортаны қорғау, мемлекеттік саясат, орнықты даму, құқықтық тетік.

A.I. Mikhailova¹, M.P. Kurylovich²

¹*Euphrosyne Polotskaya State University of Polotsk, Novopolotsk, Republic of Belarus*

²*Center for State Building and Law of the Institute of Economics of the National Academy of Sciences of Belarus, Minsk, Republic of Belarus*

THEORETICAL AND LEGAL FOUNDATIONS OF FORMATION OF ECOLOGICAL CULTURE OF
CITIZENS IN THE REPUBLIC OF BELARUS

Abstract. The article analyzes the theoretical and legal aspects of the formation of environmental culture of citizens, the authors examined the content of the concept of environmental culture, as well as its individual aspects, analyzed the main directions of

state policy of the Republic of Belarus in the field of environmental protection, identified prospects for the development of environmental education and formulated practical recommendations for improving legislation of the Republic of Belarus in the field of environmental protection.

Keywords: ecological culture, education, upbringing, environmental protection, public policy, sustainable development, legal mechanism.

References

1. Vernadskij, V.I. Biosfera i noosfera [Tekst] / V.I. Vernadskij – Moscow: Nauka. – 1989. – 261 p.
2. Moiseev, N.N., Aleksandrov, V.V., Tarko, A.M. Chelovek i biosfera: Opyt sistem analiza i eksperimenty s modelyami [Tekst] / N.N. Moiseev, V.V. Aleksandrov, A.M. Tarko – Moscow: Nauka. - 1985. – 272 p.
3. Burkin, D.O. Pravovoe obrazovanie v mekhanizme formirovaniya ekologo-pravovoj kul'tury: dis. na soisk. step. kand. yurid. nauk. – Krasnodar, 2014. – 242 p.
4. Kogan, L.N. Teoriya kul'tury [Tekst] / L.N. Kogan. – Ekaterinburg. – 1993. – 81 p.
5. Remizov, I.N. Ekologicheskaya sfera obshchestva: sovremennye tendencii i perspektivy razvitiya [Tekst] / I.N. Remizov. – Krasnodar: KGMA. - 1998. – 144 p.
6. Soroka, N.N. Osnovy ekologicheskoy kul'tury i ekologicheskogo prava: uchebnoe posobie [Tekst] / N.N. Soroka. – Omsk: Izd-vo OmGPU. – 2016. – 168 p.
7. Balashenko, S.A. Ekologicheskoe pravo: posobie [Tekst] / S.A. Balashenko. – Minsk: BGU. – 2013. – 240 p.
8. Pogodina, I.V., Kulakova O.S. Formirovanie ekologo-pravovoj kul'tury pravovymi sredstvami [Tekst] / I.V. Pogodina // Kul'tura: upravlenie, ekonomika, pravo. - 2020. - № 3. - P. 13-17
9. Glazychev, S.N. Ekologicheskaya kul'tura uchitelya: Issledovaniya i razrabotki ekogumanitarnoj paradigmy [Tekst] / S.N. Glazychev. – M.: Sovremennyy pisatel'. – 1998. – 32 p.
10. Kravchenko, S.N. Social'no-psihologicheskie aspekty pravovoj ohrany okruzhayushchej sredy [Elektronnyj resurs]. – URL: <https://www.elibrary.ru/item.asp?id=23530283> (data obrashcheniya: 30.05.2023).
11. Petrov, V.V. Stanovlenie i razvitie ekologo-pravovyh issledovanij [Tekst] / V.V. Petrov // Pravovye problemy ekologii: Sb. – Moscow, 1980.
12. Ganichev, I.V. Aktual'nost' ekologo-pravovoj kul'tury [Tekst] / I.V. Ganichev // Gumanitarnye i social'nye nauki, – 2011. – № 4. – P. 108–110.
13. Anisimov, A.P. New purposes and goals of ecological and legal culture development in Russia // Ethics in Science and Environmental Politics. – 2019. – Vol. 19. – P. 13-19.
14. Anisimov, A.P. Ekologicheskoe pravo Rossii: uchebnik dlya bakalavrov [Tekst] / A.P. Anisimov, A.YA. Ryzhenkov, S.A. Charkin. - M.: Izdatel'stvo YUrajt, 2013. – 495 p.
15. Hodakova, A.A. Ekologicheskoe obrazovanie kak element formirovaniya ekologo-pravovoj kul'tury [Tekst] / A.A. Hodakova // Sovremennoe obshchestvo, profsoyuzy i problemy molodezhi: materialy XXV Mezhdunarodnoj nauchnoj konferencii studentov, magistrantov i aspirantov, g. Gomel', 14 maya 2021 g. / Gomel'skij filial Mezhdunarodnogo universiteta «MITSO»; pod obshch. red. S.D. Kolesnikova. – Gomel', 2021. – P. 347–349.

16. Postalovskaya, O.A. Teoriya i praktika stanovleniya ekologicheskoy kul'tury budushchih specialistov v sisteme vysshej shkoly [Tekst] / O.A. Postalovskaya // «Vyshejshaya shkola»: navukova-metadychny i publicystychnychasopis. – 2022. – № 2. – P. 37–41.
17. Atagimova, E.I. Nravstvenno-pravovoe vospitanie i pravovoe prosveshchenie v sovremennoj shkole: problemy i puti resheniya [Tekst] / E.I. Atagimova, I.N. Fedorov // Monitoring pravoprimeneniya. 2016. – № 3 (20). – P. 70–75.
18. Atagimova, E.I., Gorbacheva, E.V. Pravo znat' pravo: metodicheskie rekomendacii po organizacii pravovogo prosveshcheniya uchastnikov obrazovatel'nogo processa [Tekst] / E.I. Atagimova, E.V. Gorbacheva. – Moscow: FBU NCPI pri Minyuste Rossii. - 2016. – 88 p.
19. Vershok I.L. Ob ekologicheskom pravosoznanii // Gosudarstvo i pravo – 2003, № 3. – P. 42-50.
20. Lihachev, B.T. Filosofiya vospitaniya [Tekst] / B.T. Lihachev. – Moscow: Prometej. - 1995.
21. Kodeks ob obrazovanii Respubliki Belarus' [Elektronnyj resurs]: Zakon Resp. Belarus', 13 yanvarya 2011 g., № 243-Z // ETALON. Zakonodatel'stvo Respubliki Belarus' / Nac. centr pravovoj inform. Resp. Belarus'. – Minsk, 2023.
22. Ob ohrane okruzhayushchej sredy [Elektronnyj resurs]: Zakon Resp. Belarus', 26 noyab. 1992 g., № 1982-XII: v red. Zakona ot 04 yanv. 2022 g. № 431-Z // ETALON. Zakonodatel'stvo Respubliki Belarus' / Nac. centr pravovoj inform. Resp. Belarus'. – Minsk, 2023.
23. O Nacional'nom plane dejstvij po razvitiyu «zelenoj» ekonomiki v Respublike Belarus' na 2021–2025 gody: postanovlenie Soveta Ministrov Respubliki Belarus' ot 10 dekabrya 2021 g. № 710 (red. ot 15.11.2022) // ETALON. Zakonodatel'stvo Respubliki Belarus' / Nac. centr pravovoj inform. Resp. Belarus'. – Minsk, 2023.
24. Ob utverzhenii Gosudarstvennoj programmy «Obrazovanie i molodezhnaya politika na 2021 – 2025 gody» [Elektronnyj resurs]: postanovlenie Soveta Ministrov Respubliki Belarus' ot 29.01.2021 № 57 (red. ot 13.01.2023) // ETALON. Zakonodatel'stvo Respubliki Belarus' / Nac. centr pravovoj inform. Resp. Belarus'. – Minsk, 2023.
25. Ob utverzhenii Gosudarstvennoj programmy «Ohrana okruzhayushchej sredy i ustojchivoje ispol'zovanie prirodnyh resursov» na 2021 – 2025 gody [Elektronnyj resurs] : postanovlenie Soveta Ministrov Resp. Belarus' 24 dek. 2020 g., № 759 // ETALON. Zakonodatel'stvo Respubliki Belarus' / Nac. centr pravovoj inform. Resp. Belarus'. – Minsk, 2023.

FTAMP 02.41.51

Т. З. Құламанова¹ (orcid – 0000-0001-7677-3622) – негізгі автор
Т. Жанкулов² – (orcid – 0000-0001-8019-6055)
Г. Бектлеуова³ (orcid – 0000-0001-6042-8963)

¹Фил. ғылым. канд., проф.

²Философия ғылымдарының кандидаты, профессор,

³Құқықтану магистрі, аға оқытушы

^{1,2,3}М.Х.Дулати атындағы Тараз өңірлік университеті, Тараз қ., Қазақстан
e-mail: ¹ziba_asilmura@mail.ru, ³bektleyova.85@mail.ru

<https://doi.org/10.55956/MPDP1275>

ШЕШЕНДІК СӨЗДЕР ТАНЫМЫ

Аңдатпа. Бұл мақалада шешендік сөздің танымы туралы сөз етіледі. Шешендік сөздердің талаптары, тектері мен стилдеріне, шешендік сөздердің көркемдегіш құралдары мен сапасы туралы айтылған. Мақалада қазақтың Төле би, Қазыбек би, Айтеке би және т.б. шешендік сөздері талданып, рөлі мен маңызы сипатталған. Шешендік сөздің танымы мен аңғартатын ұғымы сөйлеу заңдарынан, шешеннің сөз саптау стилінен, шешендік сөздің негізгі белгілерінен шығарылатындығына тоқталып, қорытынды жасалған.

Тірек сөздер: шешен, би, ұлттық болмыс, ұлттық таным, шешім, тәлім, тәрбие, шешендік тұжырымдар.

Кіріспе. Қазақ халқының шешендік сөздерінің түп-төркіні, бастауы түркілік танымнан басталып, өзіндік ұлттық ерекшеліктерді, қадір-қасиеттерді бойына жинақтап, ғибратты да көркемдігімен дараланған және айрықша поэтикалық тілімен өрілген халқымыздың рухани дүниесі. «Төле бидің тарихы» дастанында:

Төле би, Қазыбек би, тілді Әйтеке

Асқар тау Қазықұрттай білімді еді.

Бірі- күн, бірі- туған айдай болып

Заманға сәйкесімен келіп еді – дегендей, өз заманының халқының қамын жеген, тарихи есімі мәңгілік өмір сүретін тұлғалар, олардың қоғамдық-саяси қызметі, өмірі қай халықтың да жүріп өткен жолының айнасы екені анық [1].

Негізінен өткенді халық жасағанымен, сол халықты бастайтын да, оның дамуында өздерінің ерекше ізін қалдыратын да жеке тұлғалар.

Зерттеу шарттары мен әдістері. Ғылымның қай саласы болмасын онда теориялық және практикалық зерттеулердің қажеттілігін объективтік қағида ретінде тарихи, салыстыра, салғастыра, семаникалық, танымдық зерттеуді талап етеді. Өйткені ол кім болсын оның өмірдегі іс-әрекет үрдісінде өмір сүруі, қоғамдағы орны, сіңірген еңбегі, ортасы және т.б. арқылы бағалауға болады. Осындай тұлғалар қазақ тарихында өте көп.

Сол халық өзінің ерекше тұлғалары, даналары, батырлары, қайраткерлері арқылы қоғамда шешуші қадамдар жасайды. Олар қоғамда нақты істері арқылы тарихта қалады. Айта кетсек, қазақ халқының өткеніндегі өз дәуірінің данағөй кемеңгерлері болып танылған - Әлібекұлы Төле бидің, Келдібекұлы Қазыбек бидің, Бәйбекұлы Әйтеке бидің орны бөлек. Сондай-ақ қазақ халқының азаттығы, еркіндігі, елі мен жері үшін жанын берген, болмысы мен саналы ғұмырын сарп еткен ерекше тұлғалары баршылық.

Сонау ықлым замандардан қазақтың кең байтақ даласындағы әділеттілік, құқықтық низам, ережелердің қолданылуының тарихы тереңде. Тіпті сол кезеңдерде туындаған әдет-ғұрыптары, салт-саналарының нормалары ұлттың сана-сезімнің айғақты көрінісі және құқықтық мәдениеттің іргетасы екендігі анық.

Қазақ халқына әрқашанда ар-ождан қымбат, қадірлі. Олар «малым жанымның садағасы, жаным арымның садағасы» деген тәмсілді әрдайым жадында сақтаған.

Зерттеудің нәтижелері. Бүгінгі тақырыбымызға арқау болып отырған дара тұлға, халқымыздың біртуар абыз азаматы, өнбойы тұнған бітімгерлік билік пен шешендік үлгісі болған – Төле Әлібекұлы еді. Биыл Төле би бабамыздың туғанына – 360 жыл.

Төле би Әлібекұлы (1663-1756) қазіргі Жамбыл облысы Шу ауданының Жайсаң жайлауында дүниеге келген [2].

Төле жастайынан ескіше оқып сауатын ашады. Ол арабша, парсыша тарихи кітаптарды, аңыз, хисса-хикаяларды көп оқиды. Он бес жасында ел билігіне араласып, өзінің ақыл, парасаттылығы, әділ шешімі, шешендік өнерімен көзге түседі. Ол жас кезінде талай жасы үлкен атақты абыз билердің алдынан өтіп батасын алған.

Халықтың тұрмыс-тіршілігінде шешендік сөз өнері айрықша рөл атқарады. Қоғам болған соң түрлі оқиғалар мен құбылыстар халық өмірі, тұрмыс-салтында кездесіп отырады. Міне, сонда жауласқандарды татуластыратын да, дауға айналған істі реттеп, бүтіндейтін де, бұра тартқандарды әділетті түзу жолға салатын да, тұралап қалғандардың еңсесін көтеретінде төрелі сөздің қуаты мен құдіреті. Бұл билер сөзі, шешендер сөзі.

Шешендік өнері әрқашан халқымыздың қоғамдық, әлеуметтік өміріне, және саяси-экономикалық жағдайларына қатысты дамып отырған. Қазақ халқының көнеден келе жатырған рухани мәдениетінің жоғалмай, осы дәуірге дейін жетуіне бірден – бір себеп - шешендік өнер.

Қазіргі шешендік өнердегі сөйлеу процесі монолог, диалог түрінде жүзеге асады. Монолог көпішілік қауым арасында диалогқа, немесе ойталқы, пікірсайысқа жалғасады. Ал пікірсайыс түрлерінің тақырыпқа сай мақсаты мен сөйлеу мәдениеті мен ерекшеліктері болады.

Шешендік сөздердің талаптары:

1. Нақты тақырыпта әлеуметтік мәні бар мәселені қозғайтын шаршы топ алдында сөйленетін сөз;
2. Айтылатын әңгіме өзегінің дәлелі мен дәйекті болуы;
3. Тыңдаушыларға мәселені түсіндіріп, ойлантып, әрекетке жетелеп, бағыттау ;
4. Тыңдаушылардың ұйытып, сүйсіндіретін эстетикалық талғам, қасиеті болуы;
5. Шындықты, ақиқатты танып, білуге ұмтылдыру.

Шешендік сөздердің тектері мен стилдері төмендегі кестеде көрсетілген.

Кесте 1

Шешендік сөздердің тектері мен стилдері

№	Шешендік сөз тектері	Шешендік сөз түрлері	Стильдері
1	Әлеуметтік-саяси шешендік	Баяндама, үгіт-насихат	Публицистикалық, ресми, ғылыми

2	Әлеуметтік-тұрмыстық шешендік	Мерейтойдағы тілек, көңіл айту, естірту т.б.	Көркем әдебиет, ауызекі сөйлеу
3	Академиялық шешендік	Ғылыми баяндама, дәріс	Публицистикалық, ресми, ғылыми
4	Сот ісінде қолданылатын шешендік	Айыптаушы мен қорғаушының сөзі	Публицистикалық, ресми
5	Діни шешендік	Уағыздар мен иман сөздер	Көркем әдебиет, ауызекі сөйлеу

Шешендік сөздердің тектері мен стилдеріне орай олардың әрқайсысының қоғамда, халық арасындағы түйткілді, таласты, дау-жанжалды, тартысты келісім, ұйғырым, шешім т.б. айту арқылы бір-ақ ауыз сөзбен би, шешендер әділетті түрде шешіп отырған. Мұнда халықтан шыққан билер шешімі сол кездерде де ең алдымен әділетті, құқықтық ұстанымдар арқылы көрініс тапқан.

Ол, мысалы, Төле бидің: «Күш атасы – халықта, қарсы келген хан да, би де оңалмас» – деп айтқан ұлағатты сөздері, ал Майқы би: «Хан – халықтың қазығы, Қараша – ханның азығы. Хан өздігінен өлім жазасын қолданбасын, Өлім жазасын халық өзі шешетін болсын», - деген өсиеті бүгінгі ұрпаққа үлгі екені және кез келген дауды шешуде маңызы бар ғибраттар.

Ғылыми нәтижелерді талқылау. Қазақтардың сонау замандардағы өмірді танып білуі, құқықтық мәдениеті халықтың болмысы, тіршілігіне, тұрмысына, салтына, ұлттық санасына лайықты болды. Яғни, қазақ халқының ерекше тұлғалары, даналары, батырлары, би-шешендері, қайраткерлерінің әдет-ғұрып нормалары ұлттық болмыстың туындысы болды. Қазақтың би, шешендерінің өмірін халыққа үлгі өнеге боларлықтай адамгершілік, ізгілік (гуманистік) көзқарас жақтарын салыстыра-салғастыра, талдай қарастыру қажеттілігі туындап отыр. Өйткені олардың бойына ақылдың кені дарыған тұлғалар екенін болашақ жастар қабылдап, өмірінің болашақ рухани азығына айналдырып, әділетті, тәуелсіз қазақ қоғамын жалғастырушылар болатынына негіз қалап, дамыту. Бұл өзекті мәселелерде қоғамның қай саласы, бағыты болмасын адами капиталды дамыту, жастардың сана - сезіміне әсер етер ұлылар ғибраттарын танымдық бағытта талдап бойына сіңдіре беру.

Абай Құнанбаевтың үшінші қарасөзінде: «...Бұл билік деген біздің қазақ ішінде әрбір сайланған кісінің қолынан келмейді. Бұған бұрынғы Қасым ханның «Қасқа жолы», Есім ханның «Ескі жолын», Өз Тәуке ханның «Күл төбенің басында күнде кеңес» болғандағы «Жеті жарғысын» білмек керек...» дейді [3].

Осы «Жеті жарғыны» өзінің тапқыр шешендігімен, салған жерден ойып өз ойын жеткізе білетін, төрелі сөз атып, шешім қабылдай алатын, халқының ішінде «қара қылды қақ жарған әділеттілігін» айта алатын, оны қорғап, жақтайтын ділмар, білгір де ақылды, ғұлама тұлғалар - Төле би, Қазыбек би, Әйтеке билер Өз Тәуке ханның тұсында қоғамдық, әлеуметтік құқық негізін қалауға үлесін қосқан.

Жоғарыдағы кестеде көрсетілген шешендік сөз тектеріндегі «Сот ісінде қолданылатын шешендік», ал шешендік сөз түрлеріне жататын «Айыптаушы мен қорғаушының сөзі» әрқашан сот процесінде (ісінде) орындаушылардың, яғни сот, прокурор (айыптаушы), адвокаттың (қорғаушы) тіл шеберлігі мен шешендігіне орай шешім, ұйғарым қабылдайды. Әрине, бұл біз сөз етіп отырған билер сөзі мен шешендігінің танымы, ретті жеріндегі «сөз саптауы» мен «сөз тауып» орынды, және ұтымды қолдануында болады.

Бұл мақалада сонымен қатар сөз етіп отырған шешендік сөздердің танымы мәселесіне тоқталсақ, алдыменен таным сөзіне түсінік берсек. Мұнда «таным» деп өзін қоршаған ортаның адам санасындағы мақсатты бағытталған белсенді бейнеленуін айтамыз. Әрбір адам қоршаған ортамен тұрақты түрде ақпараттық алмасу арқылы өзінің іс-әрекеттерін атқарып отырады. Нақтылап айтсақ:

- қабылдау немесе бейнелеу;
- ақпаратты түйсігінде өңдеу;
- шешім, ұйғарым қабылдау;
- сыртқы ортаға бағытта жасалатын іс-әрекет.

Ал танымның бере нәтижелері ақпарат, білім, білік ретінде нақты адамның санасында қалып қоймайды, ұрпақтан-ұрпаққа беріліп отырады.

Танымның екі жолмен іске асады:

- 1) Қоршаған ортаны тікелей танып білу;
- 2) Дүниені, қоршаған ортаны басқа адамдардың немесе басқа ұрпақтардың танымдық іс-әрекетінің нәтижелері арқылы танып-білу.

Шешендік сөздің танымы мен берер ұғымы сөйлеу заңдарынан, шешеннің сөз саптау стилінен, шешендік сөздің негізгі белгілерінен шығарылады. Шешендік сөз танымы мен тағылымын дұрыс ұғу, түсіну, аңғару жастар тәрбиесінде ерекше орынға ие. Өйткені сөз атасының құдіретін білетін – Майқы би, Төле би, Қазыбек би, Әйтеке би сындылар ауызынан халыққа тараған шешендік сөздер – тақырыптық, мағыналық, мазмұндылығы жағынан, көкейге қонымды, сананы, адам жадын тәрбиелеуге бейімділігі тұрғысынан, қолданыс тілінің көркем, мәні мен қуаттылығы жағынан әрқашан құндылығын жоғалтпайтын асыл сөз болып табылады.

Мына кестеде шешендік сөздердің көркемдеуіш құралдары көрсетілген.

1 Сурет. Шешендік сөздердің көркемдеуіш құралдары

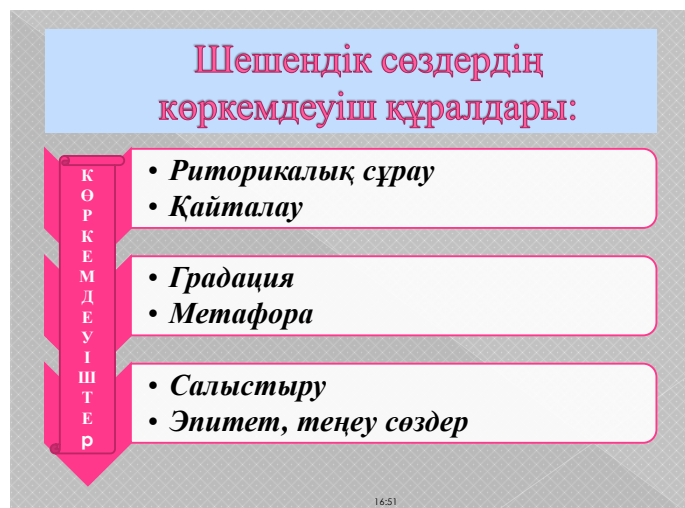

Мәселен, Төле бидің

«Тура биде туған жоқ, туғанды биде иман жоқ»,
«Қаһарсыздан хан қойсаң, қасиеті болмайды,
Үлгісізден би қойсаң, өсиеті болмайды»,
«Жаңа биден билік сұрама, Жаңа байығаннан қарыз сұрама»,
«Сараң үйге кісің түспесін, Паракор биге ісің түспесін»,

«Атадан ұл туса игі,
Ата жолын қуса игі.
Өзіне келер ұятын,
Өзі біліп тұрса игі.
Жаудан бұққан немені,

Ортасына қуса игі» және т.б. халықарасында кеңінен мақал-мәтелге, қанатты сөздерге айналып кеткен шешендік сөздерінде тілдің көркемдеуіш құралдары да орынды қолданылған [3].

Бұл шешендік сөздердің сапасын арттырып, танымдық қасиетін жоғарылатады. Дәлірек айтсақ, төмендегі кестеде берілгендей сөз сапасы Төле би шешендігінде мол кездеседі.

Төмендегі кестедегі шешендік сөз сапасы сөз дәлдігі, ой жүйелілігі, сөз дәйектілігі, сөз байлығы, сөз айшығы, сөз әуезділігі, сөз түсініктілігі, ой жүйелілігі, тіл тазалығы жатады. Қазақ жаратылысынан шешендік өнерге бейім халық. Оның қиыннан қиыстыра, төтеден төге сөйлейтін тапқыр да ақылды, бейнелі де бедерлі, аталы да баталы, нақыл, қомақты ойлары жөнінде өзіміз де, өзгелер де таңдана айтудамыз.

Сурет 2. Шешендік сөз сапасы



Осы жоғарыдағы қазақ даналығының айғағы іспеттес тарихы ежелден бастау алатын ұлттық құндылықтарымызды айқындаған, халықтық дәстүрді саралаған тілі ділмәр, шешендердердің ішінде сөзі ерек Төле биді айтуға болады.

Сондай-ақ Майқы би Мәнұлынан (Айса пайғамбардың тұстасы) бастап, Майқы би Төбейұлы (1105-1225 жылдар шамасы), Аяз би Жаманұлы (11-12 ғ.), Мөңке би (1207-1250), Едіге би (1354-1419), Бәйдібек би (1356-1419 жылдар шамасы), Әз Жәнібек (1406-1473), Жиренше шешен, Шоған би (1584-1642), Әсет би (1676-1723), Асан қайғы, Төле би, Қазыбек би, Айтеке би, Мамырбай би, Мөңке би, Айдарбек би (шекаралық сот), Қадір-Тайжан, Тоқсан, Жанкісі, Антайлақ, Бөлтірік, Сары, Сырлыбек, Бала би, Ноғайбай, Саққұлақ, Бапан, Шоң, Шорман, Байдалы, Қараменде, Зіл-қара, Алшынбай,

Асаубай сынды т.б. қазақ шешен, билерінің әрқайсысының өзіне тән айрықша басқа халықтарда кездеспейтін қасиеті ел арасындағы жер дауы, жесір дауы, тартыс, жанжалдарды әркез мағыналы да жүйелі шешендік сөздерімен шешіп отырған.

Бүгінде ел арасында кеңінен танылған Төле бидің бұл айтқан бітімінде

«Атадан ұл туса игі,

Ата жолын қуса игі.

Өзіне келер ұятын,

Өзі біліп тұрса игі.

Жаудан бұққан немені,

Ортасына қуса игі! – дегені жауға тізе бүкпеңіздер, бұл не деген сұмдық, шырық бұзғандарды қудырып, тағы айтқаны:

Уа, көлісе шабар жерің бар.

Ту көтерер ерің бар.

Қол боларлық елің бар,

Атадан қалған жолың бар.

Құлдық ұрсаң дұшпанға

Арылмайтын сорың бар...

Құлдық ұрсаң дұшпанға

Еркек болып туды деп

Мына сені кім айтар? [3].

Осы тұста Төле бидің халық арасында елін, жерін қорғайтын азаматтар, ер, батырларының бар екендігін, халықтың алауыз болмауын және сонша кең байтақ жерінді сыртқы жаудан қорғау қажет екендігін айтады. Егер мойын ұсынып, жауға берілсек, «сормандай» болатындығын ескертеді. Халқын қайрайды, өз елінің патриоты болуға, оны ауызбіршілікпен қорғауға үндейді. Жалпы, «Атадан қалған сара жолмен» жүріп келеміз және ары қарай да ата-баба үмітіне үкі таға отырып, болашақ ұрпақты халық қазынасымен сусындату арқылы сөзбен емес, іспен елін сүйетін ұлтжанды ұрпақты қалыптастыруымыз керек.

«Атадан ұл туса игі» - бұл жолда Төле бидің «ата» деп отырғаны - кез-келген ер, «ұл» - ат тізгінін ұстар азамат. Бұл жерде отбасының жалғасы, әке жолын, шаңырақты ұстап отыратын бір ер азамат «ұл», «жігіт» деген атқа лайық болуы тиіс.

Ата-бабамыз ұл баланы ертеңгі абыройлы әке, қадірлі отағасы, елді қорғайтын ер, батыр, би, ақын, ұлттың намысты азаматы ретінде әділдікке, қайсарлыққа, кешірімді болуына, өнерге, білімге, салт-дәстүрімізді сақтауға тәрбиелеген. Былайша айтқанда, қазақ ері «сегіз қырлы, бір сырлы» азамат. Ер-азамат – ата-ананың отын тұтатушы болып саналады. Енді ол «ұл» болып туылғаннан кейін «Ата жолын қуса игі». Қазақ жігітінің бойына тән қасиеттердің ішіндегі ең ұлысы да осы – Атасының «ұлы» болу. Қазақ ер баланы «шаңырағымның иесі» деп қастерлеген. Ер бала туғанда «қамшы ұстарым» дегенінің өзі ұрпағының өз жолын қуатын мұрагері болса екен деген арманы болатын. «Ата жолы» қазақ үшін киелі де қастерлі. Атадан қалған салт-дәстүр, әдеп, тәрбие - баланың азығы.

Сонымен қатар оның «Бақ қайда барасың – ынтымаққа барамын» деген Әнет бабамен кездесуіндегі төрелі сөзінің де танымдық мәні өте зор [4].

Қорытынды. Соныменен қазақ халқының баршасы ардақтап, Төле би бабамыздың өз қоғамы мен ел алдындағы жасаған еңбегіне, халықтың қамын ойлаған қасиетті де ұлы істеріне сөз жеткере баға беру қиын. Олардың бүгінгі күні бізге берер үлгі өнегесі көп.

Қазақстанның өркениетті елдер қатарына қосылып, өсіп-өркендеуінің негізі жастар қолында. Олай дейтін себебіміз, еліміздің дамуының жаңа кезеңінде тәуелсіздігіміздің мәңгілік болуына білімді де тәрбиелі, өнерлі де өнегелі жастарды қалыптастыру мақсат пен міндет. Қазіргі кезде елімізде жастар арасындағы құқықтық сана мен тәрбие, білім, біліктілікті өмір талабына сай етіп жетілдіре дамыту қажеттілігі зор.

Қазір кезең ақпараттар заманы, ақпаратты қоғам өмірде жаңа үрдістерге жол ашты, шешендіктің жаңа түрін туғызды. Қазіргі шешендіктің ең басты міндеті - ұлттың рухани міндетін өз бойына сіңірген, қоғамдағы болып жатырған заманауи өзгерістерді әркез ақыл-ой зердесінен өткізіп, ой-тұжырымымен қорытындысын жасай білетін, өзіндік көзқарасы қалыптасқан, көпшілік алдында шығып, шешіле сөйлеп өз ой-пікірін саналы түрде қорғай алатын, жұртшылыққа ой, идея тастап іске жұмылдыра алатын қабілетті шешен тәрбиелі, айтар ойы бар жастарды қалыптастыру.

«Адамның ғұмырын соты мен қарауылы жоқ заманда бір-ақ сөз өзгерте аларын білген би – шешендеріміз, толағайдай толғанып әділдікті орната білген екен» [5]. Ал Б.Адамбаевтың: «Шешендік сөз дегеніміз - кейде билердің дау үстінде көркем тілмен, көрікті оймен айтылған айыптау, ақталу, немесе билік, төрелік сөздері. Бірақ, бұл әдеби жанр мұнымен шектелмейді, ойға ұста, тілге шебер адамдардың біреуге, қауымға арналған ақыл-кеңестерін, өсиет-насихаттарын, бата, тілектерін және қазалы, қайғылы адамдарға айтқан естірту, жұбату сөздерін, қоғам өмірі, табиғат құбылысы туралы ойланис-толғаныстарын да қамтиды» деп дәл айтылған тұжырымы бар [6].

Бүгін егемен ел болып, тәуелсіздік туын көкте желбіретіп отырғанымыз, ата-бабадан аманат болып қалған жерімізде «басымыз аман, бауырымыз бүтін» жүріп жатқанымыз үшін бүгінгі ұрпақ, Сіз бен біз осы бабаларымыздың аруағының алдында бас иеміз.

Әдебиеттер тізімі

1. Қапалбекұлы, Н. Өз Төле би [Мәтін] / Н.Капалбекұлы, М.Қазыбек, М. Қожакеев // Төле бидің 350ж. арналған республикалық ғылыми- практикалық конференция материалдары. – Алматы, 2013. - 432б.
2. Төле би Әлібекұлы [Электронды ресурс]. – кіру режимі: <https://ie.kz/?p=25069> Жүгінген күні: 15.11.2023
3. Құнанбаев, А. Үшінші қарасөз [Электронды ресурс]. – кіру режимі: <https://abai.kz/post/> Жүгінген күні: 15.11.2023
4. Есхожин, І. Шешендік шиырлары: (Шешендік сөздер, нақылдар мен толғаулар жинағы [Мәтін] / І.Есхожин. – Алматы: Қайнар. -1993. - 240б.
5. Қазақтың би шешендері [Электронды ресурс]. – кіру режимі: <https://www.tarbie.kz/27862> Жүгінген күні: 15.11.2023
6. Адамбаев, Б. Алтын сандық. [Мәтін] / Б.Адамбаев. - Алматы: «Жазушы» баспасы, 1989. -200 б.

Мақала редакцияға 21.12.23 түсті.

З. Құламанова¹, Т. Жанкулов², Г. Бектлеуова³

^{1,2,3}Таразский региональный университет имени М.Х. Дулати, Тараз, Казахстан

ПОЗНАНИЕ КРАСНОРЕЧИЯ

Аннотация. В этой статье речь пойдет о познании ораторского искусства. Речь идет о требованиях, родах и стилях ораторского искусства, о художественных средствах и качестве ораторского искусства. В статье проанализированы и описаны роль и значение казахских ораторских слов Толе би, Казыбек би, Айтеке би и др. Сделан вывод о том, что познание и толкование ораторского слова исключаются из законов речи, стиля ораторского слова, основных признаков ораторского слова.

Ключевые слова: оратор, танец, национальное существо, национальное познание, решение, учение, воспитание, ораторские умозаключения.

Z. Kulamanova¹, T. Zhankulov², G. Bektleuova³

^{1,2,3}M. Kh. Dulaty Taraz regional university, Taraz, Kazakhstan

ORATORY COGNITION

Abstract. In this article, we will talk about the knowledge of public speaking. We are talking about the requirements, types and styles of public speaking, about artistic means and the quality of public speaking. The article analyzes and describes the role and meaning of the Kazakh oratorical words Tole bi, Kazybek bi, Aiteke bi, etc. It is concluded that the cognition and interpretation of the oratorical word are excluded from the laws of speech, the style of the oratorical word, the main features of the oratorical word.

Keywords: orator, dance, national being, national cognition, decision, teaching, education, oratorical conclusions.

References

1. Kapalbekuly, N. A. Tole bi [Tole bi] [Text] / N. Kapalbekuly, M. Kazybek, M. Kozhakeev // materials of the Republican scientific and practical conference dedicated to the 350th anniversary of Tole bi. - Almaty, 2013. – 432 p.
2. Tole bi Alibekovich [Tole bi Alibekovich] [Electronic resource]. - Access mode: <https://iie.kz/?p=25069> date of application: 15.11.2023
3. Kunanbayev, A. Ushinshi kara soz [The third review] [Electronic resource]. - Access mode: <https://abai.kz/post/> / date of application: 15.11.2023
4. Eskhozhin, I. Sheshendik shiyrlyry [Oratory Scrolls: (collection of oratory words, sayings and reflections)] [text] / I. Eskhozhin. - Almaty: Kainar. -1993. – 240 p.
5. Kazaktyn bi sheshenderi [Kazakh orators] [electronic resource]. - Access mode: <https://www.tarbie.kz/27862> date of application: 15.11.2023
6. Adambayev, B. Altyn sandyk [Golden chest]. [Text] / B. Adambayev. - Almaty: Zhazushy, 1989. -200 p.

Техникалық ғылымдар



Технические науки



Technical sciences

FTAMP 73.31.17

М.Д. Аязбай¹ (orcid-0009-0007-3238-2946) – негізгі автор
С.У. Кулымбетова² (orcid-0009-0004-2492-9938)
Б.Е. Байбол³ (orcid- 0000-0003-0337-7471)
А. Мұхамеджан⁴ (orcid- 0009-0001-3189-3871)

¹Техн. ғыл. канд., доцент, ²Аға оқытушы, магистр, ³Магистрант, ⁴Студент

^{1,2,4} М.Х. Дулати атындағы Тараз өңірлік университеті, Тараз, Қазақстан
³ Л.Н. Гумилев атындағы Евразиялық ұлттық университеті, Астана, Қазақстан
e-mail: ¹ayazbaym@gmail.com, ²mymine2008@mail.ru, ³baibol.bakhtiyar@gmail.com;
⁴aishamukhamejan@gmail.com

<https://doi.org/10.55956/BZPM1337>

ІЛІНІС КОЭФФИЦИЕНТІН ӨЛШЕУ ӘДІСІН ЖЕТІЛДІРУ

Аңдатпа. Жол-көлік оқиғаларының сараптамасында ілініс коэффициентінің дұрыс анықталмауы себепті, апатты зерттеу барысында қателіктер жіберіледі. Дөңгелекпен жол бетінің ілініс коэффициентінің шамасына автокөлік дөңгелегінің құрылымдық ерекшеліктерімен ауа қысымы және түсірілген жүктеме әсер ететіндігі, яғни қазіргі жол-көлік сараптама әдісінде осы факторлар ескерілмейтіндігі анықталған. Ілініс коэффициентіне әсер ететін факторлар қарастырылып, жоғары да аталған факторларды ескеруге мүмкіндік беретін әдіс ұсынылды.

Тірек сөздер: ілініс, коэффициент, жол-көлік сараптамасы, тежеу процесі, дөңгелек, тіркеме, динамометр, автокөлік, бәсеңдеу, жүктеме.

Кіріспе. Қазіргі қоғамдағы өзекті мәселе автокөлік құралындағы апаттылық. Апаттың салдары барлық жас санаттарына және қоғамның барлық саласына айтарлықтай зиян келтіреді. Апатқа қатысушы тұлғалардың өліммен қатар, ЖКО көбінесе мүгедектікпен жұмысқа жарамсыздыққа алып келетін ауыр жарақаттармен ұштасады.

Сондықтан, жол-көлік оқиғаларын зерттеу процедурасы, ЖКО салдарынан туындайтын әлеуметтік-экономикалық мәселені төмендету міндеттерімен қатар ең маңызды және өзекті процесс. Апаттардың жалпы санының артуымен, жол-көлік сараптамасын жүргізумен байланысты жұмыстардың күрделілігі мен саны артады. Көптеген жағдайларда жол-көлік оқиғалары көлік құралдарының тежелу процесімен тығыз байланысты. Сондықтан, бұл мәселені зерттеу ЖКО-ны тексеру және сараптау кезінде өте маңызды мәселенің бірі. Автокөліктің тежеу процесін зерттеу жұмыстары ілініс коэффициентіне және физикалық заңдарға тәуелді автокөліктің бәсеңдеуіне негізделген [1].

Осы тақырып бойынша көптеген зерттеулерге қарамастан, қазіргі уақытта ілініс коэффициентін анықтауда бірқатар мәселелер және жазатайым оқиғаларды талдаудағы қиындықтар бар. Мысалы, автокөлік шинасының жол бетімен ілінісу коэффициентін анықтаудың ғылым мен техниканың заманауи жетістіктеріне негізделген, автокөліктің эксплуатациялық және құрылымдық сипаттамаларын ескеретін, тәжірибелік әдістері мен есептеу моделі жеткілікті деңгейде дамымаған [2].

Зерттеу шарттары мен әдістемесі. Қазіргі кезде елімізде теориялық механика негізінде пайда болып, бірақ сот-криминалистикалық ғылым

ретінде өз дамуын алған, дәстүрлі жол-көлік сараптама әдісі қолданылады. Автокөліктің қозғалысын сипаттайтын негізгі параметрлердің бірі-оның бәсеңдеуі. Ол бүгінде тек эксперименттік жолмен немесе көлік құралының қозғалыс параметрлерін зерттеу кезінде әр түрлі жол жағдайлары мен көлік құралдарының санаттарына байланысты кестелік мәндерге сүйене отырып анықталады [3]. Сонымен қатар, қазіргі сараптамалық жұмыстарда кестелік мәндерді қолдануы себепті, есептеу кезінде айтарлықтай қателіктер жіберіледі.

Жалпы ҚР бәсеңдеуді анықтау үшін, В.А. Иларионовтың ілініс коэффициентінің негізінде ұсынған әдісін пайдаланады [4]. Дегенмен, бұл әдіс өткен ғасырдың 80-жылдарында жүргізілген тәжірибелік сынақтарға негізделуіне байланысты, қазіргі таңда жалпы автомобиль өнеркәсібінің, атап айтқанда автомобильдердің тежегіш элементтерінің дамуына байланысты өзектілігі күмән тудырады [2].

Сонымен қатар, физикада үйкеліс күші тірек реакция күштері және үйкеліс коэффициентіне тәуелді. Яғни, үйкеліске байланысты процестерді есептеу кезінде ілініс коэффициентін қолдану ғылыми негіздемені қажет етеді. Сонымен қатар, Иларионов ұсынған әдіс бойынша көлік құралдарының тежеу параметрлерін есептеу кезінде қолданылатын бәсеңдеу әртүрлі массалы және шиналардың құрылымдық ерекшеліктері бар бір санаттағы автомобильдер үшін белгілі бір жол жағдайларында тең деп алынған, бұл қазіргі уақытта жүргізіліп жатқан сынақтарға қайшы келеді [2].

Қазіргі таңда жол-көлік оқиғасын сараптау барысында, автокөліктің тежеу жүйесін тәжірибелік әдіс арқылы анықтауға мүмкіндік беретін, Ресейдің Жигулевск қаласында шығарылатын ЭФФЕКТ-02 құрылғысын кеңінен қолданылады. Дегенмен, бұл құрылғының басты кемшілігі, жүріс бөлігі зақымдалған автокөліктермен тәжірибе жүргізу мүмкіндігі болмауы. Тәжірибе көрсеткендей, әртүрлі жағдайларда өлшеу мүмкіндігі бар әмбебап құрылғыны әзірлеу, тежелу мен үйкеліс коэффициентіне байланысты сараптамалық есептеулерді оңтайландыру үшін қажет.

Зерттеу нәтижесі. Ілініс коэффициентінің шамасы жол түрі мен жағдайына тікелей байланысты болғандықтан, оның мәні үлкен кең ауқымда өзгереді. Бұл өзгерістер тек қана жолдың түріне ғана емес, жолдың жағдайына қарай орын алады.

Көлік құралының дөңгелегі жол төсемінің қатты жабынымен әрекеттескенде, протектор резеңкесі жол жабыны материалына қарағанда әлдеқайда үлкен жүктемеге ие болады. Сонымен қатар, жол төсемінің шығынқы беттері дөңгелектің жолмен ілінісін артырады. Ілініс коэффициентінің мәні, жол төсемінің ылғалдылық және ластану дәрежесіне байланысты өзгеріске ұшырайды [5].

Әртүрлі ылғалды төсемдерде (асфальт, қиыршық тас, қара жол) ілініс коэффициентін шамасы жол төсемі мен дөңгелектің арасында туындаған сұйық пленканың гидромеханикалық қасиеттері арқылы анықталады. Бұл жағдайда, ылғал жолдағы ілініс коэффициентінің мәні, құрғақ жолға қарағанда, жол төсемінің түріне тәуелділігі төмен [2].

Тағы айта кетерлік мәселенің бірі, қоршаған ортаның температурасының жоғарылығы және дөңгелекпен жолдың жанасу аймағындағы температураның жоғарылығына байланысты, дөңгелек протекторлары қарқынды тежеу кезінде жол төсеміне «жабысуы» мүмкін. Нәтижесінде ілініс коэффициентінің мәні 1,1-1,2 дейінгі шамаға жетеді.

Жылдамдық артқан сайын ілініс коэффициентінің төмендеуін, протектор рэзіңкесінің серпімді-тұтқыр демормациясымен түсіндіруге болады. Бұл деформациялардың ағымы уақытқа байланысты болғандықтан, жоғары жылдамдықта протектор жол төсемінің тегіс еместігіне толық ілінісіп үлгермейді. Сонымен қатар, қозғалыс жылдамдығының жоғарылауымен, жол бетіндегі шинаның элементтері жанасатын ылғалды «сығып алуы» қиындай түседі. Сондықтан, дөңгелекпен жолдың арасындағы ілініс коэффициентін лезде төмендететін сұйық қабат туындайды. Жылдамдықтық артқан сайын сұйық пленканың динамикалық беріктігі артады, сондықтан оны бұзу және оны жанасатын беттерден алып тастау қиындық тудырады [6].

Жүргізілген зерттеулерінің қорытындысы бойынша, құрғақ, қатты жол төсемінде, ілініс коэффициентінің шамасы шинаның ішкі қысымын арттырған жағдайда, біршама жоғарлап, бірақ уақыт өте кемитіндігін анықтады. Әрбір шина өлшеміне, ілініс коэффициентін жоғары және протектор элементінің кернеуін төмен деңгейде сақтайтын оңтайлы ауа қысымы мен жүктеме қарастырылған. Шинадағы ауа қысымы өзінің номиналдық шамасынан жоғарлауы немесе төмендеуі, жанасу аймағындағы жанама кернеудің бірқалыпсыз таралуына әкеледі. Шинадағы ауа қысымын төмендету, меншікті қысымның төмендеуі мен жанама кернеудің өсуіне алып келеді. Ал, бұл өз кезегінде жанасу аймағында протектор элементтерінің кернеуінің өсуіне және ілініс коэффициентінің төмендеуіне себепші болады [2].

Шинаның жол төсемімен ілінісін жақсарту үшін, протектор суреті жанасу аймағындағы протектор элементтерінің кернеуін минималды шамаға жеткізуге лайықталып жасалуы тиіс. Жоғарыда айтылған шина үшін меншікті қысымды өзгертудің екі жолы қарастырылады: дөңгелек ішіндегі ауа қысымын төмендету арқылы немесе дөңгелекке түсірілген қалыпты жүктеменің шамасын өзгерту. Дегенмен, дөңгелекке түсірілген жүктеменің шамасын өзгерту, шинадағы ауа қысымын төмендетуге қарағанда әсері төмен [7].

Ғылыми нәтижелерін талдау. Жол-көлік сараптамасында автокөліктің тежелуімен байланысты апаттарда қателіктердің жіберілу себебі – дөңгелектің жол бетімен ілініс коэффициентінің шамасының дұрыс анықталмауы. Ілініс коэффициентінің шамасын дөңгелекке әсер етуші факторларды ескере отырып анықтау жол-көлік сараптамасының объективтілігін жоғарлатады. Осындай жағдайға жету үшін жол-көлік сараптамасына динамометрлік тіркеме құрылғысын қосуды ұсынамыз.. Суретте оның құрылымдық сызбасы көрсетілген [2].

Динамометрлік тіркеме құрылғысымен бойлық ілініс коэффициентін анықтау үшін 4 көтергіш жақтауды 3 бағыттаушы тіректердің көмегімен 1 жылжымалы жақтауға орнатады. Көтергіш жақтауда орналасқан 5 екі арқалыққа 6 фланец арқылы жол-көлік оқиғасына қатысушы автокөліктің 7 дөңгелегі орнатылады. Осындай тәсілмен жалғанған көтергіш жақтау жоғары-төмен қозғалуға мүмкіндік алады. Бұл өз кезегінде автокөліктің серіппелі қасиеттерін иммитациялауға мүмкіндік береді. Көтергіш жақтауды 8 бекітуші саусақтардың көмегімен 9 тарпаға бекітеді. Автокөлік дөңгелегіне түсірілген жүктемелерді иммитациялау үшін құрылғы конструкциясына жүктерді орналастырады. Тіркеме динамометрдің көмегімен сүйреуші автокөлікке тіркеліп, тарту күші анықталады. Ілініс коэффициентін анықталған тарту күшін пайдаланып, дөңгелекке түсірілген

жүктемені және дөңгелектің жанасу аймағының ауданын ескере отырып есептеп шығарамыз.

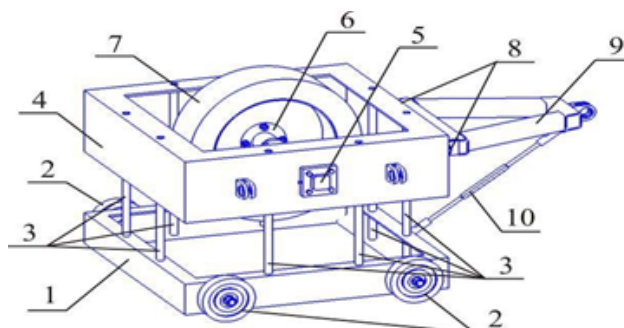

Сурет 1. Динамометрлік тіркеме

Қорытынды. Қорыта айтқанда, жол-көлік сараптамасында ілініс коэффициентін анықтауға мүмкіндік беретін әдістермен құрылғыларды сараптай келе, жол төсемі типі және сапасына, дөңгелектің тозу, желіну дәрежесіне, ауа-райы, дөңгелектің жол төсемімен жанасу шарты, өлшемі, қысымы, қозғалыс жылдамдығы секілді маңызды факторларды ескеруге мүмкіндік беретін динамометриялық әдіс ұсынылды. Динамометрлік тіркеме ілініс коэффициентін оқиға орынында тәжірибе жүргізу арқылы анықтау есебінен жол-көлік сараптамасының дәлдігін арттыруға мүмкіндік береді.

Әдебиеттер тізімі

1. Сағындық, Т.Ж. Тракторлар мен автомобильдер (теориясы) [Электрондық ресурс] : Оқу құралы / Т.Ж. Сағындық. - Алматы : Лантар Трейд, 2018. - 210 б.
2. Байбол, Б.Е. Тежеу процесін зерттеу негізінде жол-көлік оқиғаларының сараптамасын жетілдіру : дипломдық жұмыс (жоба) : 6В11311 / Бахтияр Ермеқұлы Байбол ; Дулати университеті. –Тараз, 2022. – 55 б.
3. Балакин, В.Д. Экспертиза дорожно-транспортных происшествий: Учебное пособие. – Омск: Изд-во СибАДИ, 2005. – 136 с.
4. Иларионов, В.А. Автотехническая экспертиза. / В.А. Иларионов. – М.: Транспорт, 1989. – 240 с.
5. Чудакова, Н.В. Влияние шин с учетом их сезонности и степени износа на установившееся замедление автомобиля. / Н.В. Чудакова//Вестник гражданских инженеров СПбГАСУ. – 2016. – Вып. № 1(54). – 2016. – С. 141-145
6. Евтюков, С.А. Влияние факторов на сцепные качества покрытий автомобильных дорог. // Современные проблемы науки и образования. – 2012. №3. – С. 97..
7. Лазарев, Д.А. Расчет коэффициента трения заблокированного автомобильного колеса / А.И. Шутов, Кущенко С.В. // Автомобильная промышленность. - 2010. № 6. - С. 17-19

Материал редакцияға 09.06.22 түсті.

М.Д. Аязбай¹, С.У.Кулымбетова², Б.Е. Байбол³, А.Мухамеджан⁴

^{1,2,4}Таразский региональный университет имени М.Х. Дулати,
г. Тараз, Казахстан

³Евразийский национальный университет имени Л.Н. Гумилева,
г. Астана, Казахстан

СОВЕРШЕНСТВОВАНИЕ МЕТОДА ИЗМЕРЕНИЯ КОЭФФИЦИЕНТА СЦЕПЛЕНИЯ

Аннотация. Из-за неправильного определения коэффициента сцепления при экспертизе дорожно-транспортных происшествий допускаются ошибки при расследовании ДТП. Установлено, что на величину коэффициента сцепления дорожного покрытия с колесом влияют конструктивные особенности автомобильной шины, давление воздуха и приложенная нагрузка, т.е. эти факторы не учитываются в дорожно-транспортной экспертизе. Рассмотрены факторы, влияющие на коэффициент сцепления, и предложен метод, позволяющий учесть вышеуказанные факторы.

Ключевые слова: коэффициент сцепления, дорожно-транспортная экспертиза, процесс торможения, колесо, тележка, динамометр, автомобиль, торможение, нагрузка.

M.D. Ayazbay¹, S.U. Kulymbetova², B.E. Baybol³, A. Mukhamedzhan⁴

^{1,2,4}Taraz Regional University named after M.Kh. Dulati, Taraz, Kazakhstan

³L.N. Gumilyov Eurasian National University, Astana, Kazakhstan

IMPROVEMENT OF THE METHOD OF MEASURING THE COEFFICIENT OF ADHESION

Abstract. Due to the incorrect determination of the coefficient of adhesion during the examination of road accidents, errors are made in the investigation of an accident. It has been established that the value of the adhesion coefficient of the road surface with the wheel is affected by the design features of the car tire, air pressure and the applied load, i.e. these factors are not taken into account in the road transport examination. The factors influencing the friction coefficient are considered, and a method is proposed that allows taking into account the above factors.

Keywords: adhesion coefficient, road transport expertise, braking process, wheel, trolley, dynamometer, car, braking, load.

References

1. Sagyndyk, T. Zh. Traktorlar men avtomobil'der (teoriyası) [Tractors and cars] [electronic resource]: textbook / T. Zh.Sagyndyk. - Almaty: Lantar Trade, 2018. - 210 P.
2. Baibol, B. E. Tezheu procesin zertteu negizinde zhol-kelik oqıfalarynuń saraptamasyn zhetildiru [Improving the examination of road accidents based on the study of the braking process]: thesis (project) : 6b11311 / Baibol Bakhtiyar Yermekovich ; Dulaty University. - Taraz, 2022. - 55 p.
3. Balakin, V. D. Ekspertiza dorozhno-transportnyh proisshestvij [Examination of road and transport activities]: - Omsk:Vo Sibadi, 2005. - 136 p.
4. Ilarionov, V. A. Avtotekhnicheskaya ekspertiza [Auto-technical expertise]. / V. A. Ilarionov. - M.: Transport, 1989. - 240 p.
5. Chudakova, N. V. Vliyaniye shin s uchetom ih sezonnosti i stepen'yu iznosa na ustanovivsheesya zamedlenie avtomobilya [The introduction of tires with their

- seasonality and step-by-step improvement in the provision of a car]. / N. V. Chudakova // Vestnik of Civil Engineers of Spbgasu. – 2016. - VIP. No. 1(54). – 2016. - pp. 141-145
6. Yevtyukov, S. A. Vliyanie faktorov na scepnye kachestva pokrytij avtomobil'nyh dorog [The impact of factors on the quality of road transport] // Modern problems of Science and education. – 2012. No. 3. - p. 97..
 7. Lazarev, D. A. Raschet koefficienta treniya zablokirovannogo avtomobil'nogo kolesa [The coefficient of training of the covered automobile wheel] / A. I. Shutov, Kushchenko S. V. // automotive industry. - 2010. No. 6. - p. 17-19

**Экономикалық-экологиялық
ғылымдар**



Экономико-экологические науки



Economics and Environmental Sciences

FTAMP 71.37.75

А.А. Кадирбекова¹ (orcid - 0009-0002-9713-367X)- негізгі автор
А.Б.Молдашева² (orcid - 0000-0001-5027-4067)

^{1,2}Экономика магистрі,

^{1,2}М.Х. Дулати атындағы Тараз өңірлік университеті, Тараз қаласы, Қазақстан
email:¹aru.assanovna@mail.ru,²altun_78@mail.ru

<https://doi.org/10.55956/LDFZ5147>

ҚОНАҚЖАЙЛЫЛЫҚ ИНДУСТРИЯСЫНДА БЛОКЧЕЙН ТЕХНОЛОГИЯСЫН ПАЙДАЛАНУ МӘСЕЛЕЛЕРІ

Андатпа. Мақалада қонақжайлылық индустриясы кәсіпорындарының қызметінде блокчейн технологиясын қолдануды дамытудағы бар проблемаларға шолу жасалады; мәселелердің әрқайсысына қысқаша сипаттама беріледі; блокчейн технологиясының даму перспективалары айқындалды.

Тірек сөздер: Блокчейн технологиясы; қонақжайлылық индустриясы, қонақ үй.

Кіріспе. Қазіргі таңда туризм және қонақжайлылық индустриясы әлеуметтік-мәдени саланың маңызды және ажырамас құрамдас бөліктерінің біріне айналды.

Туризмүлкен әлеуметтік және экономикалық маңызға ие болады, өйткені онымен бірге және оның арқасында мемлекет экономикасының басқа салалары да дами алады. Қонақжайлылық индустрияны дамытудағы кез-келген тоқырау мен артта қалу елдің экономикалық тиімділігі мен ЖІӨ-ге қосқан үлесінің төмендеуінен ғана емес, сонымен қатар қонақ үй, туристік агенттіктер желісі немесе бүкіл макроөңір болсын, индустрияның белгілі бір субъектісінің имиджі мен тартымдылығының нашарлауынан білінеді.

Туризм және қонақжайлылық индустриясы соңғы бірнеше жылда дамуда үлкен серпіліс жасағанымен, жаңа жоғары технологияларды жаңарту және енгізу қажеттілігі бар. Қонақжайлылық индустриясындағы бизнестің әртүрлі салаларына: туроператорлық кәсіпорын да, қонақ үй де, әуе компания да және басқалар қатысты болуы мүмкін екенін айту керек. Сонымен, дербес туристік мекемелер ескірген технологияларды жаңаларын игеруге қарсы қолданады, бұл олардың қызметінің тиімділігіне теріс әсер етеді. Бұл тұрғыда "технология" термині ақпараттық және компьютерлік технологияларға да, маркетинг, басқару және басқаларға да қатысты.

Бүкіл туристік индустрия тұтынушы мен өндіруші арасындағы делдалдармен "толы", олар өз кезегінде бұл үшін бүкіл бизнесті жасайтынын айту керек. Мысалы, туристік агенттік пен қызмет көрсетушілер арасындағы өнімді өндірудің бүкіл үдерісін үйлестіретін жаһандық дистрибьюторлық жүйелер осы немесе басқа қызметтің әр сатылымынан қаржы түсіреді, сонымен қатар туристік жүйеге ену үшін қосымша ақы талап етеді. Әрине, мұның бәрі тұтынушылық шығындардың өсуін білдіреді.

Зерттеу шарттары мен әдістері. Бүгін жаһандық туризм саласында нарықты елеулі өзгертуді және оларды шешуді талап ететін бірқатар маңызды мәселелер қалыптасты. Осындай сұрақтардың ішінде мыналарды атап өтуге болады:

- туристік нарықтың кеңеюі және туристік сапарларға нақты тартылған адамдар санының тұрақты өсуі;

- келушілердің экономикалық қауіпсіздігін, ақшалай аудармалардың сенімділігін қамтамасыз ету және туристік өнімді ұсыну сапасының кешілдіктерін тұрақты қамтамасыз ету қажеттілігі;

- жеке (звеской) туристердің нақты және маңызды үлесін арттыру;

- келушілерге турларды брондау үшін смартфондар мен ұялы қосымшаларды пайдаланудың ерекше танымалдылығының артуы және оларды өзге туристік мақсаттарда пайдалану;

- глокализация жергілікті туристік ұсыныстар мен өнімдердің жаһандық нарығына шығуға деген тұрақты ұмтылыспен тікелей байланысты жалпы тренд ретінде;

- туристік операторлар немесе агрегаторлар атынан пайда болатын делдалдарды айналып өтіп, тұтынушымен тікелей байланысқысы келетін туристік өнімдерді өндірушілер санын кеңейту;

- мыңжылдық ұрпақтың (Y буыны), сондай-ақ жаңа жоғары технологияларды қабылдайтын Z буынының нарыққа жылдам шығуы.

Сондай-ақ, big Data, жасанды интеллект, блокчейн және бизнес-үдерістерді технологияландыруға бағытталған қазіргі заманауи технологиялардың өзге де көріністері экономикада маңызды рөл атқаратын әлемдегі алтыншы технологиялық құрылымға тұрақты жаһандық көшуді ескеру қажет. Коронавирустық індет (COVID-19) жаһандық туристік нарықтың дамуына айтарлықтай елеулі түзетулер енгізді. 2020 жылдың нәтижелері Халықаралық туристік сапарлардың іс жүзінде нөлденгенін көрсетті. Сарапшылардың пікірі бойынша, өсу қарқынын қалпына келтіру 2022-2023 жылдарға дейін болмауы мүмкін, жаһандық туристік нарықтың кейбір жағдайлары айтарлықтай өзгерді [1].

Осыған орай туризм мен туристік қызметтің әртүрлі бағыттары мен құрамдас бөліктерінің дамуына айтарлықтай әсер ете алатын блокчейн технологиясы үлкен маңызға ие болады.

Блокчейн 2009 жылдың 3 қаңтарында алғашқы криптовалюта – биткойннің пайда болуы салдарынан пайда болды [2]. Бүгін күні блокчейн толыққанды жаһандық экономикалық жүйеге айналды, ол туризм мемлекет экономикасын дамытуға және туристік өнімнің барлық өндірушілері үшін экономикалық субъективтілікті жүзеге асыруға жаңа мүмкіндіктер жасады.

Блокчейн жақындадамыған туризм мен қонақжайлылық индустриясын айтарлықтай қалыптастыруға әлеуеті бар технологиялық инновациялар тізбегінің соңғы дамуын білдіреді. Блокчейн (ағылшын тілінен аударғанда «blockchain» - блоктар тізбегі) –маңызды деректерді сақтау құрылғылары жалпы жүйеге қосылмаған таратылған дерекқор. Бұл маңызы бар дерекқор блоктар деп аталатын реттелген жазбалардың үнемі өсіп келе жатқан тізімін сақтайды [1]. Әрбір осындай қатарда жазба жасалған күні мен уақытын көрсететін белгі және алдыңғы блокқа арнайы сілтеме бар. Басқаша айтқанда, блокчейн - белгілі бір қаражат аударма санын қоса алғанда, блоктардың бекітілген ұзындықтағы физикалық тізбегін қамтитын дерекқор, мұнда жаңа жүйеге қосылған әрбір жасалған аударым тексеріліп, содан кейін блокқа енгізіледі. Блок аяқталғаннан кейін ол бар жүйе тізбегінің соңына қосылады. Forbs 2019 жылдың қаңтарында мақала жариялады, онда әр үш ай сайын блокчейндер арқылы 525 миллион доллардан астам ақша өтеді және оның 88% Ethereum блокчейнінде өңделеді. 2018 жылдан бері 500 000-нан астам жаңа пайдаланушылар блокчейн алаңдарына тіркелді және осы

технологияның мүмкіндіктерін өмірдің әртүрлі салаларында белсенді түрде пайдалануда. Дүниежүзілік банк 2020 жылдың соңына қарай әлемдік ЖІӨ-нің 15% блокчейнде сақталады деп есептейді. Пайдаланушылардың шамамен 7,6% блокчейнге қонақжайлылық индустриясы арқылы келеді. Бұл өте жоғары пайыз, өйткені бүгінге дейін дейін жаңа жоғары технологияны қолданудың негізгі саласы қаржы секторы мен криптовалютань өндіру болып табылады [2].

Жұмысты тиісті орындау кезінде зерттеу құралы ретінде туризм мен қонақ үй индустриясындағы нақты теориялық және практикалық зерттеу әдістері болды.

Блокчейн технологиясы қонақжайлылық индустриясының кәсіпорындары үшін бірқатар жоғары артықшылықтарға ие, олардың негізгілеріне ақпарат берудің қауіпсіздігі мен тұрақтылығы жатады [3]. Блокчейн ақпаратқа қол жеткізуді және сақтауды әлдеқайда жеңіл және ашық етеді, бұл мақсатты тұтынушылар мен қызмет жеткізушілері үшін жақсартылған жалпы туристік саяхат тәжірибесіне кепілдік береді. Белгілі бір артықшылықтардың болуына қарамастан, блокчейн технологиясы қазіргі уақытта қонақжайлылық индустриясының кәсіпорындары оны сәтті және тиімді пайдалануға мүмкіндік бермейтін кейбір мәселелерге тап болғанын атап өткен жөн. Мәселелердің қатарына, ең алдымен, кәсіпорынды тиімді басқарудың қолданыстағы жүйесіне жаңа жабдықтар мен бағдарламалық қамтамасыз етуді біріктіру, сондай-ақ осы жүйенің барлық құрамдас бөліктері арасында өзара әрекеттестік орнату қажеттілігін қосу қажет. Блокчейн технологиясын енгізу кезінде қонақүй немесе мейрамхана CMS (Content Management System (CMS) – жалпы ақпараттық жүйе немесе елеулі компьютерлік бағдарламаны құру, өңдеу және өңдеудің бірлескен үдерісін қамтамасыз ету және ұйымдастыру үшін пайдаланылатын) жиынтығын пайдаланып жатқаны анық. Осыдан, қонақүй туралы ақпарат, оның құрамына жаңа буынның алдыңғы қатарлы қосымшаларымен және блокчейн технологиясын қолданудың елеулі өзгерістер мен енгізулерімен қатар жұмыс істеуі тиіс қолданыстағы және мүмкін ескірген жүйелер кіреді [4].

Зерттеу нәтижелері. Заманауи блокчейн тарату жүйесі осы ескі жүйелердің көпшілігімен әрекеттесіп қана қоймай, бүкіл жүйелерді ауыстыруы керек, бұл жаңа бағдарламаларды, қосымшаларды әзірлеуге және қолданыстағыларына тұрақты техникалық қызмет көрсетуге үлкен қыруар қаражаттың тартылуын білдіреді. Екінші мәселе - қонақүйлер тізіліміне қол жеткізу, бұл өз кезегінде бұлтты кеңістікке кірудің негізгі кедергісі болып табылады. Заманауи технологияны пайдаланушылар қол жетімділік мәселесімен бетпе-бет келеді: блокчейн брондау жүйесі кем дегенде осы рұқсаты бар booking.com желісіне сәйкес келу үшін жүздеген мың қонақүйлерге қалай қол жеткізе алады. Қонақжайлылық индустриясы - кіру кедергілері жоғары қарым-қатынас индустриясы. Қонақ үйлерде ірі тіркеу жүйелері нарықта жиырма жылға жуық уақыт бойы тұтынушылар арасында сенімнің жоғары деңгейін қалыптастырды. Блокчейн технологиясы жалпы біршама инновациялық және аз танымал болғандықтан, тұтынушылар арасында әлі танымал емес. Қонақ үй веб-сайттары немесе OTA арқылы брондау емес, мақсатты және маңызды тұтынушылардың осы жаңа брондау арнасынан хабардар болуына және оны қабылдауына қол жеткізу үшін біраз уақыт пен айтарлықтай қаражатты қажет ететін материалдық және материалдық емес ресурстарды қажет етеді. OTA(Online Travel Agency) – ғаламтор арқылы өз қызметтерін сататын туристік агенттіктер мен

бәсекелесу өте қиын және өзекті. Мысалы, әлемдегі жетекші үш ОТА (Booking Holding, Expedia Group, Ctrip) бағдарламалық тұтынушылық жарнамаға салған жылдық инвестициясының көлемі \$10 млрд құрайды [5]. Қонақжайлылық индустриясының кәсіпорындарының қызметінде блокчейн технологиясын енгізудің мәселелерінің бірі брондауды нақты растауды құру мүмкін еместігі болып табылады. Бұл технологияның анықтамасы бойынша әрбір қаражат аударымдар бөлінген блокчейн желісінің пайдаланушылары тексеруі керек. Блокчейн қосымшасында қаражат аударымдар нақты растаудың орташа уақыты төтенше жағдайларда 30 минуттан 16 сағатқа дейін. Қонақ үй немесе мейрамхана қызметтерін мақсатты тұтынушылар брондауды тікелей растау үшін сағаттап күтуге дайын емес екені анық. Бұл жағдайда (ОТА) ғаламтор арқылы туристік қызметтерін сататын туристік агенттіктер және басқа сату арналары айтарлықтай артықшылыққа ие, өйткені олар мұны әлдеқайда жылдам орындай алады. Барлық кейінгі жүйені өзгертпей блокчейнге өзгерістер енгізудің мүмкін еместігі, бұрынғы мәселелерді жоюға және қаражат аударымдарын өңдеу жылдамдығын арттыруға болатын болса да, қонақжайлылық индустриясында блокчейнді тиімді және сәтті қолдануды дамытуға тағы бір кедергі болып табылады [8].

Мәселе мынада, заманауи қонақжайлылық индустриясы кәсіпорындарының қызметіндегі тікелей сервистік брондаулардың 15-тен 30%-ға дейін тұтынушылардың түзетулеріне жатады (келу/кету күндерін өзгерту, қонақтың тегін өзгерту, брондауға қосымша тұлға қосу және т.б.). Басқаша айтқанда, блокчейн бөлмені сатып алуды тіркей алады, бірақ ол қонақ ақша жоғалтпай брондаудан бас тартуға немесе қонақтың өтініші бойынша бөлмені бірден өзгертуге мүмкіндік бермейді: бұрыннан жасалған қаражат аударымынан уақыт пен деректерді өзгертуді талап етеді. [6]. Жоғарыда аталған туристік бағыттардағы қызметті жетілдіру қонақжайлылық индустриясы кәсіпорындарының қызметінде жаңа блокчейн технологиясын кеңінен қолдануға ықпал ете алады. Мұның нақты қашан болатыны әзірге белгісіз. VI Partners швед венчурлық компаниясының бас серіктесі Дэниел Гутенбергтің айтуынша, технологияның шыңы 2025 жылы болады [7]. Блокчейн технологиясының кеңінен дамуына кедергі келтіретін бірқатар мәселелер мен шектеулердің болуына қарамастан, жаңа стартаптар үнемі іске қосылып, бар мәселелерді тиімді шешу жолдарын ұсынатынын есте ұстаған жөн. Алдағы онжылдықта блокчейн технологиясы туризм мен заманауи қонақжайлылық индустриясына 20 ғасырдың аяғында онлайн брондау ресми сайттарының пайда болуы сияқты күшті маңызды әсер етуі мүмкін.

Бірлескен ғылыми және нақты зерттеулерді ұйымдастыру және серіктес компаниялармен немесе тіпті бәсекелестермен бірлесіп жұмыс істеу бірдей маңызды, өйткені блокчейнге ауысқан кезде бәрі әр түрлі жағдайда болады, бұл жағдайда әр түрлі жағдайлармен, міндеттермен, шектеулермен алдын-ала тәжірибе жасап, осы кәсіпорынмен байланыс ыңғайлы ма, жоқ па, ұқсас түрде ұйымдастырылғанын соны түсінуге болады.

Блокчейн технологиясына негізделген шешімдер қаражат аударым шығындарды азайту үшін делдалдардың көптеген түрлі бизнес-үдерістерін алып тастауға мүмкіндік береді. Осылайша, комиссиялық сыйақылардың мөлшерін азайтуға және тұтынушыларға тиімді шарттармен қызмет көрсетуге болады. Таратылған тізілімдерді тиімді пайдалану сонымен қатар орындалған операциялардың тарихын сенімді сақтау және жүйелі тексеру сияқты

артықшылықтар береді; "ақылды келісім-шарттарды" жүзеге асыру мүмкіндігі пайда болады.

Мемлекеттер блокчейн технологиясын белсенді түрде зерттеп, өздерінің билік тетіктерін түбегейлі өзгертіп қана қоймай, сенім технологиясы арқылы азаматтар мен бизнеске қолайлы жағдайлар тұрақты жасай бастайды.

Қоғамдағы мәдениет, маңызды құндылық бағдарлары өзгеруде. Физикалық активтерге иелік ету қажеттілігі білім, сандық активтер сияқты виртуалды нысандарға ие болуға деген ұмтылыспен ауыстырылады.

Ғылыми нәтижелерді талқылау. Блокчейн мемлекетаралық интеграциялық құрылымдар үшін кең барлық мүмкіндіктер ашады. Осындай интеграциялар шеңберінде мемлекеттер арасында ортақ үдерістерді, азаматтар үшін бірлескен әлеуметтік және еңбек кеңістіктерін құруға, сондай-ақ трансшекаралық өзара іс-қимыл үшін шаруашылық жүргізуші субъектілерді тұтастай сәйкестендіруді қамтамасыз етуге, тауарлар мен қызметтердің транспаренттілік тетігін іске асыруға болады. Осы жалпы интеграциялық мүмкіндіктердің барлығы туризм индустриясы үшін сөзсіз маңызға ие.

Шектелген тізімдерге негізделген туристік өнімдерді жасаушылар блокчейн нарықтағы монополиядан арылуға көмектеседі, осылайша қызметтерді арзан әрі ыңғайлы етеді. Мысалы, Winding Tree-бұл қонақжайлылық индустриясындағы сатып алушылар мен сатушыларды бірқатар ақылды келісімшарттар мен ашық бастапқы құралдар арқылы байланыстыратын орталықтандырылмаған туристік қызметтерді толық тарату желісі, қаражат аударым үшін ақы алынбайды. Швейцариядан келген команда қызметтер комиссиясын айналып өтудің жолын тапты және кез-келген таныс үшінші тарап төлемдерінсіз саяхатқа байланысты мәмілелер екітараптық жасауға және жасауға мүмкіндік беретін мамандандырылған блокчейн-платформа құрды. Блокчейн бүгін саяхатшыларға да, жалға берушілерге де пайда әкелетін артық саяхат шығындарын толығымен алып тастауға мүмкіндік береді. Сонымен қатар, Winding Tree платформасының барлық мүшелері оны бірлесіп басқарады. Winding Tree қоғамдық блокчейндерге тікелей негізделеді, бұл үдерістің 100% қалпына келмейтініне кепілдік береді. Winding Tree-бұл туристік провайдерлердің брондау жүйелерімен тікелей біріктірілген толық автоматтандырылған шешім. Бұл платформадағы қаражат аударымдары бірнеше минут ішінде жүзеге асырылады [7].

Неміс туристік индустриясының алыбы TUI Group ішкі операцияларды толық бақылау үшін блокчейнді тұтастай сынақтан өткізеді және болашақта осы технологияны қолдану аясын басқа үдерістерге кеңейтуге ниетті. Компания bedswar деп аталатын пилоттық жобаны жүзеге асырады, оның шеңберінде блокчейн технологиясы қонақ үй нөмірлерінің нақты деректерін есепке алу жүйесінің орталық құрамдас бөлігі болып табылады. Ұзақ мерзімді уақытта компания барлық тиісті операцияларды таратылған тізілім технологиясына толық аударып отырып, заманауи қонақ үй нөмірлерін есепке алу тәсілдерін түбегейлі өзгертуге ниетті. Жаңа технология Expedia, Airbnb және booking.com сияқты нарық ойыншыларының монополияларын бұзуы мүмкін. SMART Trip Blockchain жобасы мақсатты пайдаланушыларға саяхатын толығымен біріктіруге, соның ішінде ұшақ билеттерін, қонақүй бөлмесін және кез келген экскурсияны брондауға мүмкіндік беретін платформаны әзірлеуді жариялады. Smart Trip жасаушылары ана тілінде

сөйлейтіндер құрастыратын интерактивті сөйлемшені, дауыспен іске қосылатын машиналық аударма қызметін және жергілікті тұрғындармен немесе құқық қорғаушылармен мәселелерді болдырмайтын, сондай-ақ қолайлы мейрамхана немесе түсініксіз көрнекті нақты орын таба алатын шешуші ұсыныстар жүйесін ұсынбақшы. Болашақта платформа кез-келген қызмет үшін туристік саяхат кезінде төлеуге болатын Tash таңбалауыштары бар ыңғайлы өзінің дебеттік картасын шығаруға ниетті [8].

Қорытынды. Осылайша, туристік индустрия блокчейн технологиясына негізделген бизнес-үдерістерді белсенді түрде енгізе бастайды. Бұл туризм индустриясына үлкен әсер етуі мүмкін, ірі агрегаторлардың монополиясын бұзады және әуэкомпаниялар мен қонақүйлерге бақылаушы делдалдарды айналып өтуге мүмкіндік береді. Қаражат аударымдар жүйесіндегі деректер қол жетімді және кез келген тарап тексермейтіндіктен, блокчейн туристік қызмет көрсетушілер мен келушілерге тікелей әсер алатын жаңа тақталар жасауға мүмкіндік береді. Бұл әуэкомпаниялар мен қонақүйлерге агрегаторларды пайдаланбай келушілер үшін түгендеу деректерін толық жариялауға және осындай жүйелерді пайдалану үшін бүгінгі күні төлейтін қосымша төлемдерден аулақ болуға мүмкіндік береді. Туризмде блокчейнді қолдану тәжірибесін сараптамалық талдау туристік бизнесті жаңғырту үшін инновациялық технологияның көптеген артықшылықтарын көрсетті.

Әдебиет тізімі

1. С чем это едят: что такое блокчейн [Электрондық ресурс]. - Кіру режимі: URL: <https://habr.com/ru/users/alinatestova/>. Жүгінген күні 19.09.2017.
2. The Future of Blockchain: Fintech 502019 [Электрондық ресурс]. – Кіру режимі: URL: <https://www.forbes.com/digital-assets>. Жүгінген күні 05.06.2020.
3. Технология блокчейн в сфере услуг. <https://utmagazine.ru/posts/21470-tehnologiya-blokcheyn-v-sfere->. Жүгінген күні 15.01.2018.
4. How Hoteliers Can Take Benefits from Blockchain Technology [Электрондық ресурс]. – Кіру режимі: URL: <https://www.hotelnewsresource.com/article101344.html>. Жүгінген күні 21.06.2018.
5. IBM & New Partnership With Travelport Will Bring Major Changes to Blockchain Technology and Travel [Электрондық ресурс]. – Кіру режимі: URL: <https://www.forbes.com/sites/andrewrossow/2018/10/23/ibms-new-partnership-with-travelport-will-bring-major-changes-to-blockchain-technology-and-travel/#3fe0244d42c7>. Жүгінген күні 03.04.2021.
6. The Blockchain start-ups ‘not ready’ for mainstream investment [Электрондық ресурс] – Кіру режимі: URL: https://www.swissinfo.ch/eng/daniel-gutenberg_blockchain-start-ups-not-ready-formainstream-investment/44537890. Жүгінген күні 11.10.2019
7. The biggest problem with blockchain and how to solve it [Электрондық ресурс]. – Кіру режимі: URL: <https://www.techinasia.com/biggest-problem-blockchain-company-solving>. Жүгінген күні 24.07.2020.
8. The Struggle is Real: Insights from a Supply Chain Blockchain Case [Электрондық ресурс]. – Кіру режимі: URL: <https://onlinelibrary.wiley.com/doi/full/10.1111/jbl.12240>. Жүгінген күні: 16.03.23

Мақала редакцияға 30.03.23 түсті.

А. А. Кадырбекова¹, А. Б. Молдашева²

Таразский региональный университет им. М. Х. Дулати, Тараз, Казахстан

ПРОБЛЕМЫ ИСПОЛЬЗОВАНИЯ ТЕХНОЛОГИИ БЛОКЧЕЙН В ИНДУСТРИИ ГОСТЕПРИИМСТВА

Аннотация. В статье дается обзор существующих проблем развития применения технологии блокчейн в деятельности предприятий индустрии гостеприимства; дается краткое описание каждой из проблем; определены перспективы развития технологии блокчейн.

Ключевые слова: технология Блокчейн; индустрия гостеприимства, гостиница.

А. А. Kadyrbekova¹, А. В. Muldasheva²

M.Kh.Dulaty Taraz regional university, Taraz, Kazakhstan

PROBLEMS OF USING BLOCKCHAIN TECHNOLOGY IN THE HOSPITALITY INDUSTRY

Abstract. The article provides an overview of the existing problems in the development of the use of blockchain technology in the activities of hospitality industry enterprises; a brief description of each of the problems is given; prospects for the development of blockchain technology are determined.

Keywords: blockchain technology; hospitality industry, hotel.

References

1. With this it is said: This is a blockchain [electronic resource].—Access mode: URL: <https://habr.com/ru/users/alinatestova/>. date of application 19.09.2017.
2. The Future of Blockchain: Fintech 502019 [electronic resource].— Access mode: URL: <https://www.forbes.com/digital-assets>. date of application 05.06.2020.
3. Blockchain technology in the sphere of Service. <https://utmagazine.ru/posts/21470-tehnologiya-blokcheyn-v-sfere> -. date of application 15.01.2018.
4. How Hoteliers Can Take Benefits from Blockchain Technology [electronic resource].- Input mode: URL: <https://www.hotelnewsresource.com/article101344.html>. date of application 21.06.2018.
5. IBM & New Partnership with Travelport Will Bring Major Changes to Blockchain Technology and Travel [electronic resource].- Input mode: URL: <https://www.forbes.com/sites/andrewrossow/2018/10/23/ibms-new-partnership-with-travelport-will-bring-major-changes-to-blockchain-technology-and-travel/#3fe0244d42c7>. date of application 03.04.2021.
6. The Blockchain start-ups 'not ready' for mainstream investment [electronic resource].- Input mode: URL: https://www.swissinfo.ch/eng/daniel-gutenberg_blockchain-start-ups-not-ready-formainstream-investment/44537890. date of application 11.10.2019.
7. The biggest problem with blockchain and how to solve it [electronic resource].- Input mode: URL: <https://www.techinasia.com/biggest-problem-blockchain-company-solving>. date of application 24.07.2020.
8. The Struggle is Real: Insights from a Supply Chain Blockchain Case [electronic resource]. - Access mode: URL: <https://onlinelibrary.wiley.com/doi/full/10.1111/jbl.12240>. Date of application 16.03.2021.